

diseño e iconografía
Tlaxcala

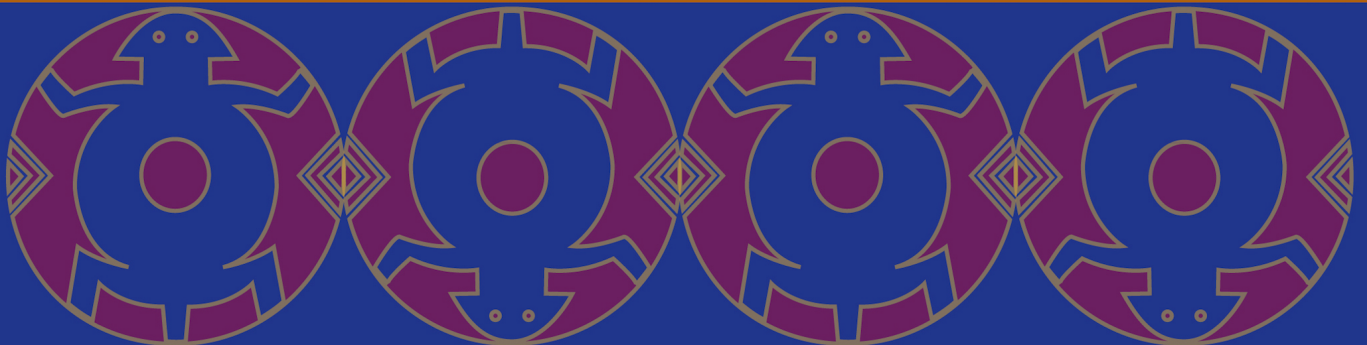

geometrías de la
imaginación

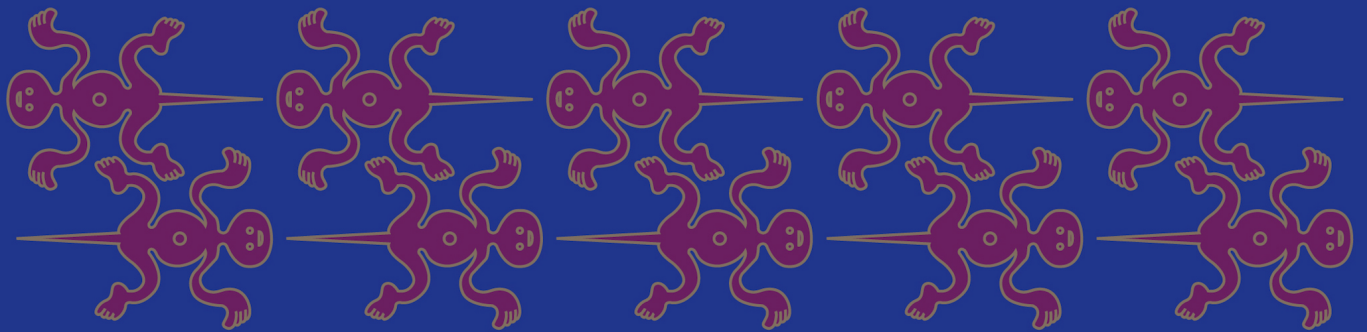

diseño e iconografía Tlaxcala

geometrías de la
imaginación

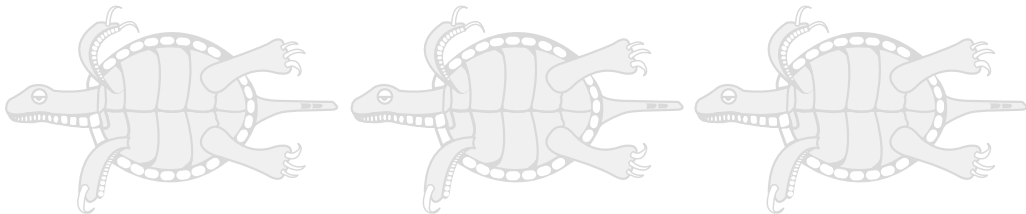
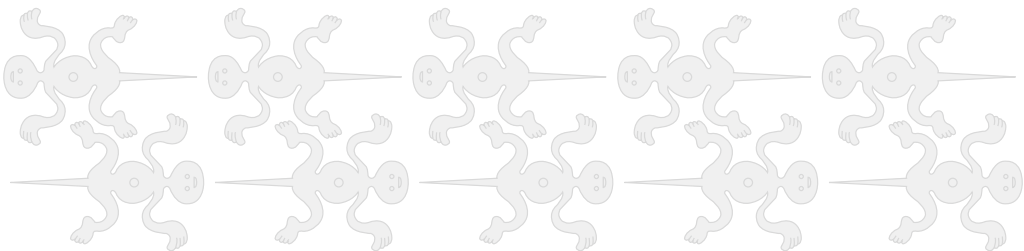
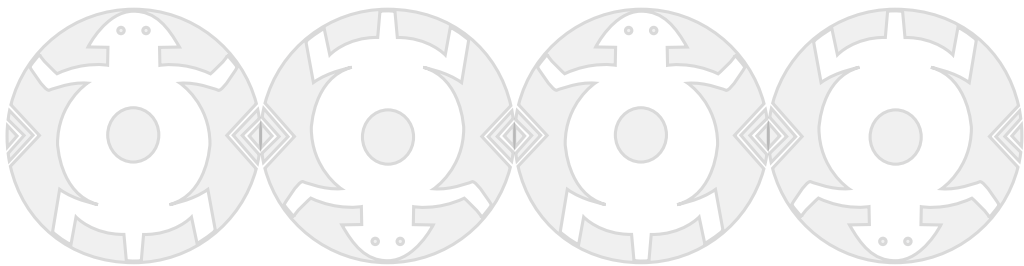

 **CONACULTA**

 **TLAXCALA**
Juntos hacia el progreso

 Instituto
Tlaxcalteca
de la
Cultura

Dirección General de Culturas Populares
30 años
1978 años 2008

DIRECTORIO

Gobierno del Estado de Tlaxcala

M. V. Z. Alfonso Sánchez Anaya
Gobernador de Tlaxcala.

Carlos J. Villaseñor Anaya
Director del Instituto Tlaxcalteca de Cultura.

Rosalinda Vázquez Galicia
Subdirectora de Extensión Cultural.

Silvia Garza Becerra
Subdirectora de Difusión Cultural.

Jaime López Ortega
Subdirector Administrativo.

diseño e iconografía
Tlaxcala

geometrías de la
imaginación

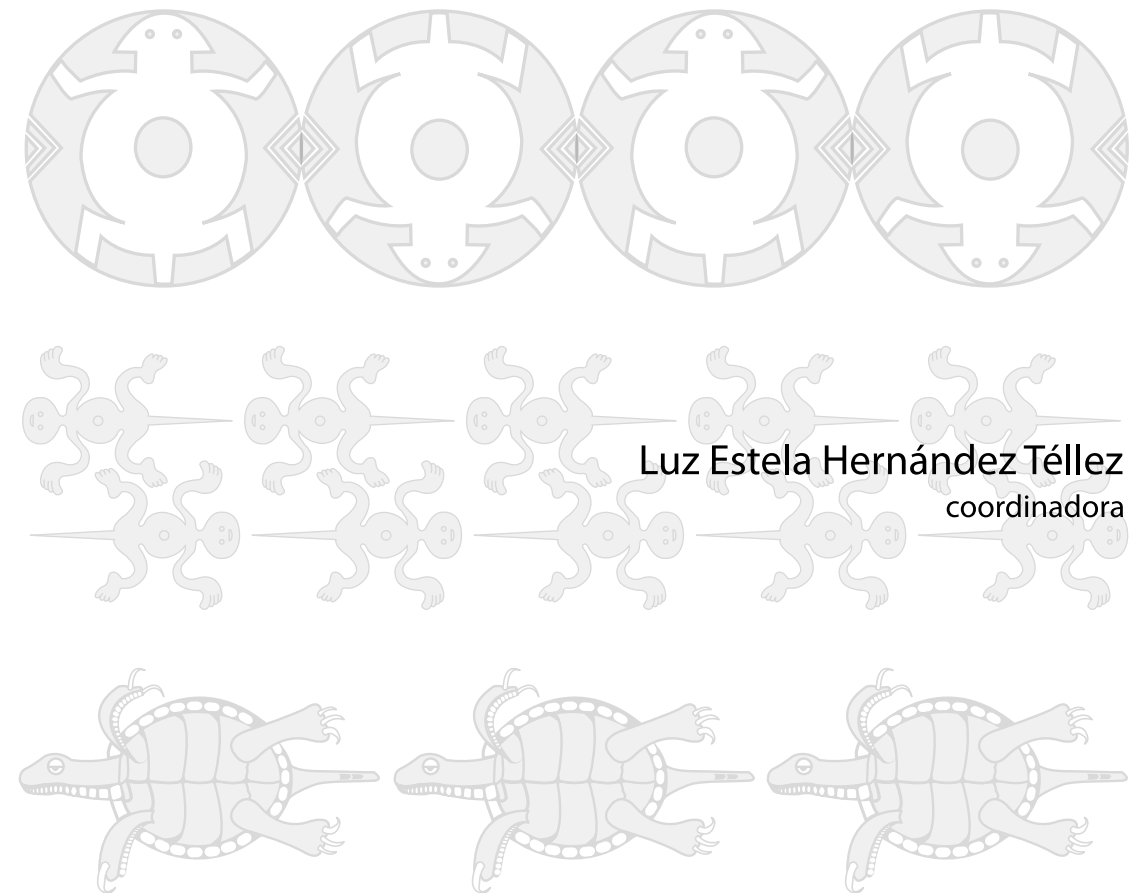

Luz Estela Hernández Téllez
coordinadora

No se permite la reproducción parcial o total de este libro ni su incorporación a ningún sistema informático, ni su transmisión en cualquier forma o por cualquier medio, sea éste mecánico, electrónico, por fotocopia, grabación u otros métodos, sin el permiso previo y por escrito de los titulares del *copyright*. La utilización de las imágenes contenidas en la presente obra con fines artesanales o artísticos queda expresamente permitida.

Primera edición, 2004
Primera reimpresión, 2009

Producción:

CONSEJO NACIONAL PARA LA CULTURA Y LAS ARTES
Dirección General de Culturas Populares

Instituto Tlaxcalteca de la Cultura
Escuela Itinerante de Diseño Artesanal

Coordinación de la edición:

Programa Nacional de Arte Popular

Coordinadora:

D. G. Luz Estela Hernández Téllez

Investigación simbólica:

ArqI. Laura Beti Zagoya Ramos

Recopilación iconográfica:

Erick S. Ánimas Pérez

Conceptos gráficos y diseño de portada e interiores:

Sergio Carrasco Vargas
Daniel Francisco García Hernández

Coordinación y enlace del proyecto del libro, revisión de textos:

Elena Vázquez y de los Santos

Vectorización:

Julio C. López
Pedro Martiñón Hernández
Vianey Morales Gómez
René Rabadán Nishimura

D.R. © 2009

Dirección General de Culturas Populares

Av. Paseo de la Reforma N° 175, Piso 12
Col. Cuauhtémoc
C. P. 06500
México, D. F.

Instituto Tlaxcalteca de la Cultura

Avenida Juárez N° 62
Centro
Tlaxcala, Tlax.

ISBN 970-35-0574-0

Impreso y hecho en México

contenido

presentación	7
reconocimiento	8
introducción	11
contexto histórico	15
motivos	19
astros	21
escudos	29
fitomorfos	41
geometrías	63
signos, marcas y señales	91
zoomorfos	137
glosario iconográfico	151
bibliografía	189

Las claves asignadas a la iconografía están conformadas por las primeras letras del motivo: Astros (AS), Escudos (E), Fitomorfos (F), Geometrías (G), Signos, Marcas y Señales (SMS), y Zoomorfos (ZO), más tres dígitos.

Toda la información contenida en el glosario fue recabada en investigación bibliográfica que se cita al final.

presentación

Sin duda alguna, la cultura desarrollada en la región tlaxcalteca dejó testimonios palpables de las diversas cualidades y los distintos comportamientos de un pueblo que formó una nueva cultura en el mestizaje.

El Instituto Tlaxcalteca de la Cultura a través de su programa Escuela Itinerante de Diseño Artesanal (EIDA) ha recopilado en este libro parte de esta cultura, en la iconografía de origen prehispánico tlaxcalteca, a través de signos, señales y símbolos, integrados en un lenguaje visual, para la comunidad creadora, como una forma de apropiamiento de las imágenes que podrán ser reutilizadas en las artes y creaciones artísticas.

Por lo tanto, este libro aporta una alternativa de lenguaje visual, histórico y cultural, con el cual podemos identificar sus significados e interpretaciones, reconociendo nuestra propia identidad, como individuos, como comunidad y como mexicanos.

MVZ Alfonso Sánchez Anaya
Gobernador del Estado de Tlaxcala

reconocimiento

El proceso de investigación, recopilación, catalogación y digitalización de la iconografía tlaxcalteca incluida en este libro, es resultado del trabajo en equipo realizado en la Escuela Itinerante de Diseño Artesanal de Tlaxcala, que a partir de un planteamiento de recuperación de las matrices iconográficas culturales, realizó trabajo de campo en comunidades, sitios arqueológicos y un trabajo de investigación en bibliotecas, archivos y comunidades.

Debemos resaltar que la interpretación de los significados de la iconografía contenida en el glosario, contó con la valiosa asesoría del recientemente fallecido Maestro Luis Reyes García, y la colaboración de investigadores del Centro INAH Tlaxcala y el Colegio de Historia de Tlaxcala.

Los diseños fueron recopilados a partir de diversos soportes físicos, como son documentos históricos, códices, lienzos y murales; los cuales con una representación expresiva, visual y bidimensional, crean un espacio plástico concreto en el que se testimonia, mediante lenguajes visuales figurativos y abstractos, el desarrollo de una rica cultura asentada en la región de Tlaxcala y, a la vez, sus constantes diálogo con otras culturas.

Otras matrices iconográficas fueron tomadas de soportes tridimensionales, como la cerámica de uso ceremonial y utilitaria en técnicas de esgrafiado y pintado; la escultura, con piezas de formas figurativas, representativas de personajes, las cuales forman parte de un concepto mítico y ceremonial.

Todos los soportes y fuentes investigadas contienen la iconografía plasmada en forma de signos, marcas, señales, elementos decorativos y geométricos, e ideografías de su entorno en representaciones zoomorfas, fitomorfas y astrales.

Esta iconografía plasma un significado ritual, cosmogónico y cotidiano, el cual nos permite la reconstrucción de significados e interpretaciones que engloban un contexto histórico-cultural y forman parte de las matrices que nos dan identidad.

Luz Estela Hernández Téllez.

una visión sobre la producción cultural de tlaxcala

La producción cultural de Tlaxcala está profundamente vinculada al entorno físico donde se produce, al patrimonio cultural de las comunidades y a su historia.

La sociedad Tlaxcalteca, siempre se ha concentrado en un pequeño territorio, localizado en la ruta obligada de paso del Golfo de México al valle central. Ello no sólo motivó que en Tlaxcala se originara un rico intercambio comercial, sino que también propició una importante convivencia con culturas muy diversas entre sí.

Esas relaciones interculturales fueron posibles con base en dos características del pueblo Tlaxcalteca: la primera de ellas, una fuerte cohesión social basada en sus valores culturales comunitarios tradicionales; y la segunda, su empatía con la diversidad cultural constantemente presente en su territorio.

Así, se forjó una paradoja, pues mientras más se reforzaban los valores culturales ancestrales de nuestra sociedad, también es que era posible tamizar las aportaciones provenientes de otras culturas.

Los diálogos interculturales que han sido establecidos por los Tlaxcaltecas a lo largo de toda su historia, se han reflejado en una constante evolución de los bienes y símbolos con los que expresan su identidad; sin que, paradójicamente, por ello, se anulen las matrices culturales que los sustentan.

En ese sentido, la capacidad Tlaxcalteca de abordar el diálogo con la otredad desde lo propio, es un paradigma trascendente y vivo que merece ser revisitado en estas épocas en las que se analiza cómo articular el diálogo entre las culturas locales y la globalización.

La política cultural que ha sido desarrollada en Tlaxcala durante los últimos cinco años ha tenido por objeto el que sean las propias comunidades quienes reconozcan, preserven y reformulen aquellos valores culturales de identidad que le dan cohesión y sentido a sus relaciones sociales, a efecto de generar las bases de un desarrollo autodeterminado, incluyente, integral y sustentable, desde lo propio.

Uno de los ejes sobre los cuales se ha desarrollado ese objetivo es el de la recuperación de patrimonio cultural, pues es éste el mejor testimonio de lo que hemos sido y un referente claro de lo que hemos querido ser.

Hace casi cuatro años, como parte de esta vertiente de trabajo, el Instituto Tlaxcalteca de la Cultura, por conducto de la Unidad de Culturas Populares e Indígenas de Tlaxcala y del programa de la Escuela Itinerante de Diseño Artesanal, inicio la investigación, recuperación, organización y sistematización de las matrices gráficas de Tlaxcala; de las cuales, se presentan ahora aquellas que corresponden al período prehispánico.

Más que un producto que recién ahora ve la luz pública, esa actividad se destaca como un proceso que ha propiciado el diálogo entre diversos sectores del trabajo cultural y un motivo poderoso para el reencuentro consciente de muchas comunidades e individuos con sus formas tradicionales de expresión gráfica.

A partir de la explicitación de los valores y significados que son expresados por esos símbolos gráficos tradicionales, nos ha sido posible coadyuvar con las comunidades para alentar una nueva etapa de reformulación de la expresión gráfica, que vaya mucho más de la mano de la vida comunitaria y les permita, a la vez, su aplicación en nuevos productos utilitarios.

De esta forma, se genera un círculo virtuoso en donde la reapropiación de los valores culturales de identidad históricos, se convierte en una fuente de creatividad y alienta nuevas formas de desarrollo desde lo propio.

Hoy, se ofrecen esos mensajes gráficos de pasado al conocimiento de otras regiones y de otros países, con el ánimo de que se vean reflejados en ellos y, a partir de ello, alienten la reflexión sobre lo propio.

Desde luego, es seguro que muchas comunidades del centro y norte del país, descubrirán –con sorpresa—que desde el siglo XVI ha habido presencia Tlaxcalteca en sus territorio y que hoy es posible restablecer y fortalecer los añejos puentes de comunicación que nos han vinculado a lo largo de la historia. Ojalá que así sea

Carlos J. Villaseñor Anaya
Director General del Instituto Tlaxcalteca de Cultura

introducción

Todos los nombres de todas las cosas.

La tradición deberá entenderse como un sistema que ordena lo que el hombre aprende de la observación minuciosa de su entorno natural y las leyes que la regulan, sus formas y contenidos culturales propios, su transcurrir histórico y jurídico, convirtiéndose en el tiempo en conocimientos y saberes que se transmiten de padres a hijos y de generación en generación.

“Es la costumbre”; las tradiciones son muy nuestras, mientras no se nos olvide la raíz que les dio origen.

Tradición: (del latín traditio - onis) Comunicación o transmisión de noticias, doctrinas, ritos, costumbres hechas de padres a hijos al correr los tiempos y pueden suceder de generación en generación.

Tradición como costumbre: conjunto de cualidades de un grupo o pueblo que forman su carácter distintivo. Hábito adquirido por la repetición de actos de la misma especie. Práctica muy usada y recibida que ha adquirido fuerza de precepto.

(Diccionario de la Lengua Española)

El tiempo, el más antiguo, el que transcurre incesante, substancia de mutaciones interminables, tiempo largo y distante. Orden de las sucesiones decía Leibniz, tiempo fugitivo que en su constante huida se va quedando en los recovecos y laberintos de la memoria más que humana, porque no será posible bañarse dos veces en las mismas aguas del río. El tiempo tumultuoso algunas veces, manso otras, porque ningún día será igual a otro aunque todo parezca un eterno retorno. El tiempo transcurrido, el que la memoria sepultó en el olvido, marcas y signos trazados sobre las rocas, pintados en las paredes de las cuevas y los templos, papiros y lienzos dibujados, escrituras impresas con historia y descubrimientos, relatos visuales cargados de sacralidad y significados, para que lo aprendido quedara guardado y no se perdiera en la profundidad inconmensurable de los tiempos.

El símbolo en principio es suma y síntesis, refugio privilegiado de los misterios de la divinidad, instrumento que el ser humano inventó para invocar la protección de los dioses, sitio, lugar y claustro del conocimiento aprendido, llave que ha de permitirnos abrir las puertas de la memoria más antigua y recordar con exactitud, el día que la montaña abre su boca, para que de ella salgan presurosos todos los vientos.

Este libro de imágenes pretende en principio abrir las puertas a los atentos ojos de quienes quieran explorar una pequeña parte del fantástico e infinito universo de las formas creadas por los seres humanos, en particular de los que habitaron esta región del mundo que dejó de ser transparente hace algunos años, este muy antiguo territorio que se llama México desde siempre y para siempre.

La realidad que es infinita y constituida en sí por una sucesión de instantes en permanente transformación, es transportada por los sentidos a los espacios de la memoria primero y a los de la imaginación después, para convertirse en las manos del hombre-artista-creador en formas que expresan todas las cosas, todos los sentimientos y todas las ideas.

Las formas, más allá de la realidad, el hombre las inventa, las ordena las sistematiza y les da sentido. Partiendo de la mirada y pasando por la imaginación las formas se convierten en "textos" que las manos del hombre las esculpe y las modela en piedra y barro, o las dibuja o pinta sobre paredes, telas o papeles. La lectura de estos "textos" requiere conocer y dominar los códigos acordados por el grupo, pueblo o civilización que los crea y reproduce. La forma en sí, está compuesta de una sucesión de puntos que se convierten después en líneas curvas o rectas, para ser después formas geométricas. Decía Paul Cézanne, artista francés de la corriente impresionista modernista y euclidiana, "la naturaleza y el universo todo, son en principio, un cuadrado, un triángulo y un círculo."

Toda forma creada conscientemente por mano del hombre sobre cualquier tipo de soporte, tiene en principio valores intrínsecos que deben ser tomados en cuenta cuando intentamos una primera lectura aproximada del "texto", es decir, no hay gratuidad ni casualidad en ninguno de los niveles de representación que el artista-creador realiza en su esfuerzo por expresar y comunicar su idea de las cosas. Considerar distintos niveles implica diferenciar entre los primeros esfuerzos que realiza el artista-creador en ciernes, y la habilidad desarrollada por el ejercicio continuo de observar y comprender, para después expresar y comunicar, ya sea a través de las imágenes, la oralidad o la escritura.

Los símbolos son parte fundamental de nuestro universo cultural, religioso y social, las formas visuales que los expresan (imágenes u objetos) están cargadas de atributos significantes, adquiriendo en el transcurso del tiempo por uso y costumbre, valores y jerarquías reconocidos socialmente.

Las civilizaciones mesoamericanas ligadas estrechamente al cosmos, crearon formas e imágenes para describir las constelaciones, los astros y sus atributos, textos secretos inscritos sobre los muros de sus templos, piedras sagradas labradas con la misteriosa imagen de sus dioses, claustros que guardan las glorias de las batallas ganadas y el recuerdo de los guerreros sacrificados, corazones sangrantes entre las manos de los vencedores, en fin, memorias lejanas para resistir los olvidos del persistente paso del tiempo.

“Los caminos que el hombre transita, los que van o vienen, algún día habrán de cruzarse”. Así ocurre siempre, alguien viene y deja su huella a la vera de nuestra casa. La cultura son “íres y venires” de las ideas, los lenguajes, las formas y lo que contienen, como el cuenco al agua. La cultura es una construcción colectiva en la que todos aportamos. En México, como seguramente en otros lugares del mundo, nuestra cultura es una suma de culturas, porque nuestro país es extraordinariamente diverso. Diversas son nuestras identidades y nuestros lenguajes, como diversos son nuestros colores, nuestros sonidos, o sabores; estas características particulares que conforman las culturas locales o regionales, están marcadas por los rasgos que históricamente han ido delineando su identidad, suma de símbolos, significados y señales expresados sobre objetos tangibles de toda índole, cerámicas, textiles, metales, piedras y maderas, impresas con imágenes, iconos y colores.

Tlaxcala, lugar con alma, por el que todos los siglos, todos los hombres y todas las culturas han transitado, territorio habitado por antiguas estirpes de guerreros, sitio donde anidan las expresiones de todos los lugares, traídas por todos los que arribaron, por los que se quedaron y los que después se fueron.

Homenaje a quien homenaje merece: a todos los creadores indígenas tlaxcaltecas de todos los tiempos, un profundo agradecimiento por la herencia de conocimientos y belleza que nos legaron, por el sentimiento de orgullo que nos embarga de ser parte de este territorio privilegiado en el que vivimos, orgullo de ser también herederos de grandes civilizaciones mesoamericanas y ser hijos de muchas maneras de los pueblos indígenas que descienden de ellas. Gloria a los antiguos artistas indígenas tlaxcaltecas.

Sergio Carrasco Vargas
México, otoño 2004.

contexto histórico

Tlaxcala, tierra de confluencias, de enfrentamientos, de guerra, de influencia y persistencia. Lugar en el que se evidenció el paso y asentamiento de distintos grupos humanos con sus colores, formas y estilos.

El actual estado de Tlaxcala se encuentra ubicado en el Altiplano Central de México, situación estratégica como puente entre los pueblos del Golfo y del Pacífico con los del Centro.

Las primeras evidencias de presencia humana se remontan a 12 mil años a. C., los artefactos de piedra tallada encontrados dan muestra de ello; 6 mil años después, existían ya, cerca de 25 asentamientos, alrededor de los cuales grupos nómadas obtenían su alimentación de la caza de animales y recolección de frutos. Fue hasta el año 4,000 a. C. (aproximadamente) que esos primeros pobladores iniciaron la domesticación de las plantas, y las primeras prácticas agrícolas, que los convirtió en semisedentarios.

Al paso del tiempo y conforme la práctica agrícola se fue consolidando, los pobladores se fueron estableciendo; cambiando el paisaje y logrando que sus asentamientos se estructuraran en torno a la agricultura; así, empezaron a destinar espacios para los cultivos, construyeron lugares para conservar las semillas, y elaboraron objetos en cerámica para guardar, trasladar y cocinar los alimentos.

Una de las primeras plantas que procesaron fue la del maguey, particularmente la penca y los quiotes que emplearon para diversos usos; dicha planta ha ocupado un lugar importante en la vida económica y cultural de Tlaxcala como en el resto de Mesoamérica a lo largo de la historia.

Fue hasta el año 1,000 a. C. que se presume ya había alrededor de 150 asentamientos con características culturales similares, concentrándose éstos sobre todo en la parte centro, sur y suroeste del territorio que actualmente ocupa el estado de Tlaxcala, pues las condiciones geográficas la hacían habitable. El caso contrario se dio en las zonas norte, noroeste y extremo oriente donde el poblamiento de esas tierras fue posterior, sobre todo por las condiciones adversas del entorno.

Estos primeros asentamientos tuvieron un contacto incipiente con otros grupos humanos de sus alrededores, Valle de Puebla y Tehuacán, y de las costas del Golfo y del Pacífico; en esta época llegan las primeras influencias, aunque iniciales, de la cultura olmeca (Rendón Garcini: 1996:22.)

Con el paso del tiempo, la organización social se volvió más compleja; el número de agricultores se incrementó, los artesanos empezaron a jugar un papel más importante y aparecieron los comerciantes. El poder se hallaba en manos de los sacerdotes, hecho que dio pie al ejercicio de un gobierno teocrático.

Fue hasta el año 500 a. C. cuando estos asentamientos se fueron convirtiendo en pequeños poblados y ciudades, éstas contaban ya con un centro ceremonial, calles trazadas, arquitectura más compleja expresada en las residencias para los jefes. Entre sus obras más complejas de ingeniería, destacan los sistemas de riego: construyeron camellones, canales, diques, y chinampas para mejorar e incrementar sus cosechas; se desarrolla la alfarería y se incrementa la elaboración de textiles con fibras de maguey.

En el siglo VII de nuestra Era, estas ciudades sufren un relativo estancamiento; el gobierno teocrático imperante hasta entonces cambió por uno militarizado, las condiciones de amenaza constante por parte de las culturas vecinas, cholulteca y la teotihuacana así lo requirieron, esto también los llevó a la construcción cada vez mayor de fortificaciones en las principales ciudades, que finalmente resultaron inútiles, pues la región fue invadida por otros grupos culturales distintos hasta los entonces ahí asentados. La zona norte, noroeste y un corredor central fueron ocupados por los grupos de influencia teotihuacana: en el extremo sur, los de cultura cholulteca.

También sufren la invasión de los olmecas-xicalancas, quienes llegan a ocupar el lugar dejado por los cholultecas a su caída (en el 650 d. C.), ocupación que duró del siglo VII al IX d. C., teniendo como su capital la ciudad de Cacaxtla. Otro de los grupos que llegaron fue el de los otomíes con influencia huasteca y otros vinculados con la cultura del Tajín. (Rendón Garcini: 1996: 23.)

El arribo de estos grupos étnicos causó caos, movimientos migratorios constantes y luchas internas, incrementándose la construcción de sitios fortificados, desapareció el corredor territorial del centro de origen teotihuacano y el gobierno militarista se consolidó; a pesar de lo anterior, hubo un renacimiento cultural en la región, teniendo como claro ejemplo de ello la ciudad de Cacaxtla.

Dicha ciudad, ubicada en la zona suroeste del actual estado de Tlaxcala, entre la cuenca de los ríos Atoyac y Zahuapan, y asentada sobre un cerro, se componía de adoratorios, plataformas, templos, terrazas, calles, pirámides, siendo característico del lugar, sus pinturas murales.

Este sitio, aunque edificado por los olmecas-xicalancas, tiene en sus pinturas una fuerte influencia maya y teotihuacana (Lombardo: 1981), sin que por ello deje de ser una referencia obligada de la identidad histórica de Tlaxcala. En ellas se muestran combates, personajes diversos, fauna acuática y terrestre, así como la agricultura.

Por ser paso obligado del Altiplano Central con las áreas del Golfo de México, Oaxaca y las Costas del Pacífico, Cacaxtla se convirtió en un centro fundamental en las relaciones comerciales, lo que implicó que tuvieran influencias constantes de las culturas cholultecas, teotihuacanas, maya, zapoteca y totonaca, destacando sobre todo la influencia teotihuacana.

Ya en el siglo IX, llegan a territorio tlaxcalteca los teochichimecas, provenientes de Chicomoztoc (lugar de las Siete Cuevas). Se asentaron primero en Poyoauhtlán (actualmente Texcoco y Chimalhuacán en el Estado de México) donde enfrentaron una lucha contra los tecpanecas, y a pesar de haber ganado la batalla, continuaron su peregrinación, siguiendo las indicaciones de su dios Camaxtli. Al dejar Poyoautlán se dividen en dos grupos, uno de ellos, llega a Contla y finalmente se establece en Tepeticpac, donde fundan el primer Señorío. A su llegada, se enfrentan con los olmecas-xicalancas, a quienes logran vencer y expulsar de esa área sureña.

Después de esta victoria, los tlaxcaltecas fortalecen su señorío y, de sus mismos descendientes, fundan tres Señoríos más: Ocotelulco, Tizatlán y Quiahuiztlán. De tal manera, que alrededor del siglo XII d. C. tres grupos estaban consolidados dentro del actual territorio tlaxcalteca:

En su región central, la zona más fértil, a orillas del río Zahuapan se encontraban los cuatro Señoríos más importantes: Tepeticpac, Ocotelulco, Tizatlán y Quiahuiztlán, conocida como la cultura Tlaxcala, ya que formaría "el corazón de la futura provincia de Tlaxcala" (Rendón Garcini: 1996:24-25). El norte y parte del noreste habitado por otomíes, quienes posteriormente apoyarían a los tlaxcaltecas en su lucha contra los mexicas y que se le conocería como cultura Tlaxco.

El tercer grupo se asentaba en la región noroeste, muy unido a la cultura del centro de México, que poco antes de la llegada de los españoles era la azteca, que tenía una abierta y fuerte rivalidad con los grupos asentados en el centro y norte de Tlaxcala.

En el sur y suroeste, ya fuera de los límites del estado, estaban los fuertes Señoríos de Huexotzingo y Cholula, enemigos de los tlaxcaltecas.

En el siglo XV las invasiones a territorio tlaxcalteca continuaron: nuevas invasiones de teochichimecas, procedentes de los llanos cercanos a Texcoco, fueron apoderándose de varias zonas, siendo vencidos finalmente por los tlaxcaltecas. Aún así, no todos los teochichimecas fueron expulsados, y los que se quedaron, provocaron luchas internas en las que también se vieron involucrados texcocanos y huexotzincas.

A esta migración chichimeca a la región tlaxcalteca se sumaron la de otros grupos como la de los xaltoquemecas, que fueron expulsados del valle de México por el cacique de Azcapotzalco. Este movimiento constante continuó hasta el siglo XVI, logrando una mezcla de culturas que fueron conformado el pueblo tlaxcalteca.

Sin embargo, la lucha por su independencia fue constante, primero por los grupos invasores que llegaron a su territorio y posteriormente contra los mexicas, quienes querían el control de acceso a las tierras costeras del golfo y del sureste, acceso al que se interponía Tlaxcala. Si bien los mexicas nunca pudieron dominar a los tlaxcaltecas, sí lograron mermar su poderío, quitándoles algunos de sus pueblos tributarios, cortándoles sus rutas comerciales y obstruyéndoles el abasto externo: los cercaron. Los tlaxcaltecas empezaron a sentir los estragos de dicho cerco ante la escasez de ciertos productos, sobre todo entre la gente del pueblo; productos como la sal y el azúcar fueron sustituidos por el tequezquite y el aguamiel de los magueyes.

Las guerras se incrementaron una y otra vez, los mexicas fueron vencidos por los tlaxcaltecas, que en algunas de estas guerras recibieron apoyo de los otomíes del norte.

Así, la lucha por su autonomía fue la constante en la historia de Tlaxcala, autonomía que se puso a prueba con la llegada de los españoles.

Elena Vázquez y de los Santos

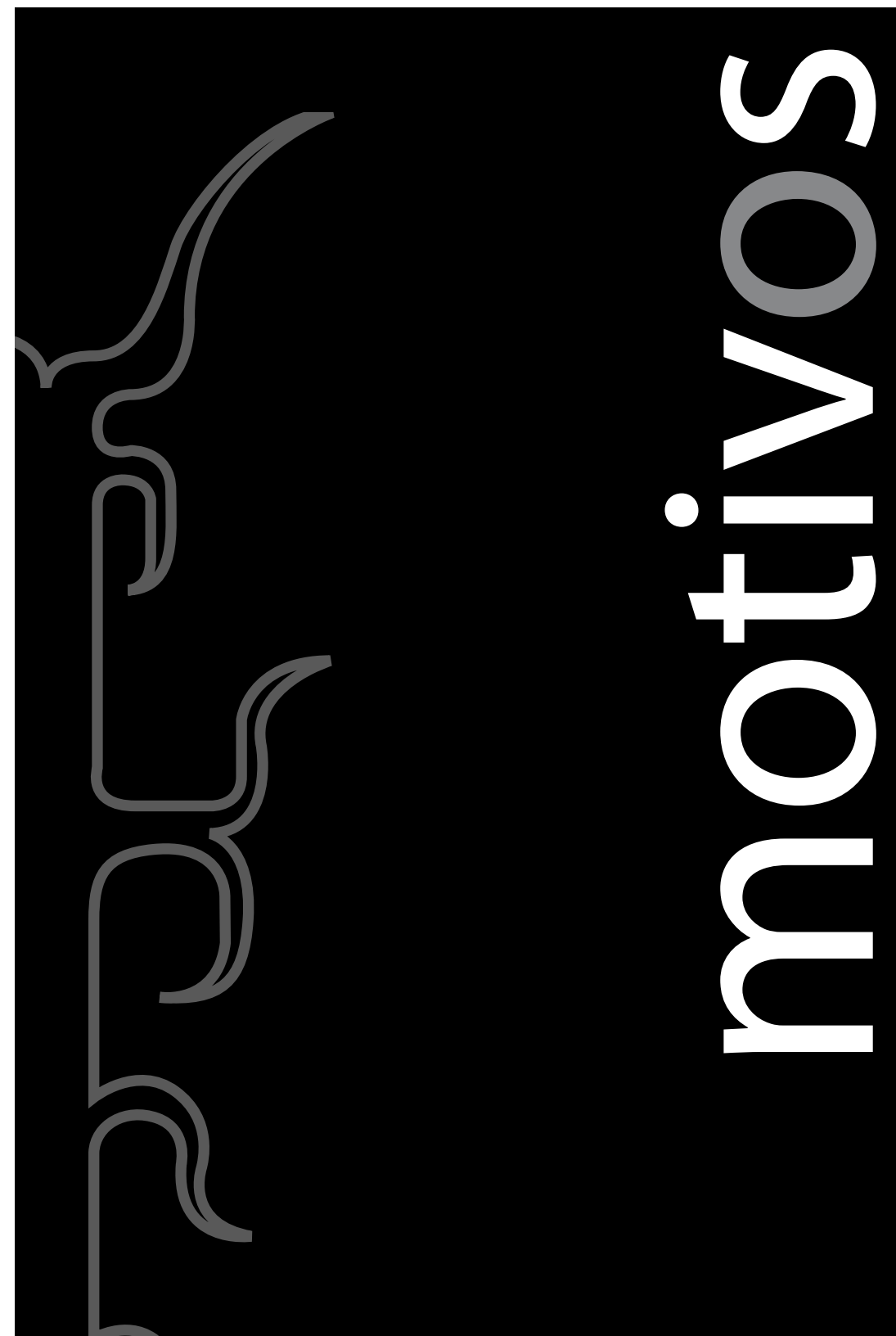

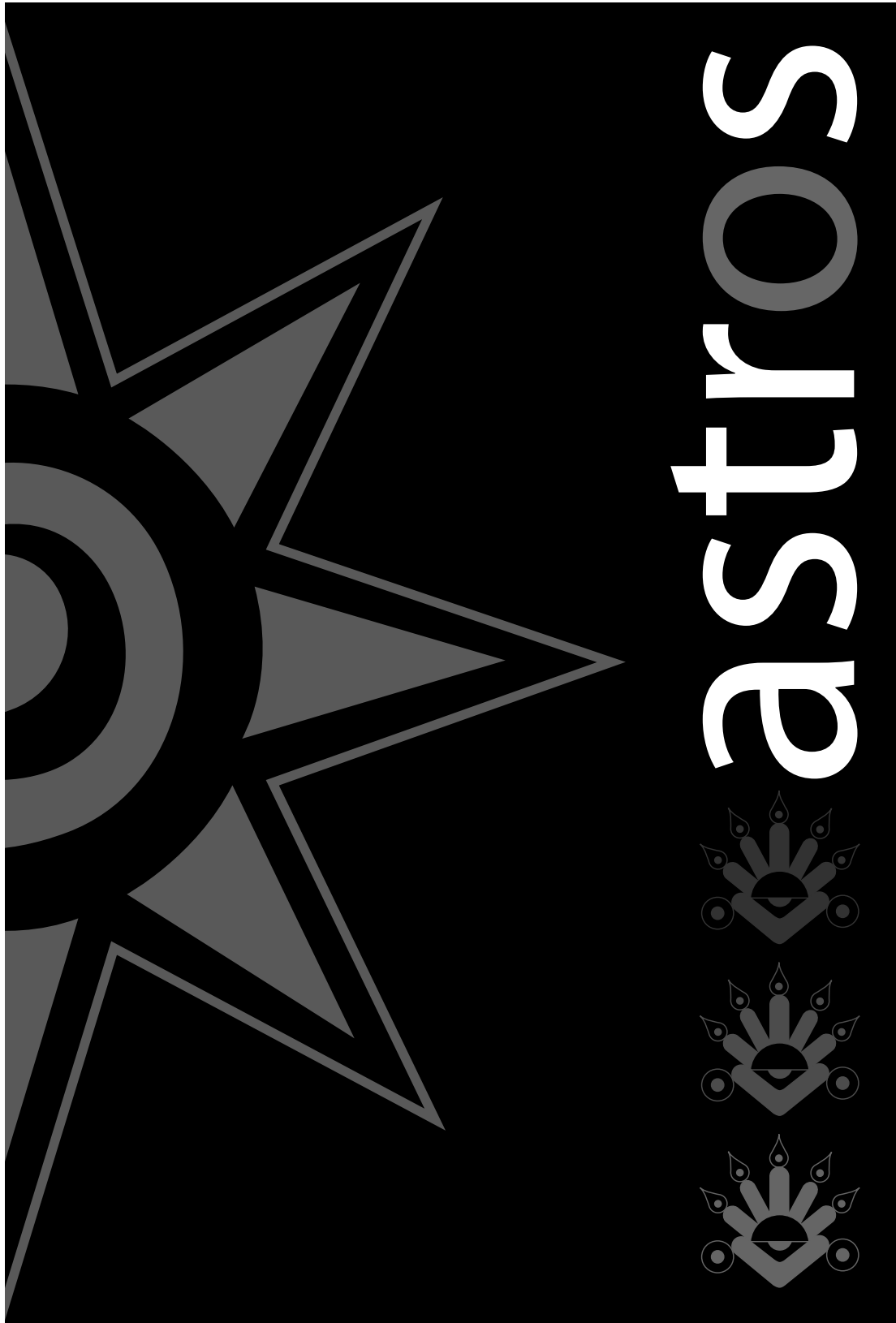

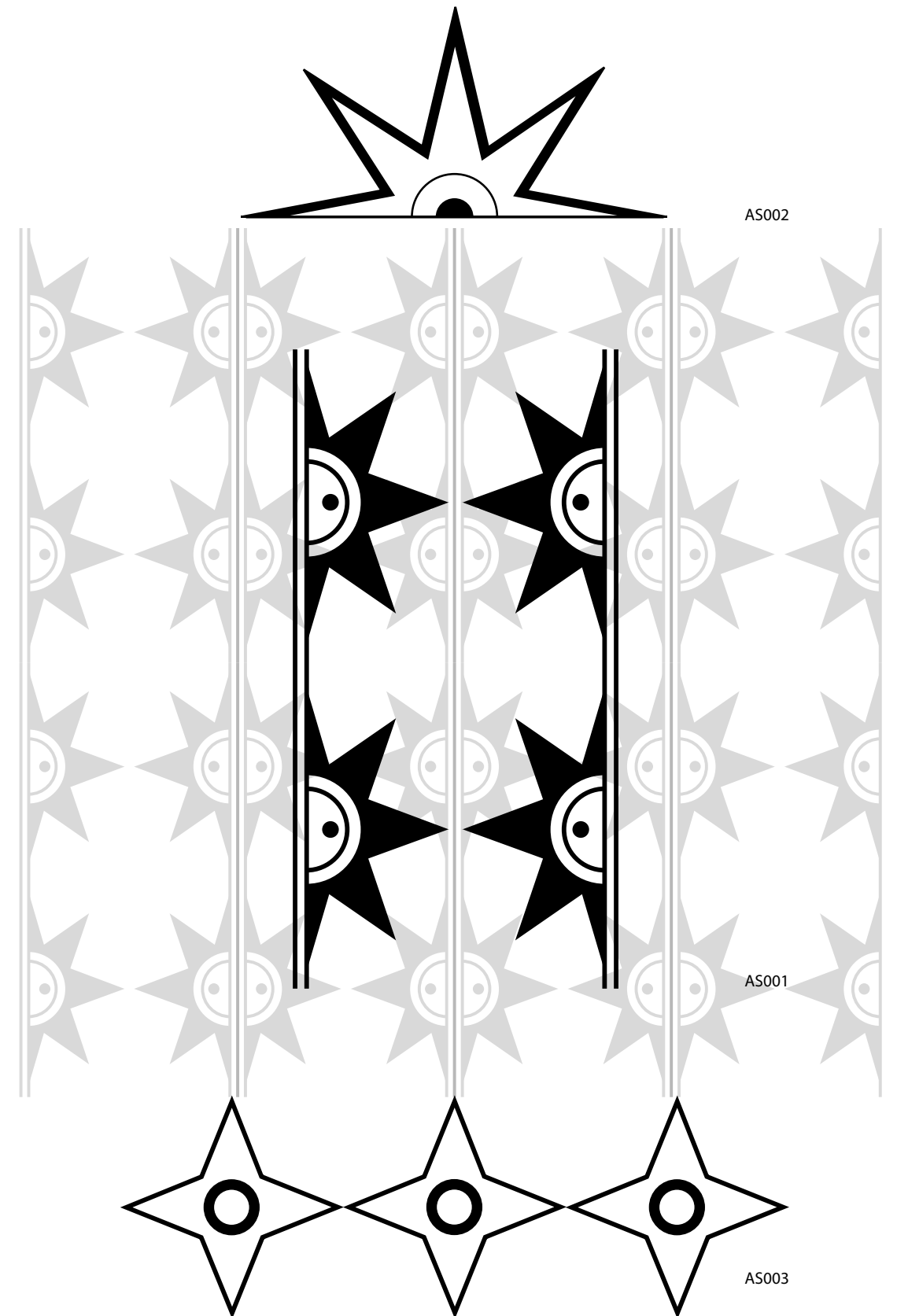

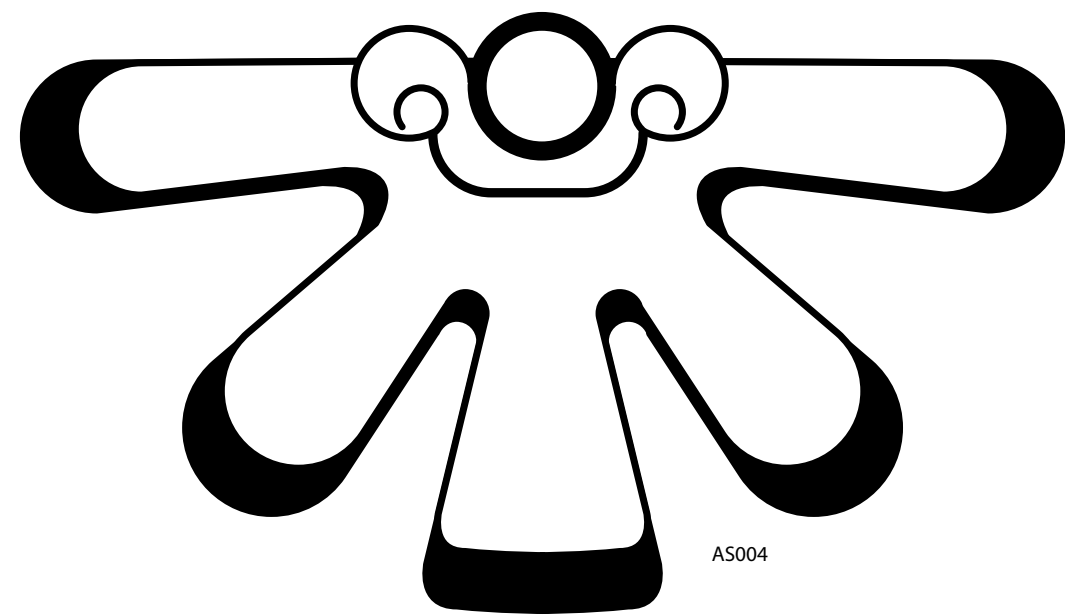

AS004

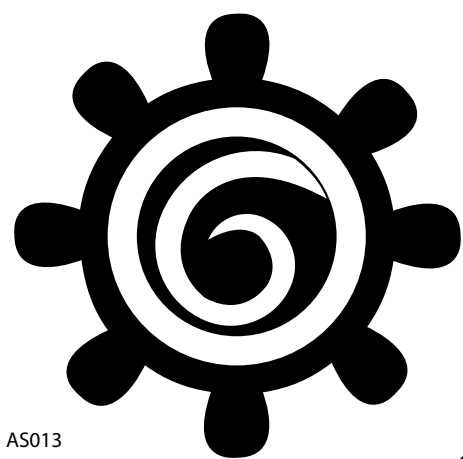

AS013

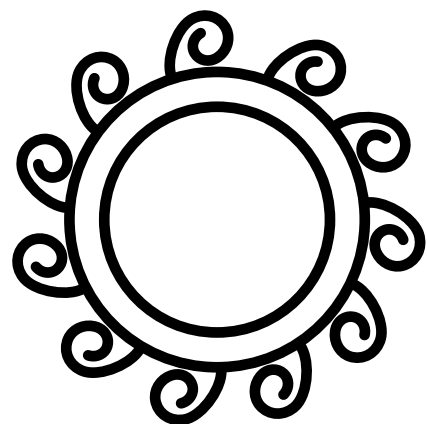

AS011

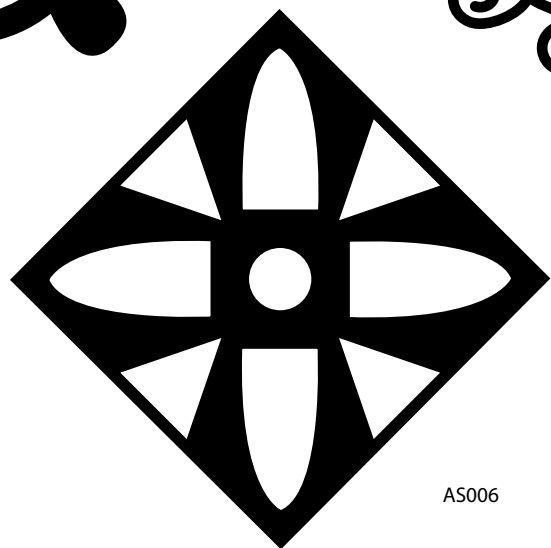

AS006

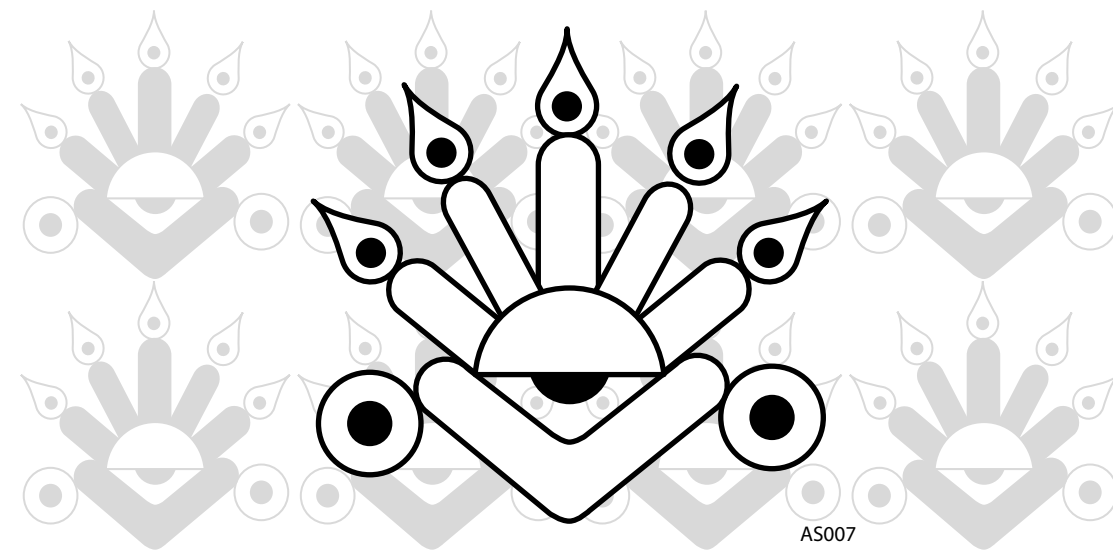

AS007

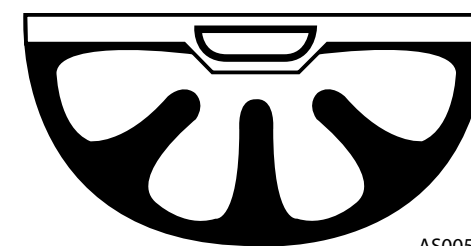
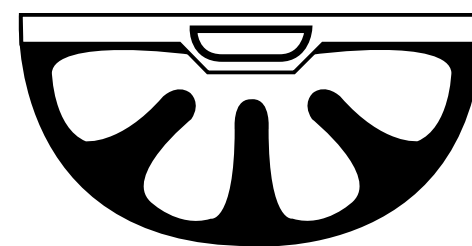

AS005



AS012



AS014

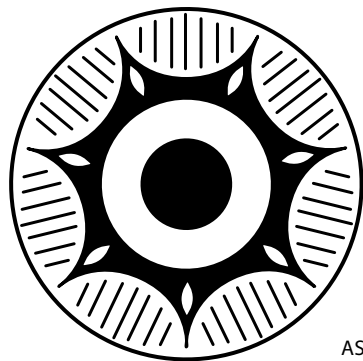

AS016

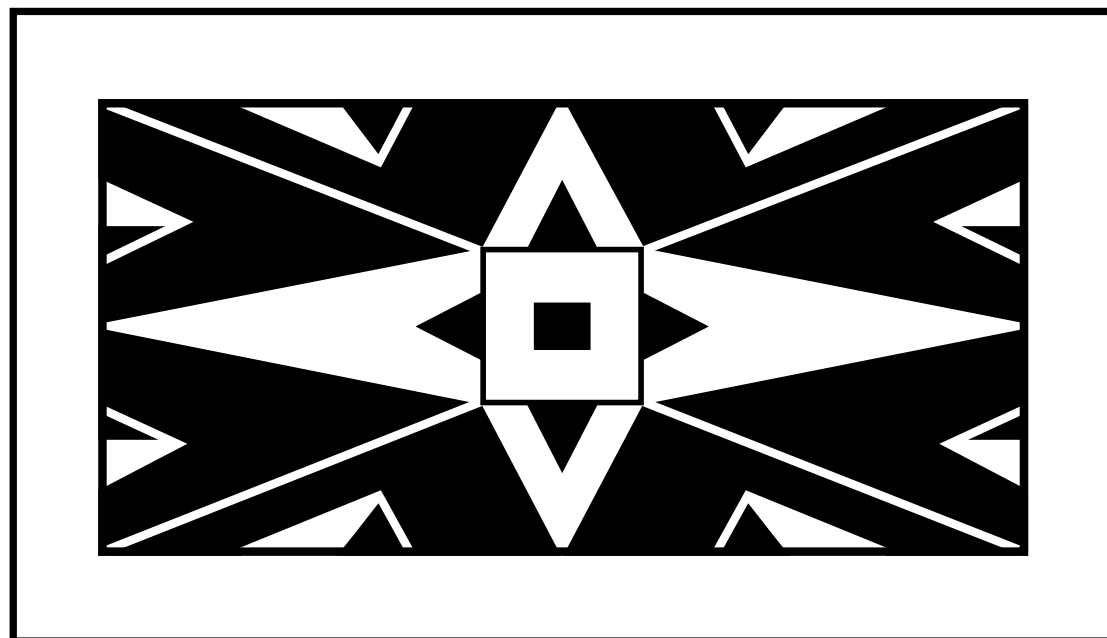

AS015

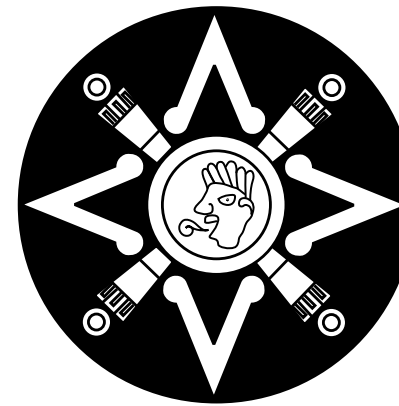

AS009



AS010

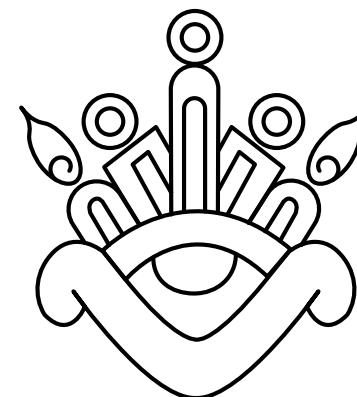

AS008



AS017

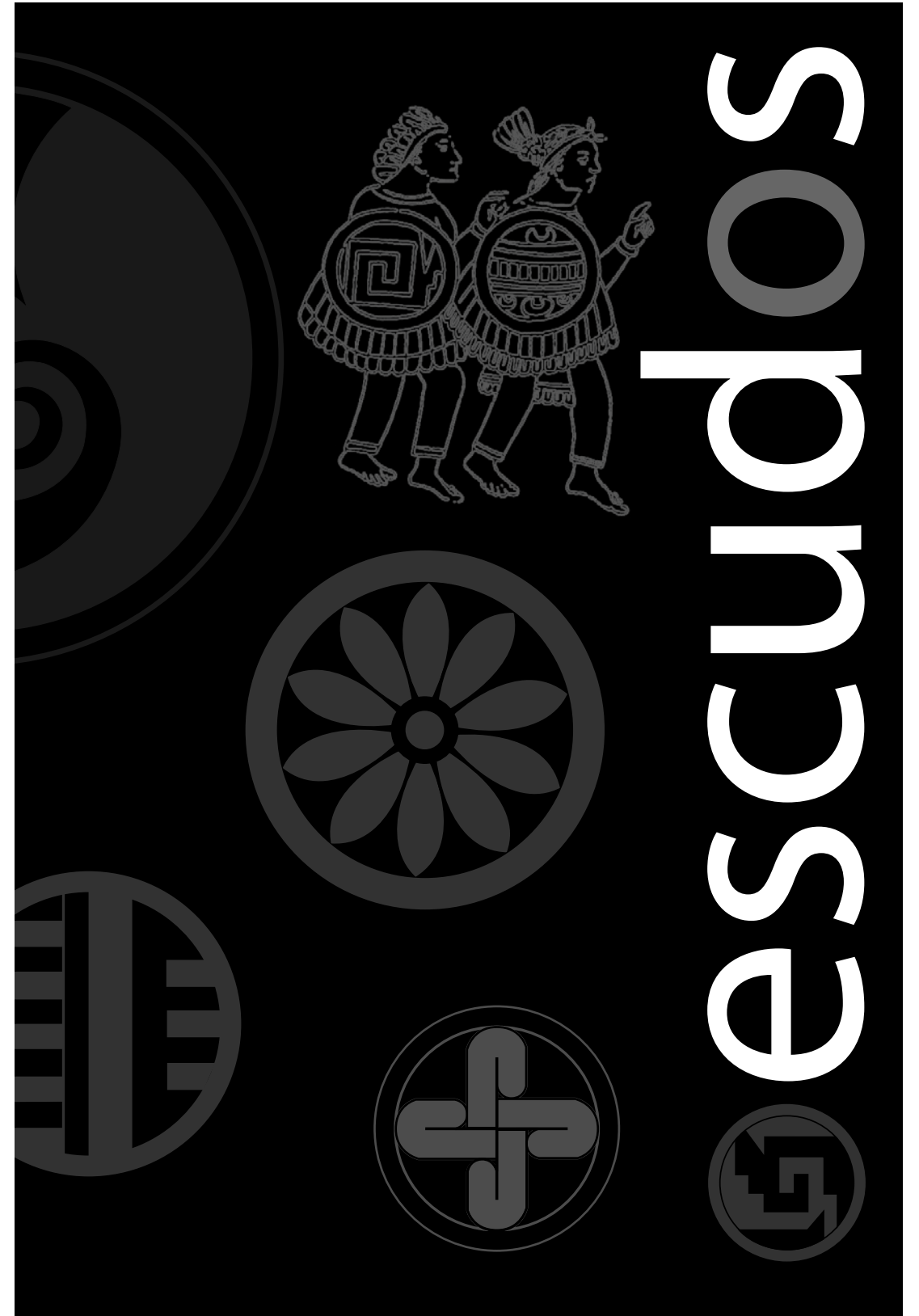



E012



E026



E023

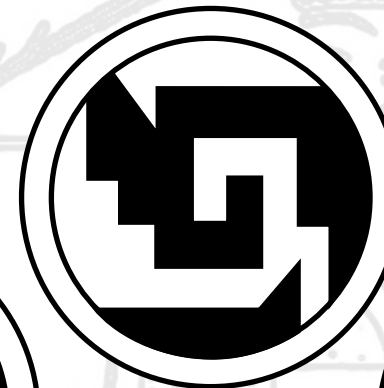

E022

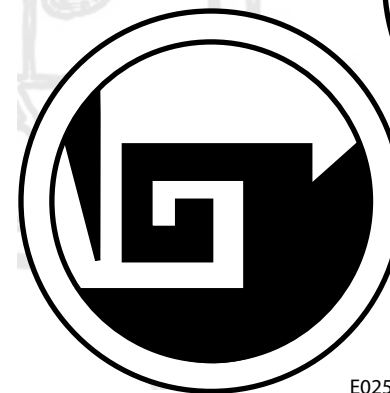

E025

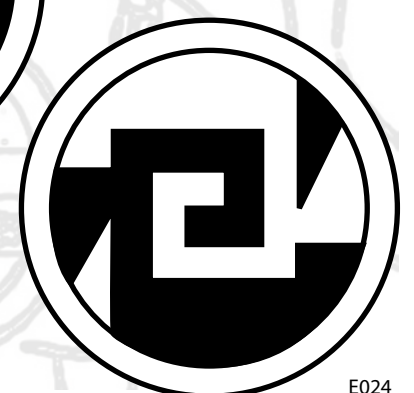

E024



E001

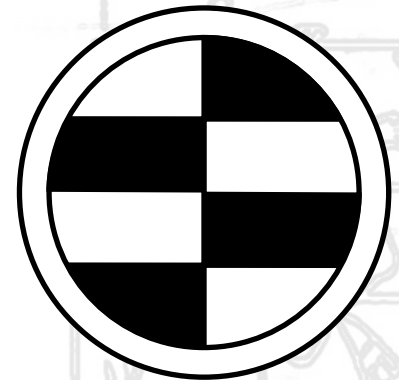

E027

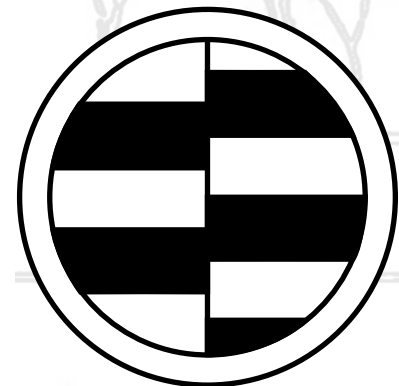

E028

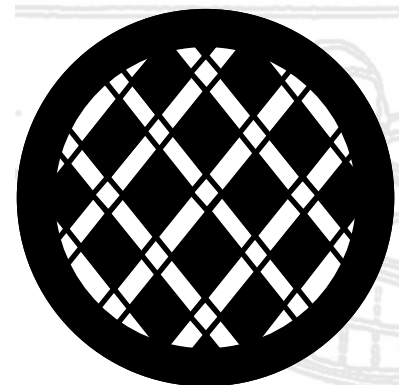

E003

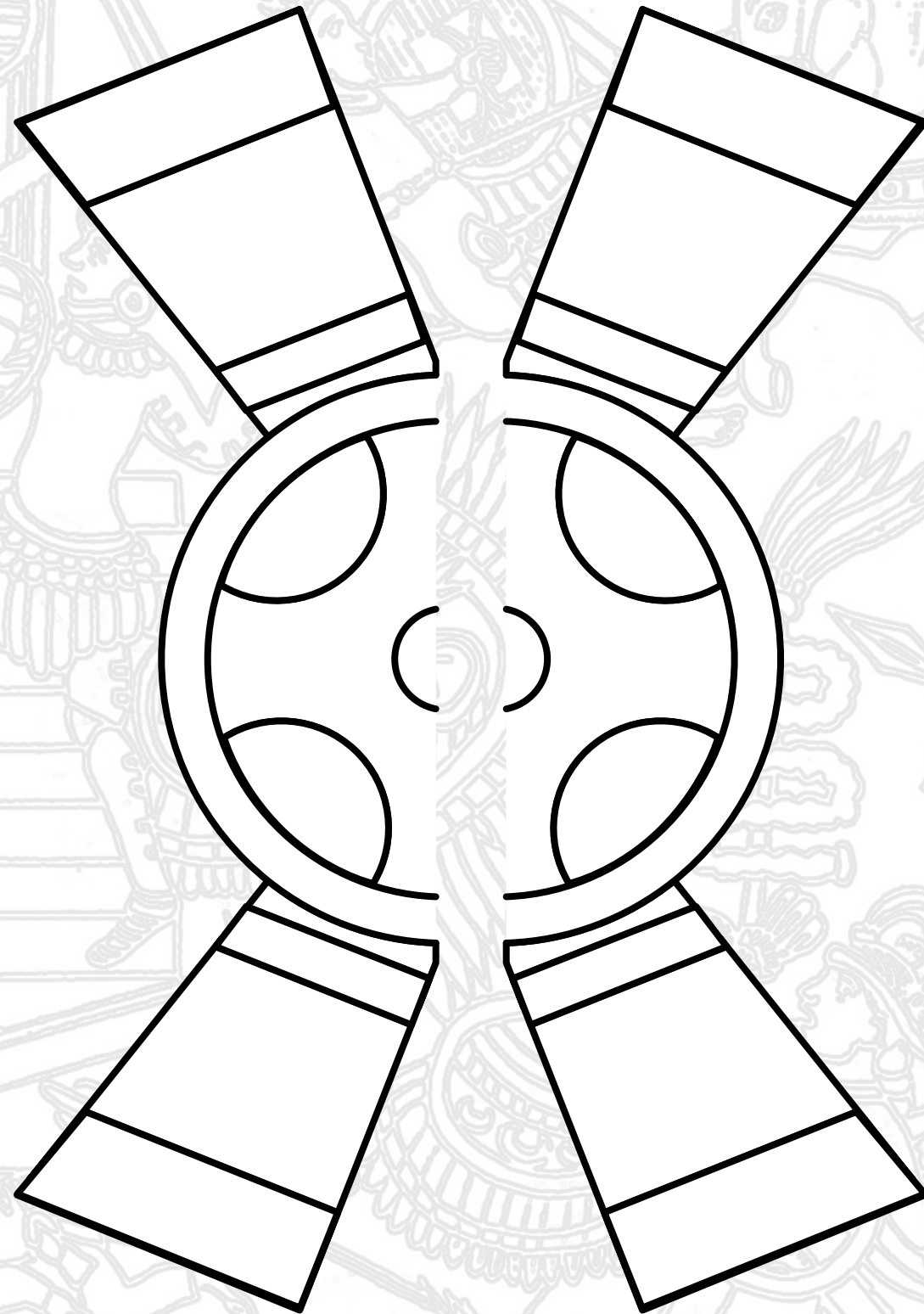

E016

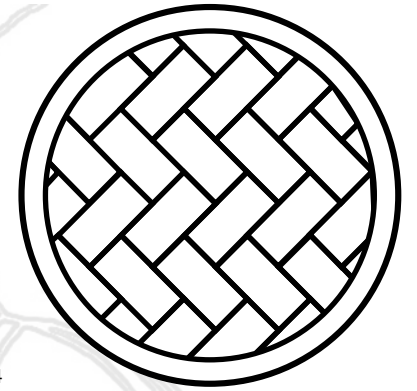

E004

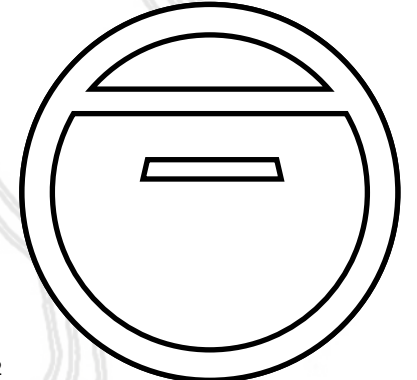

E002

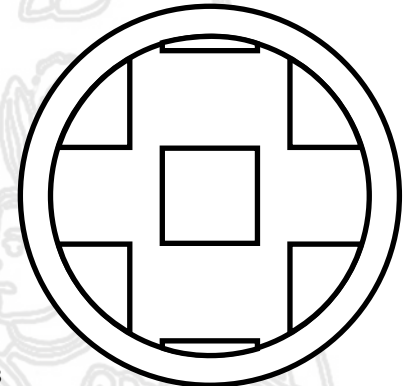

E013

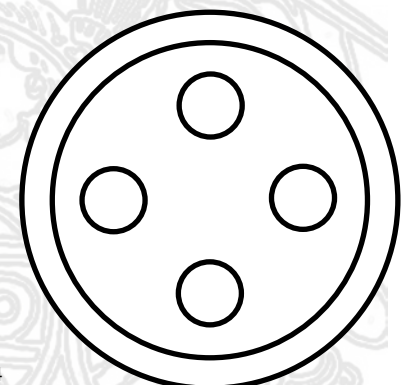

E014

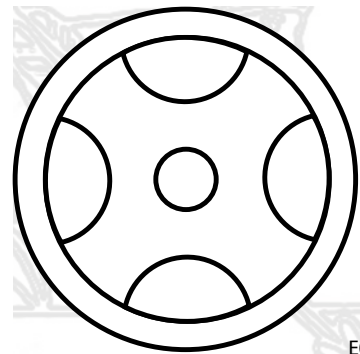

E015

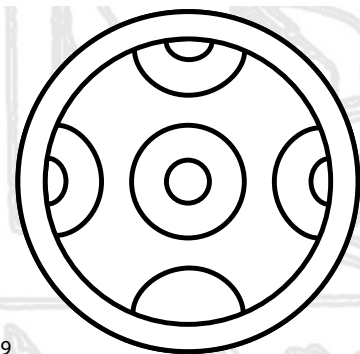

E019



E029



E036

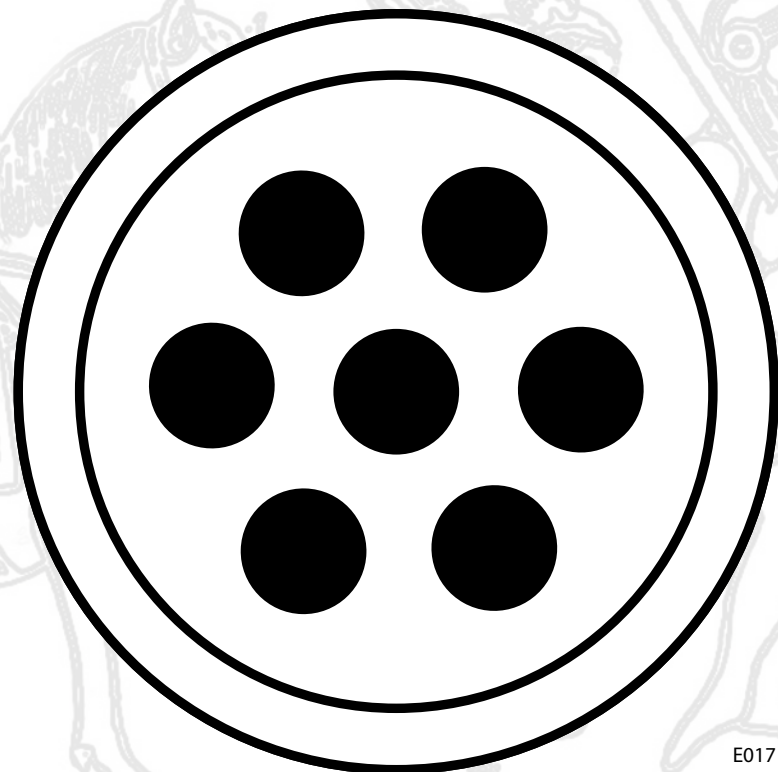

E017



E037

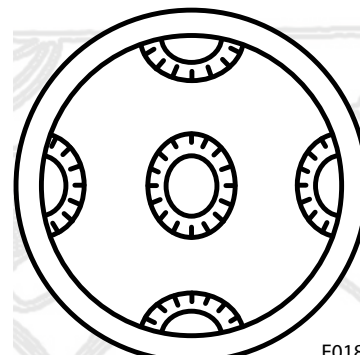

E018

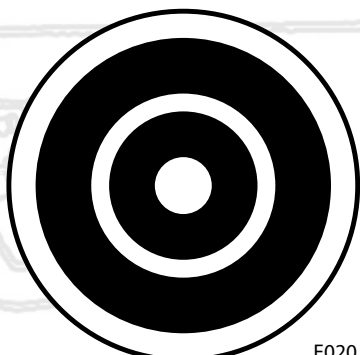

E020

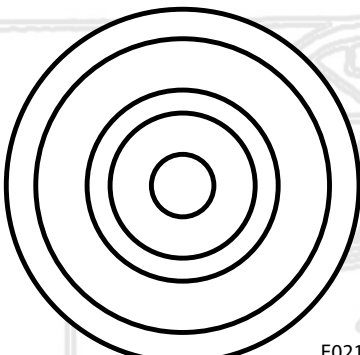

E021

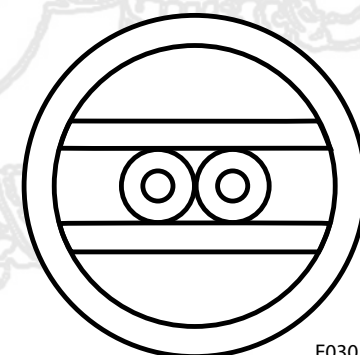

E030

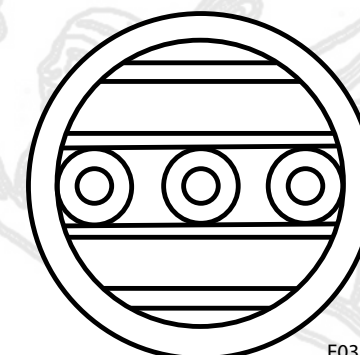

E032

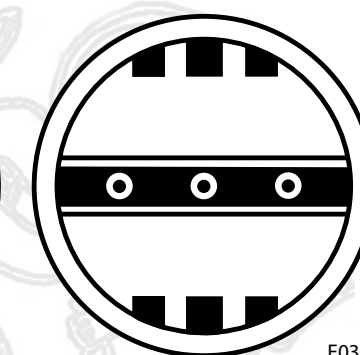

E031

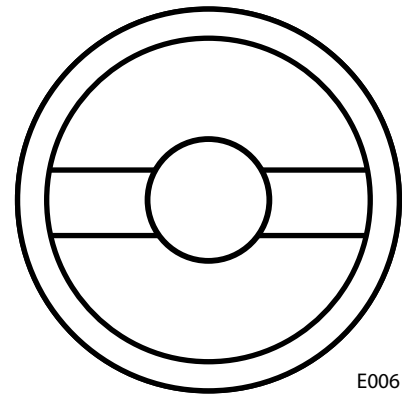

E006

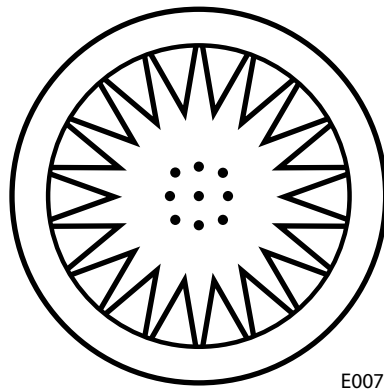

E007

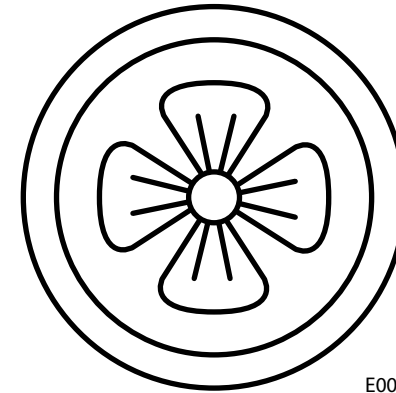

E009

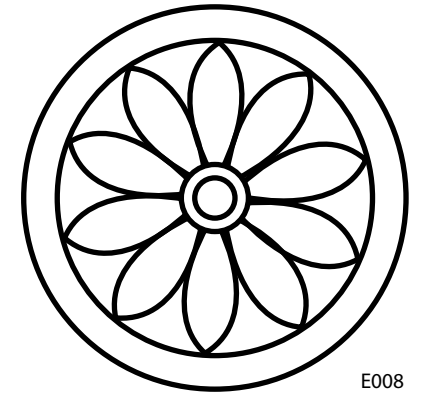

E008

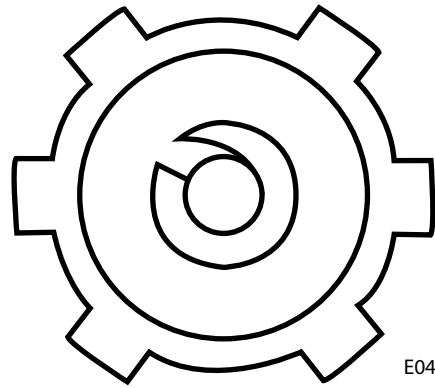

E041

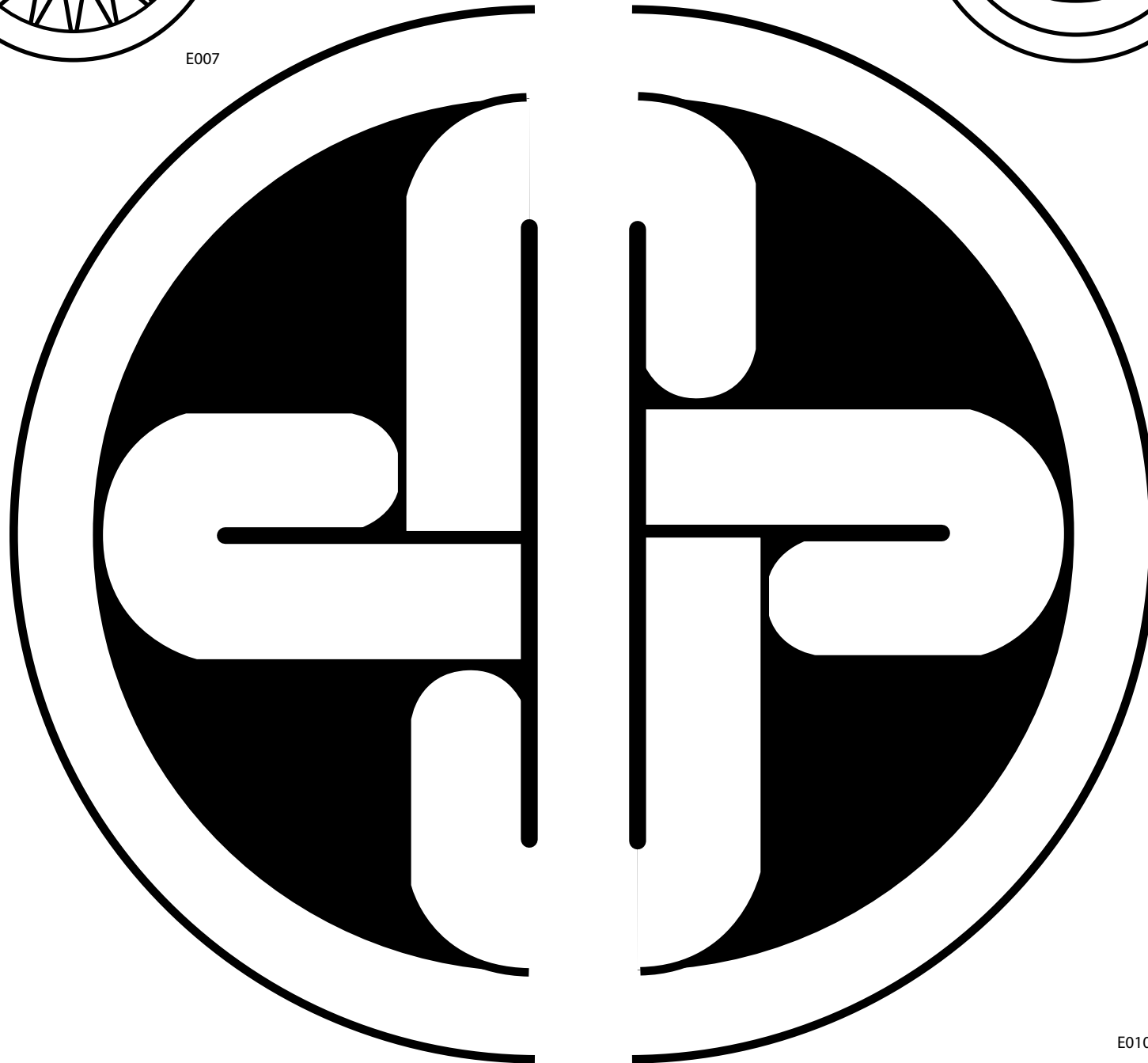

E010

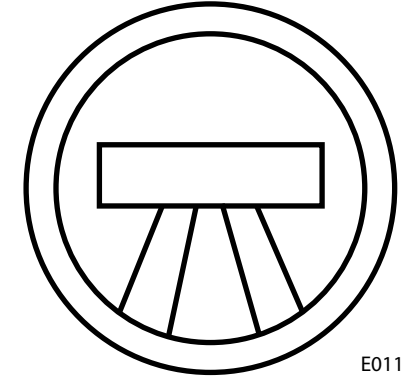

E011

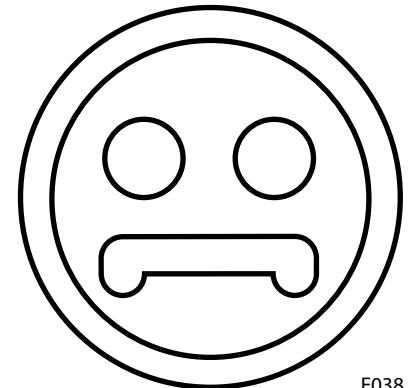

E038

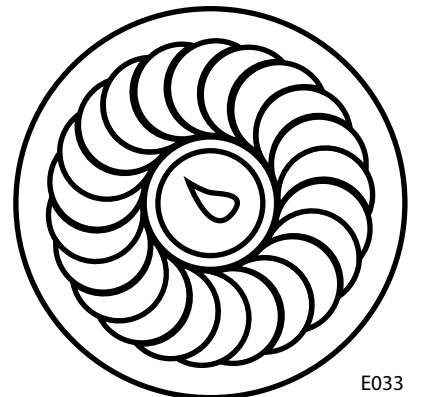

E033



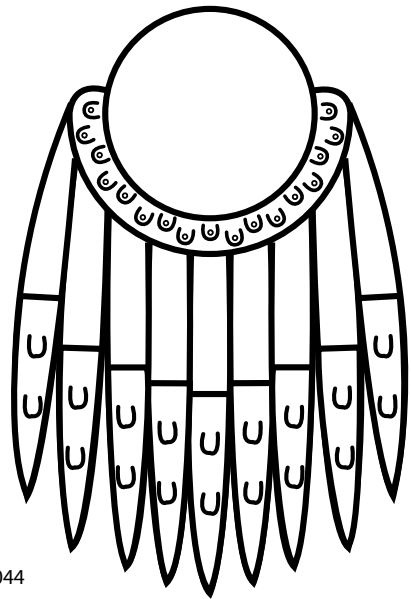

E044

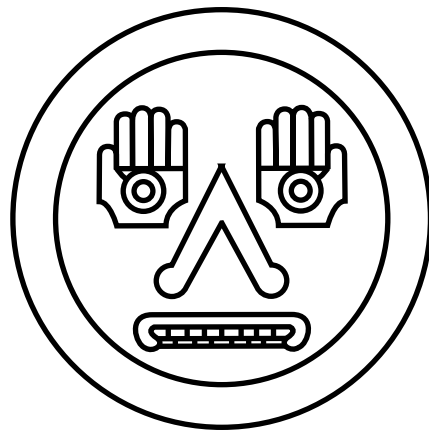

E034

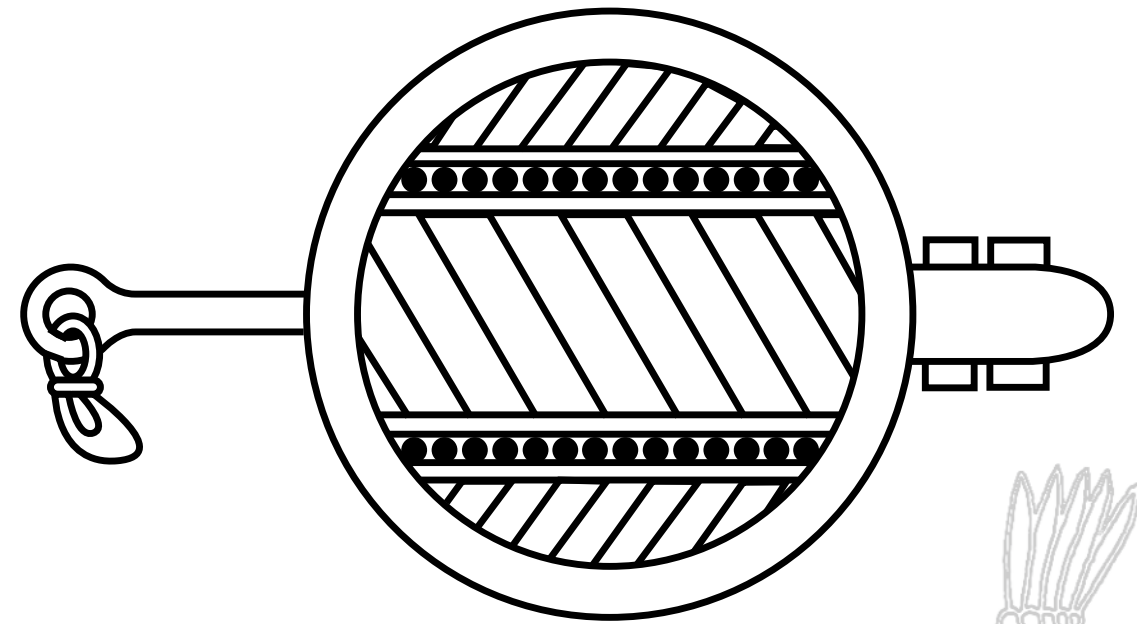

E005

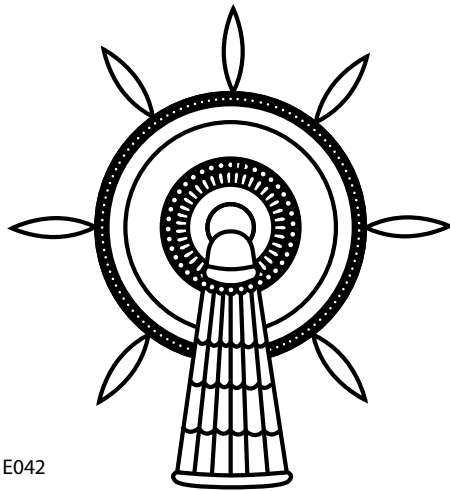

E042

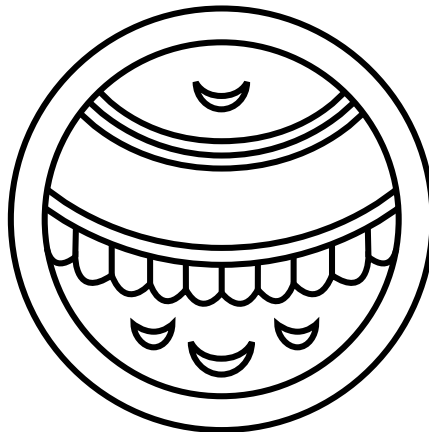

E040

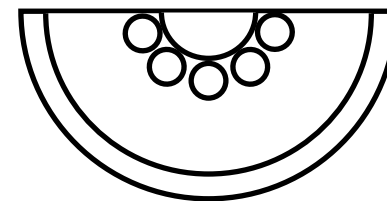

E035

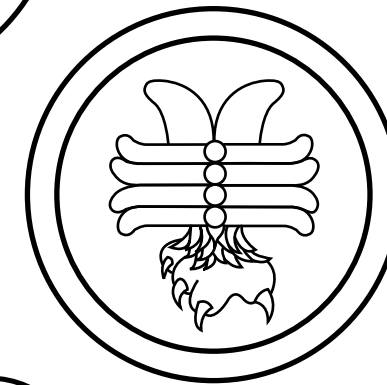

E039

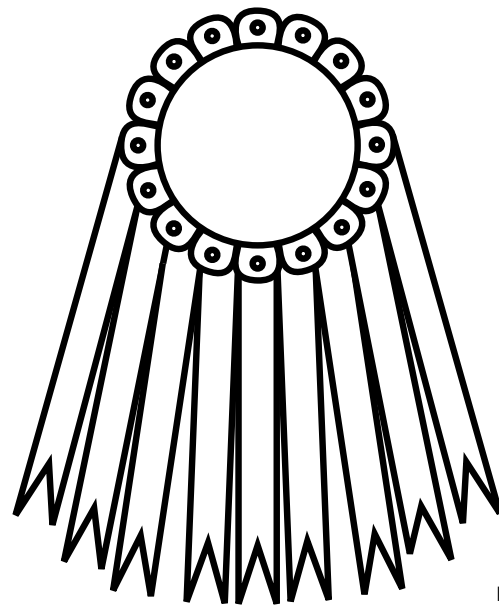

E043

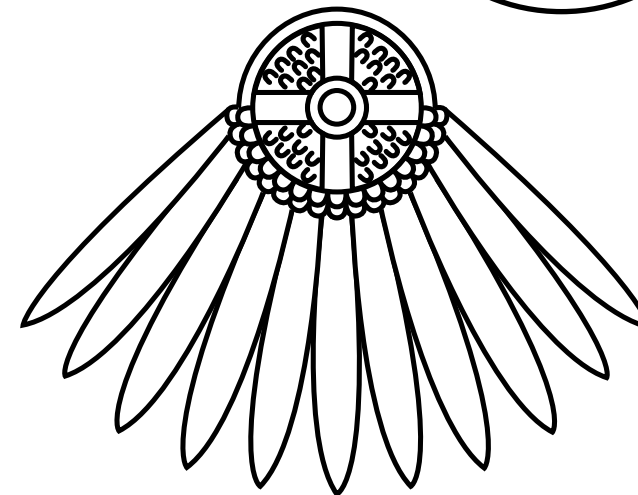

E045



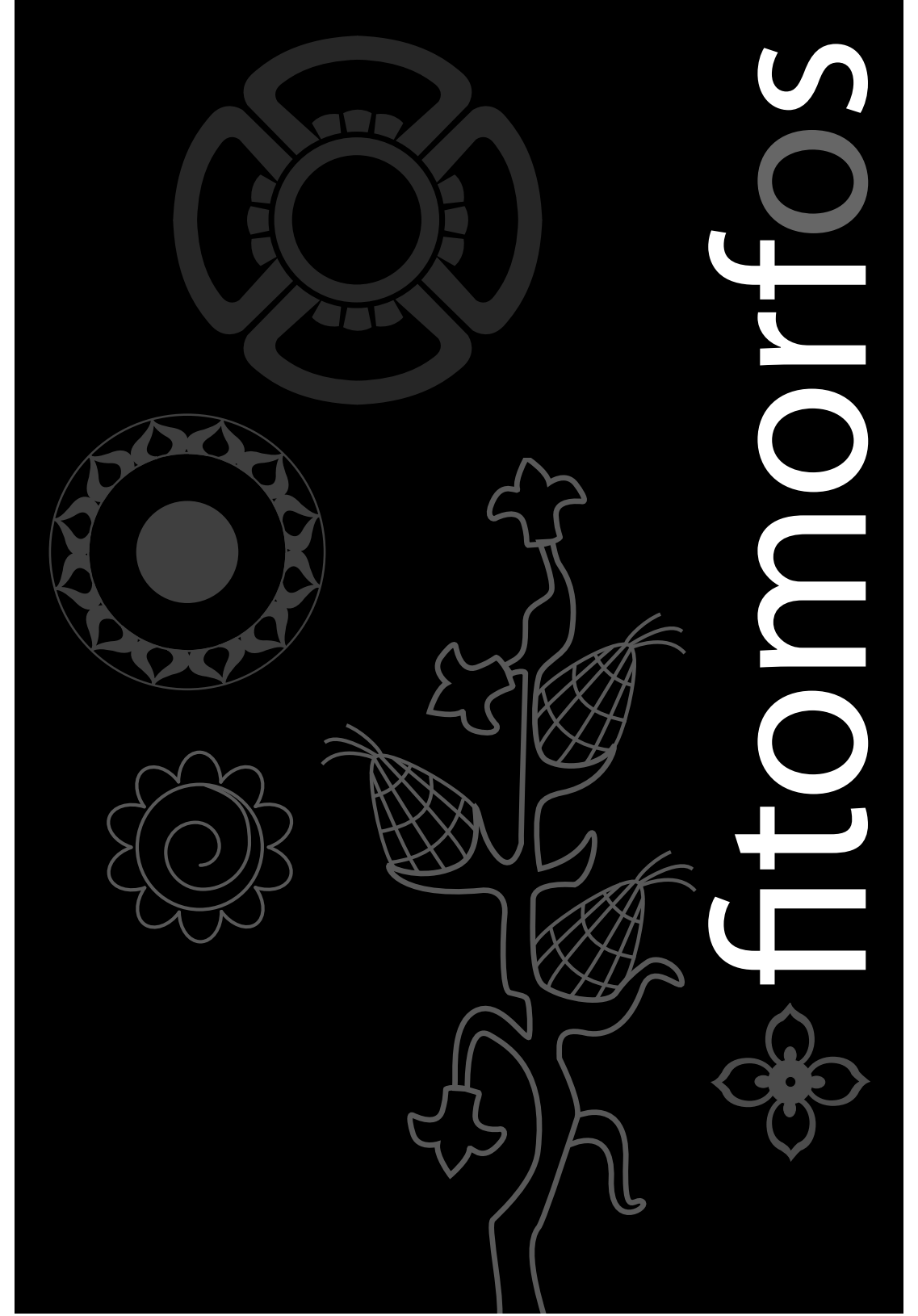

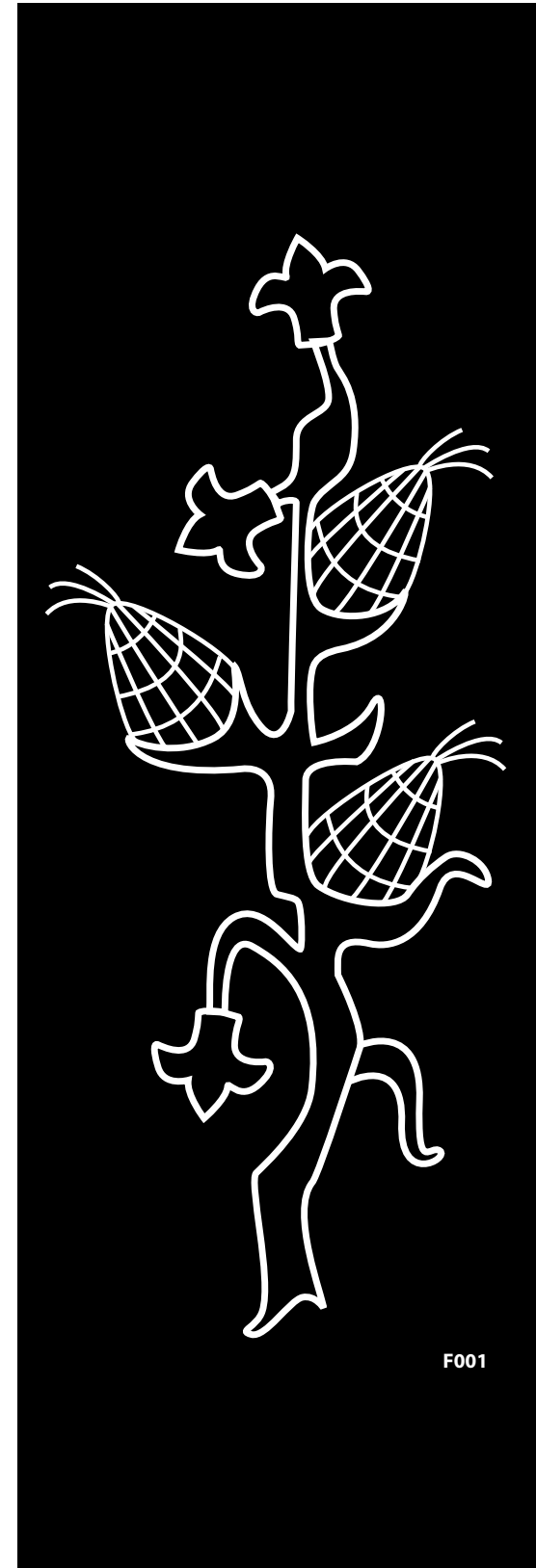

F001

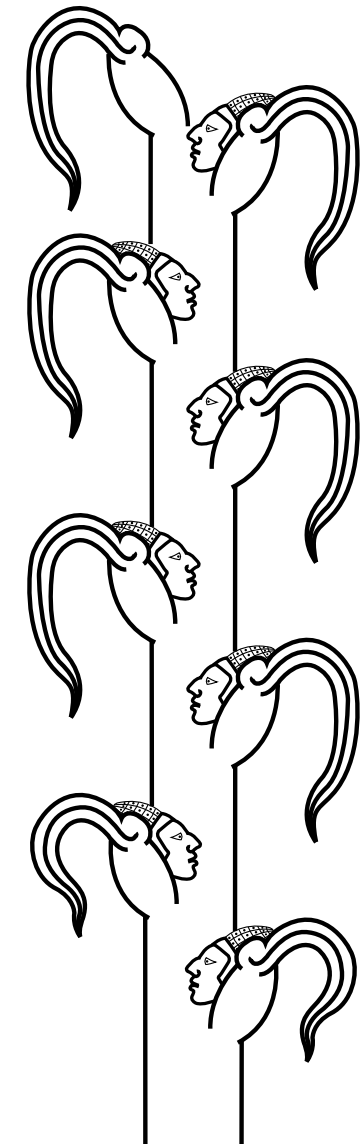

F012

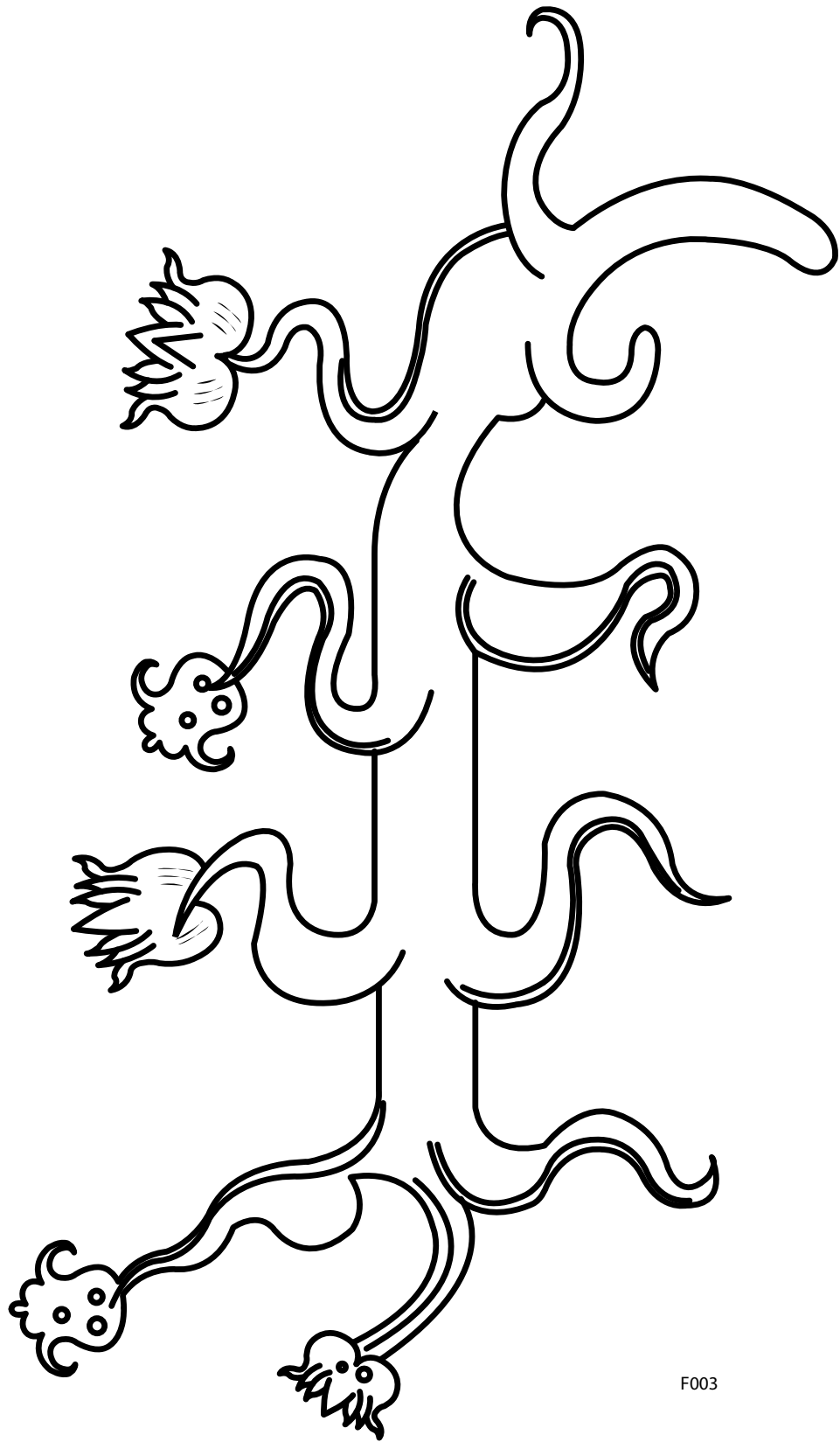

F003

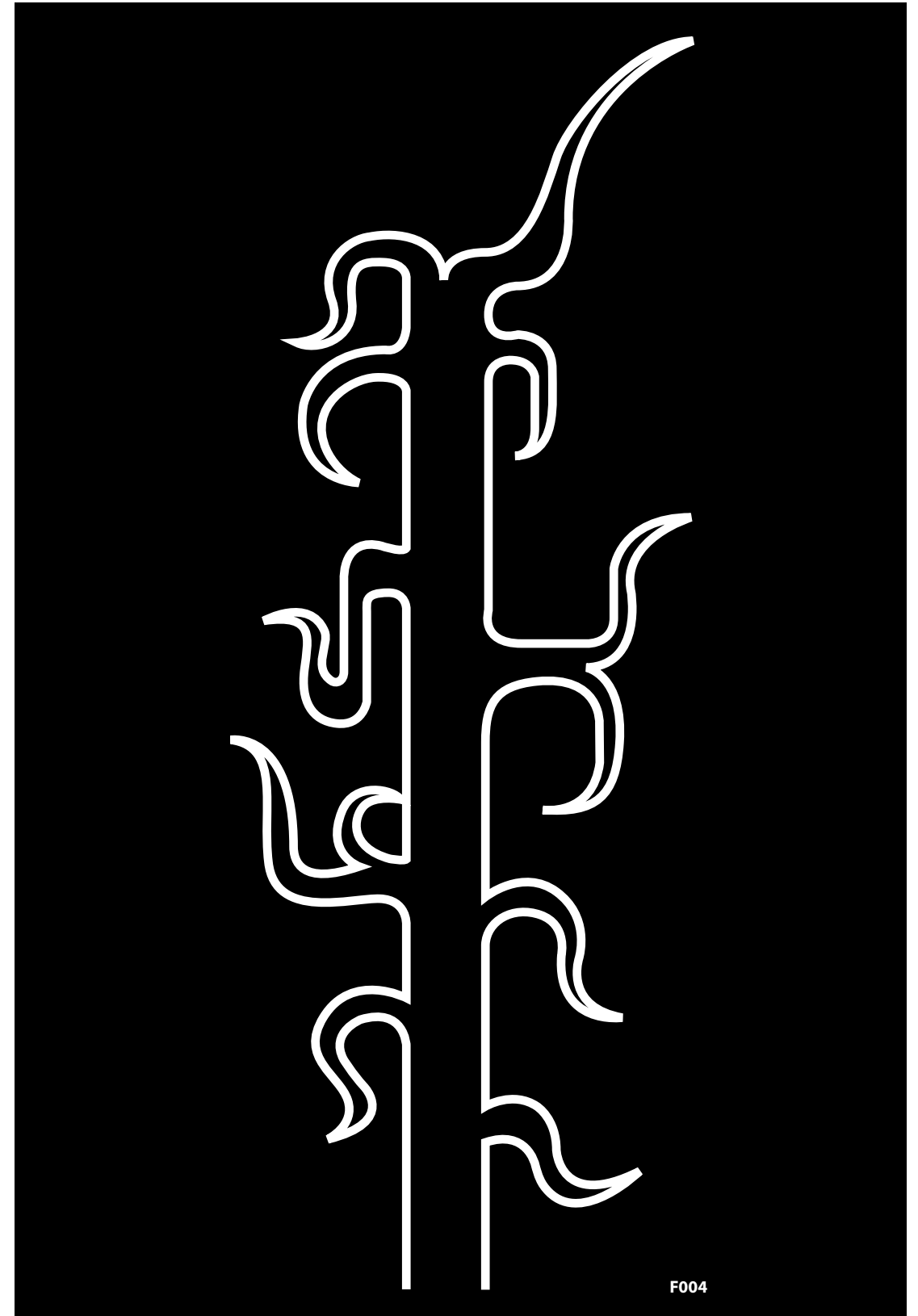

F004

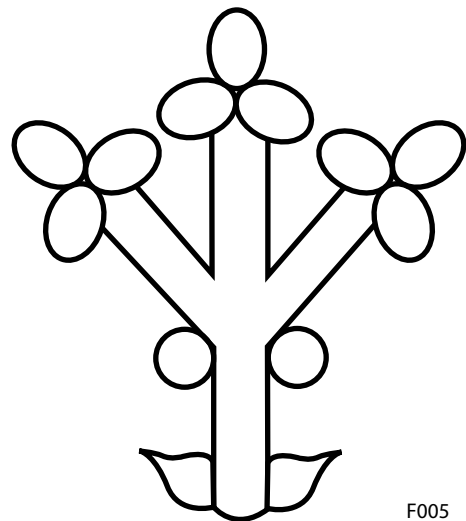

F005

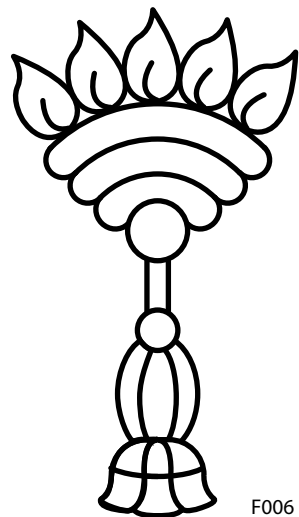

F006

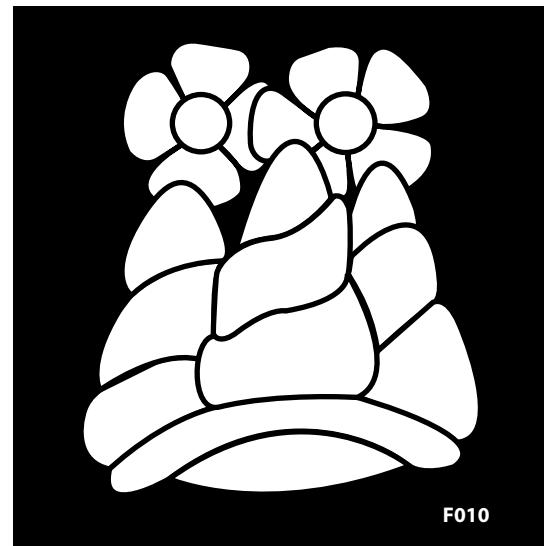

F010

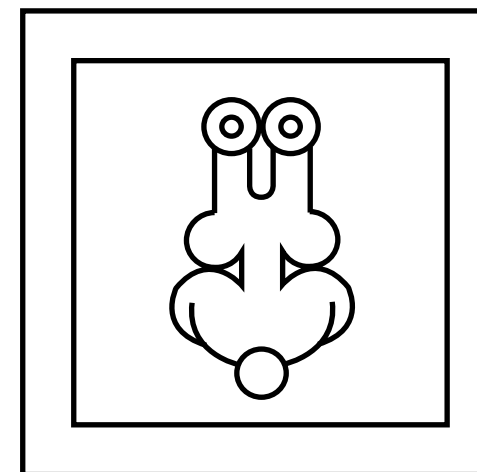

F015

fitomorfos

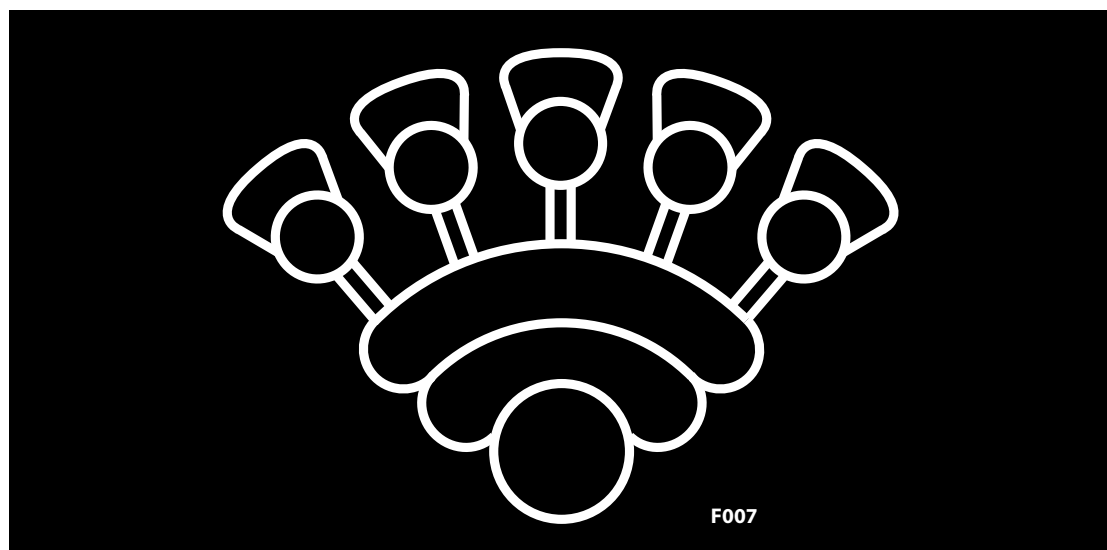

F007

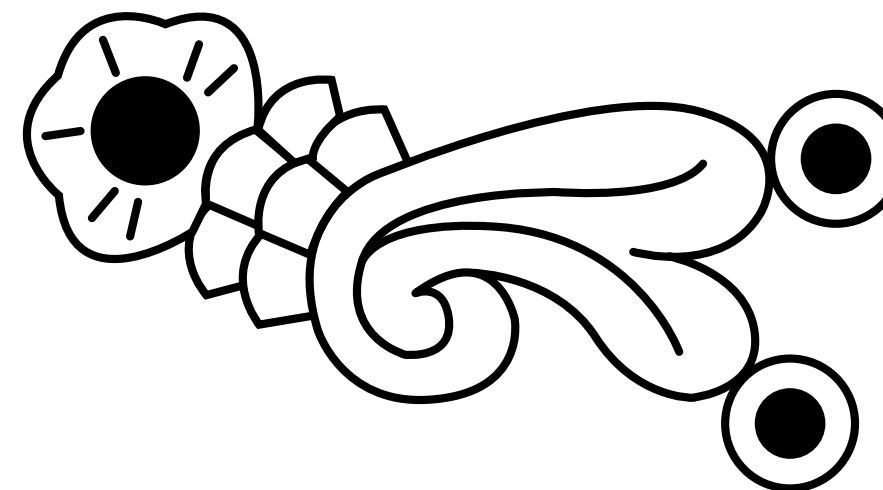

F018

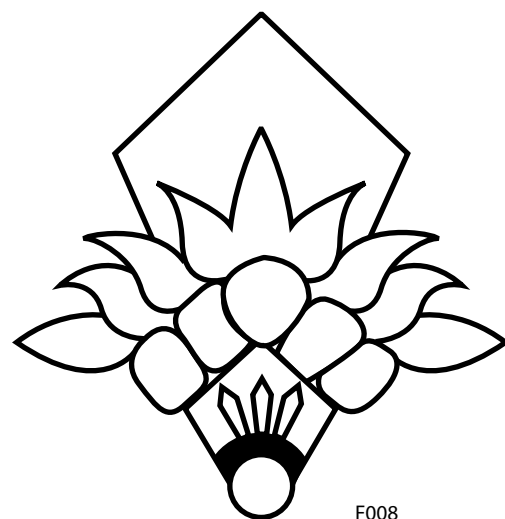

F008

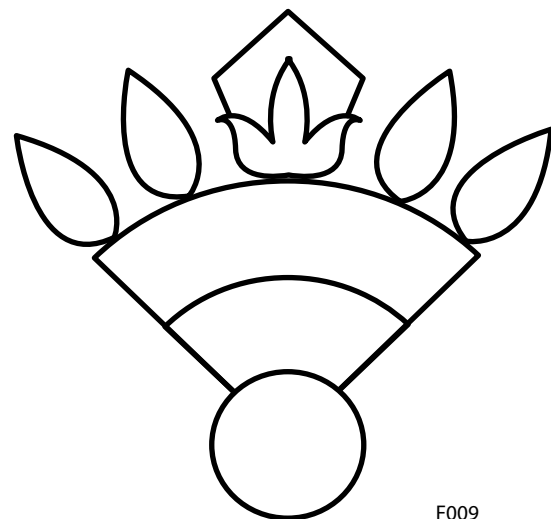

F009

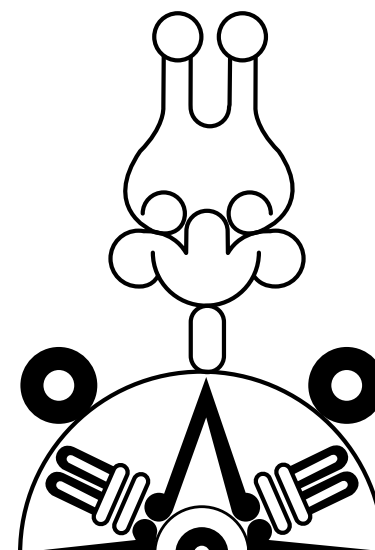

F016

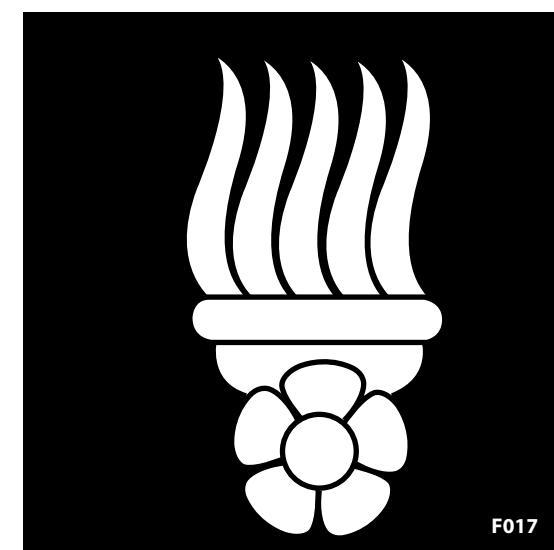

F017

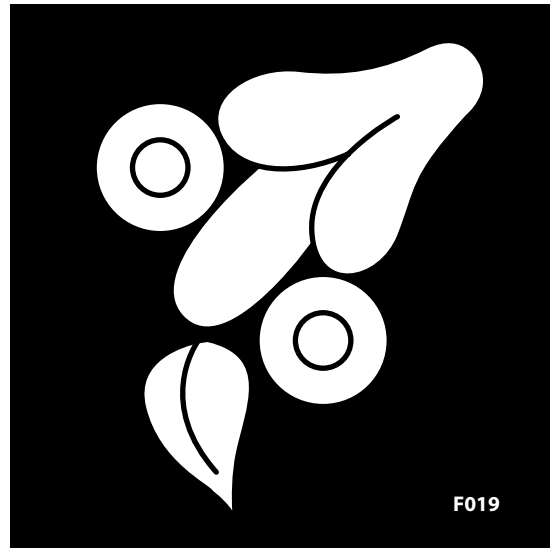

F019



F024

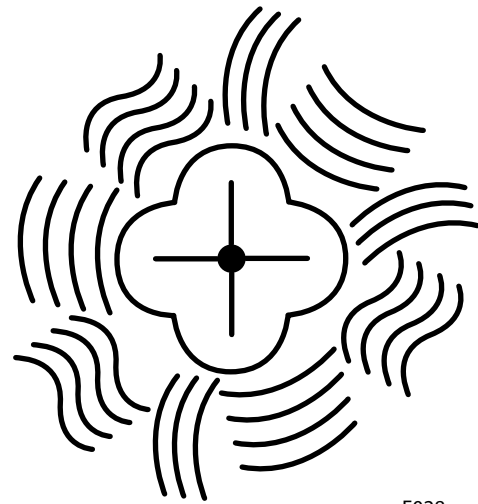

F028

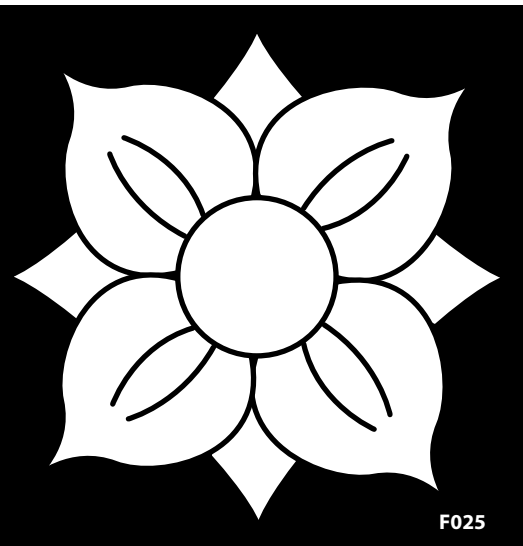

F025

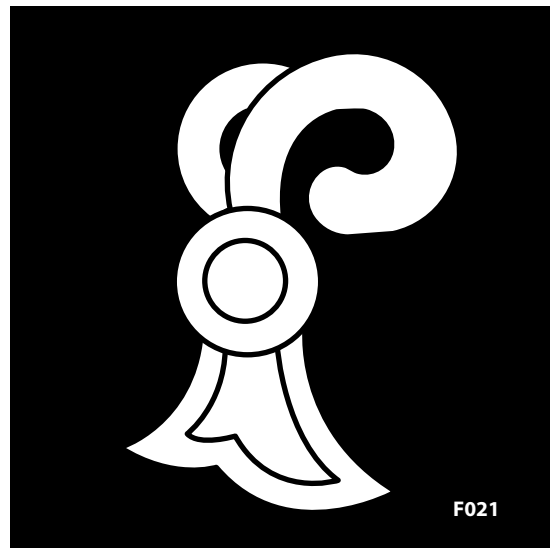

F021

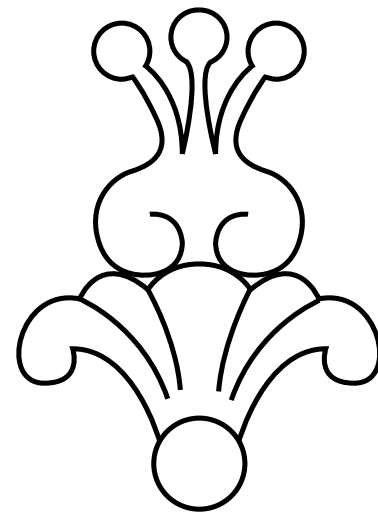

F014



F020

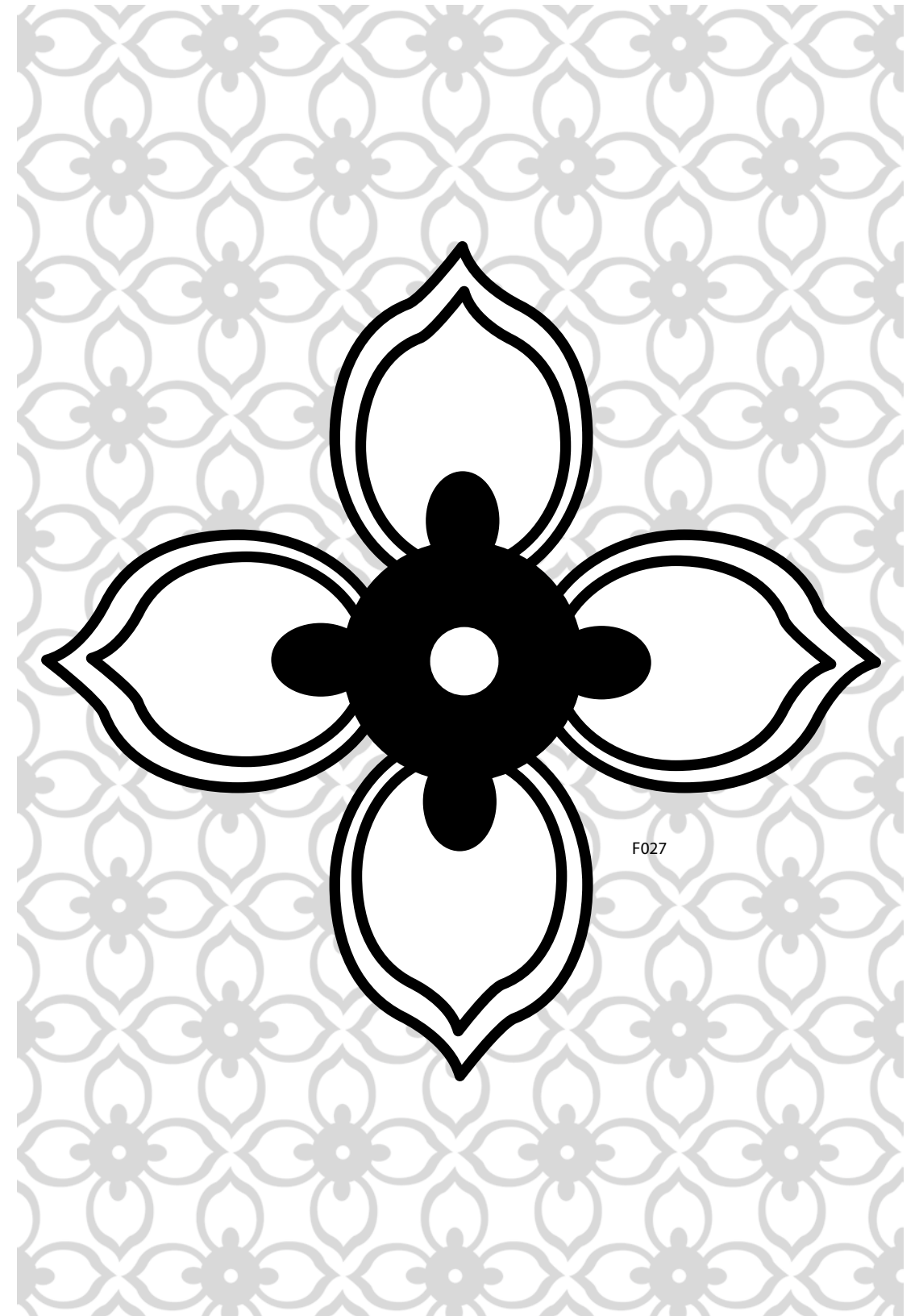
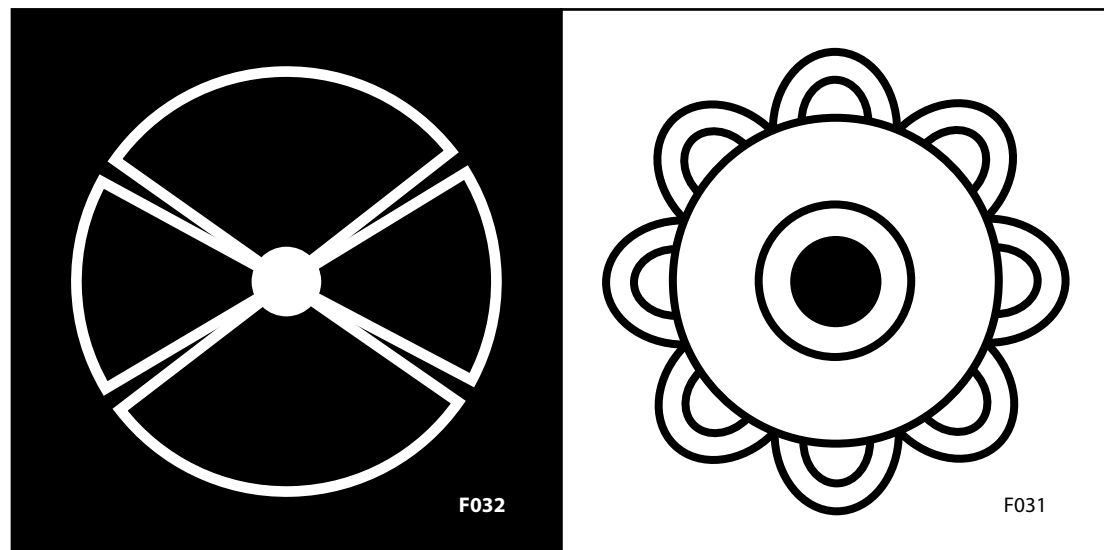
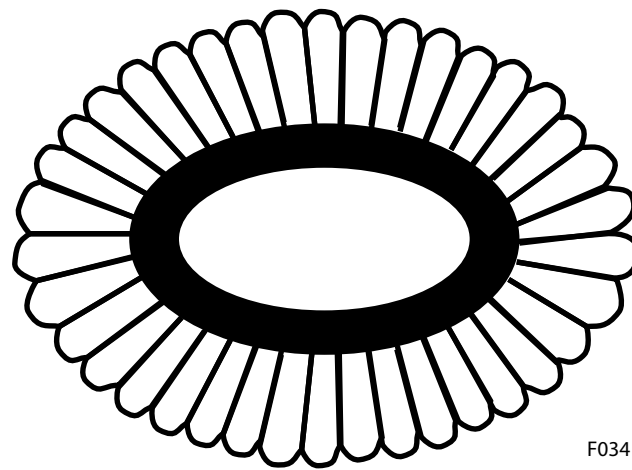
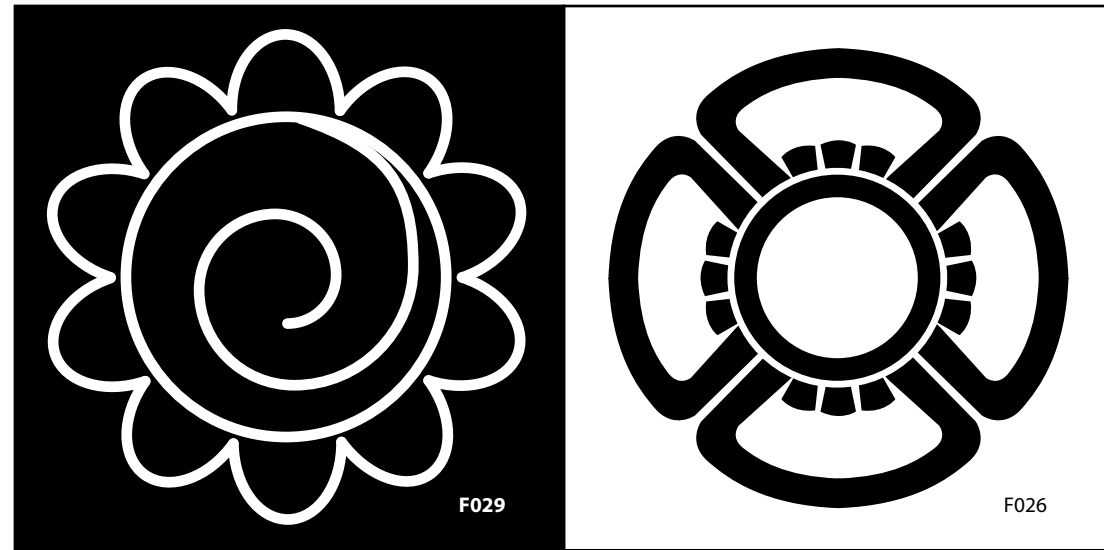

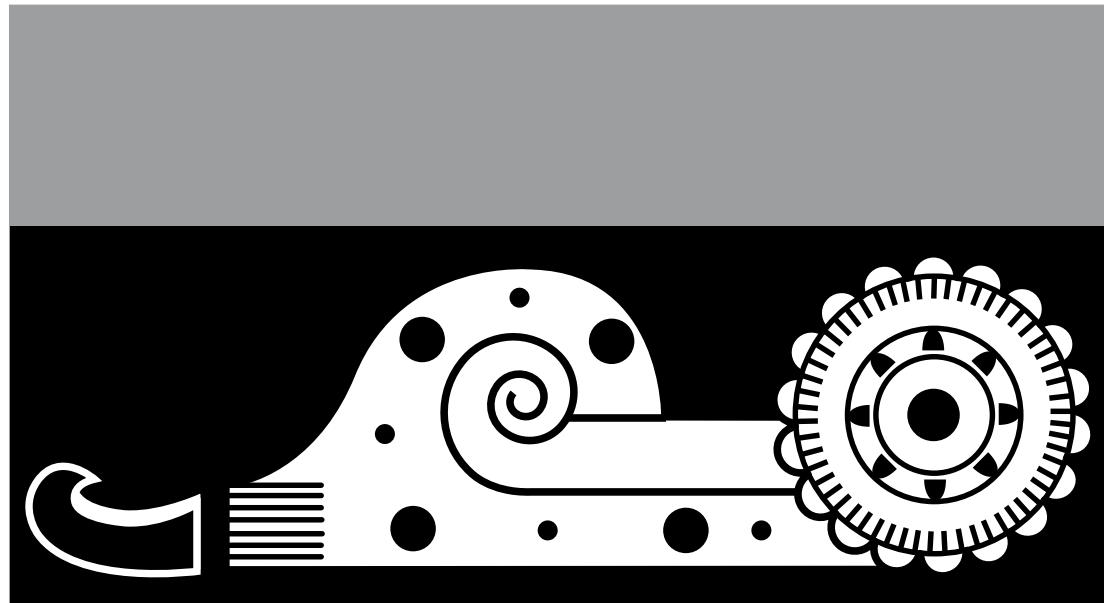

F023

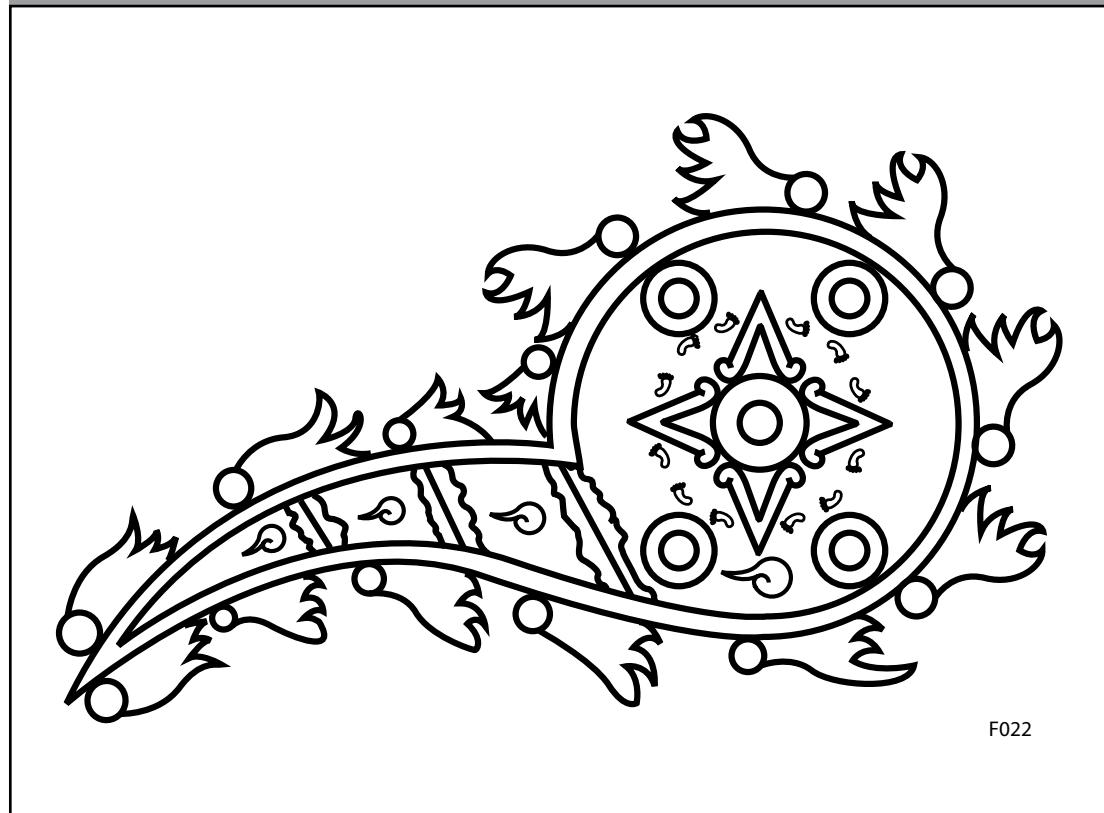

F022

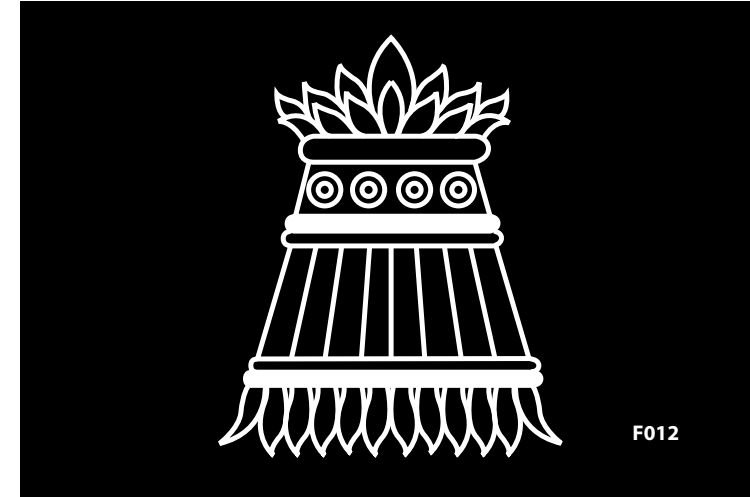

F012

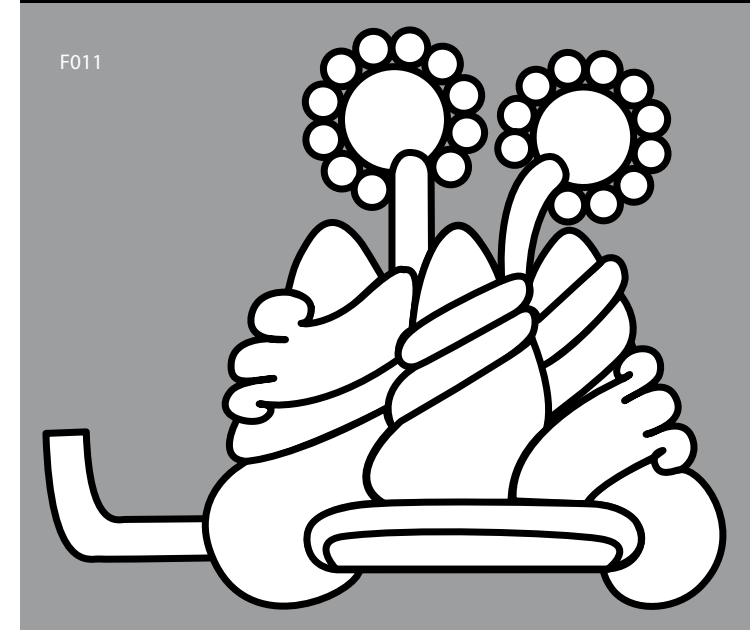

F011

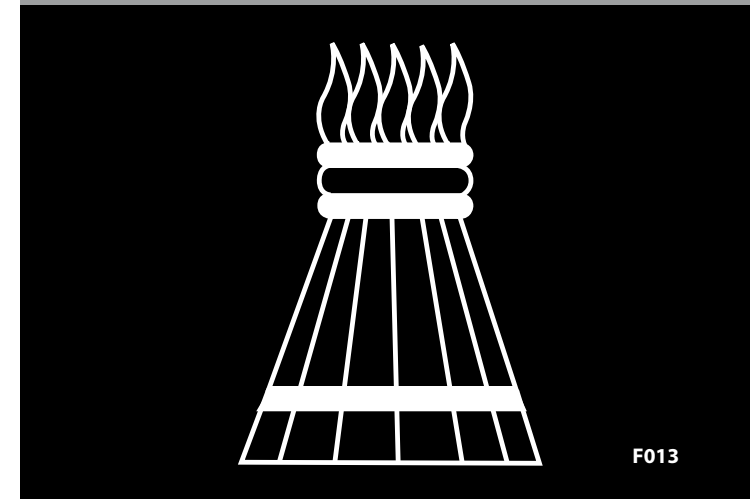

F013



F030

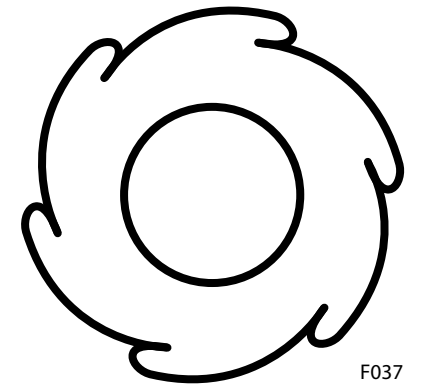

F037

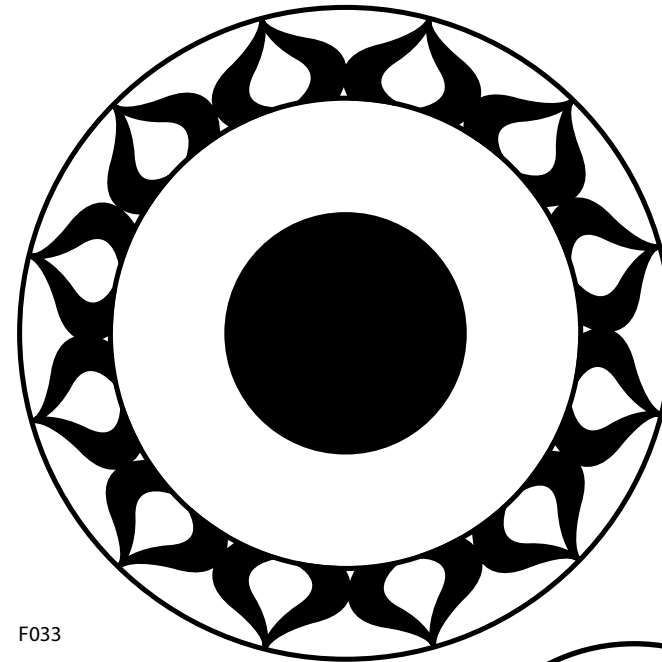

F033

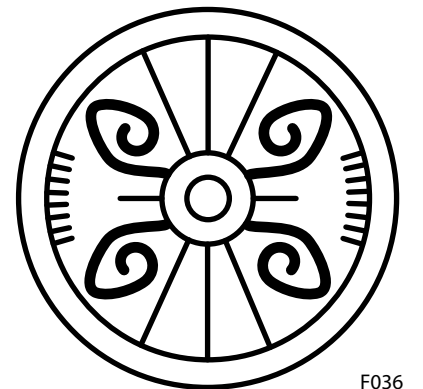

F036

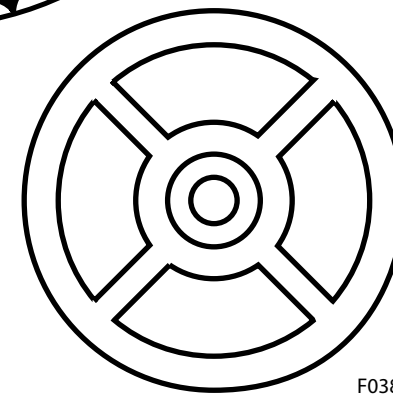

F038

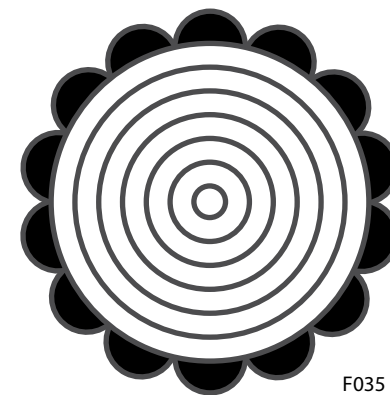

F035

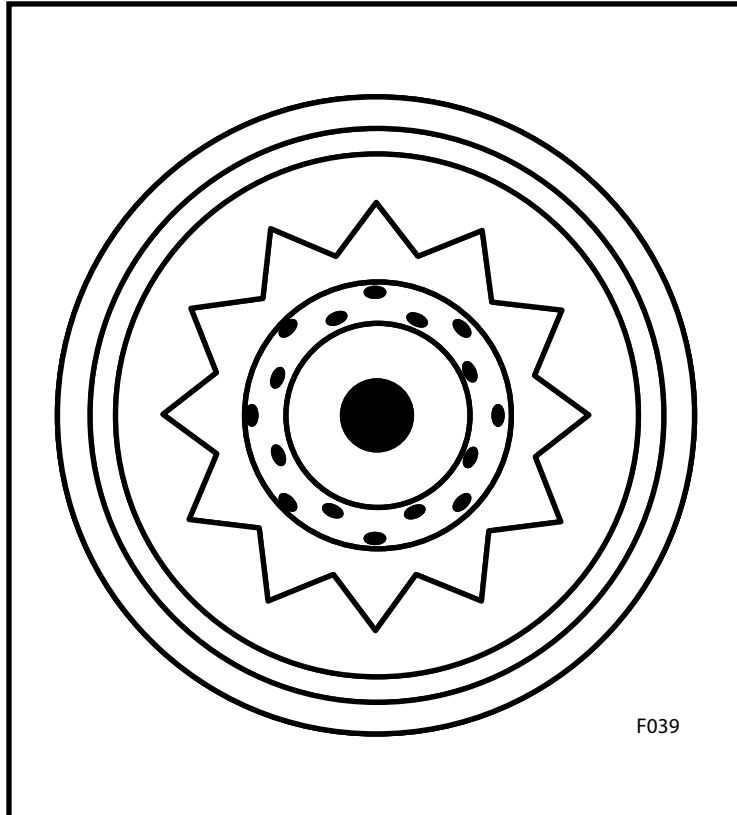

F039

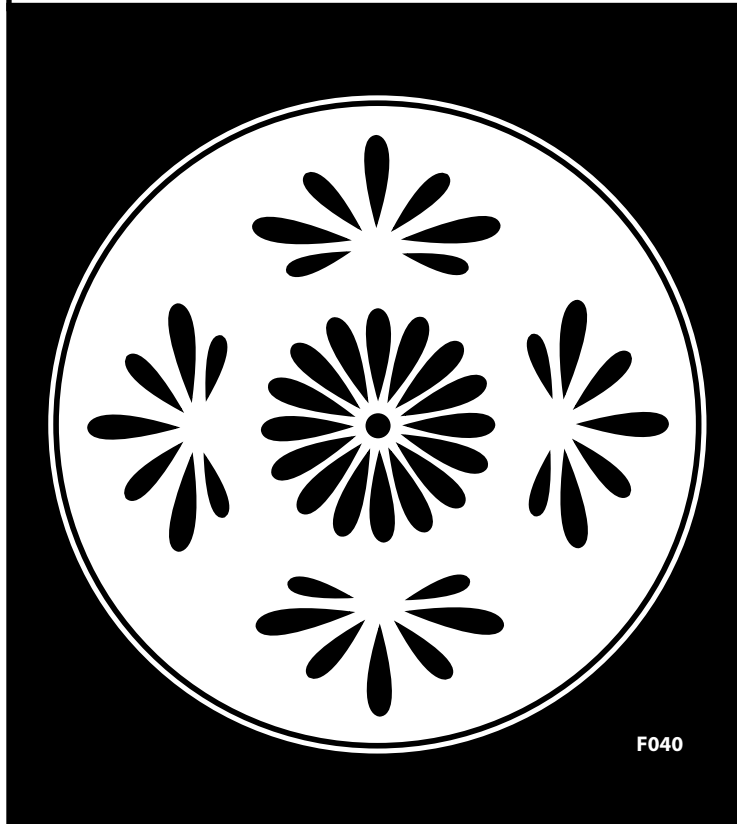

F040

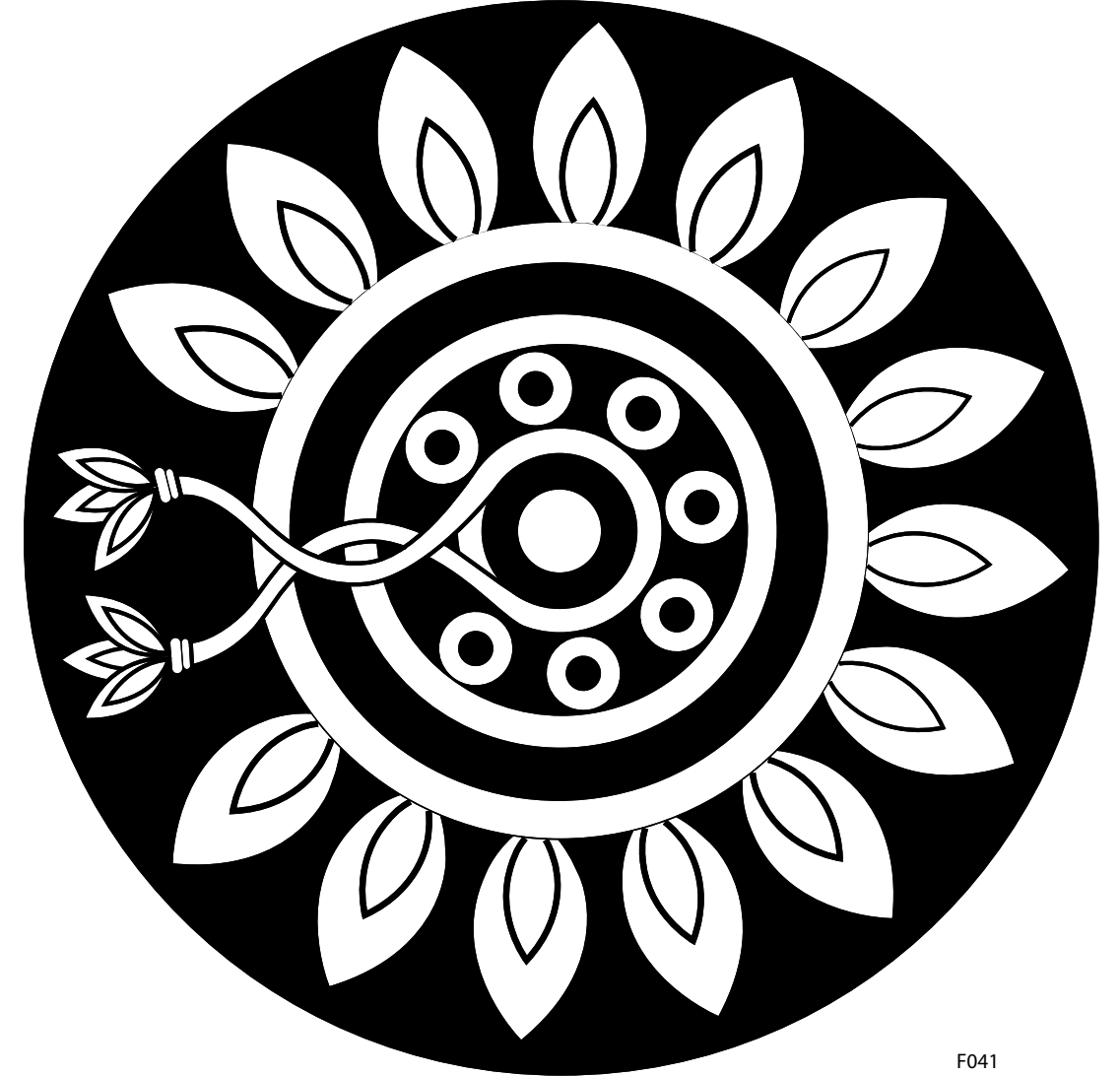

F041



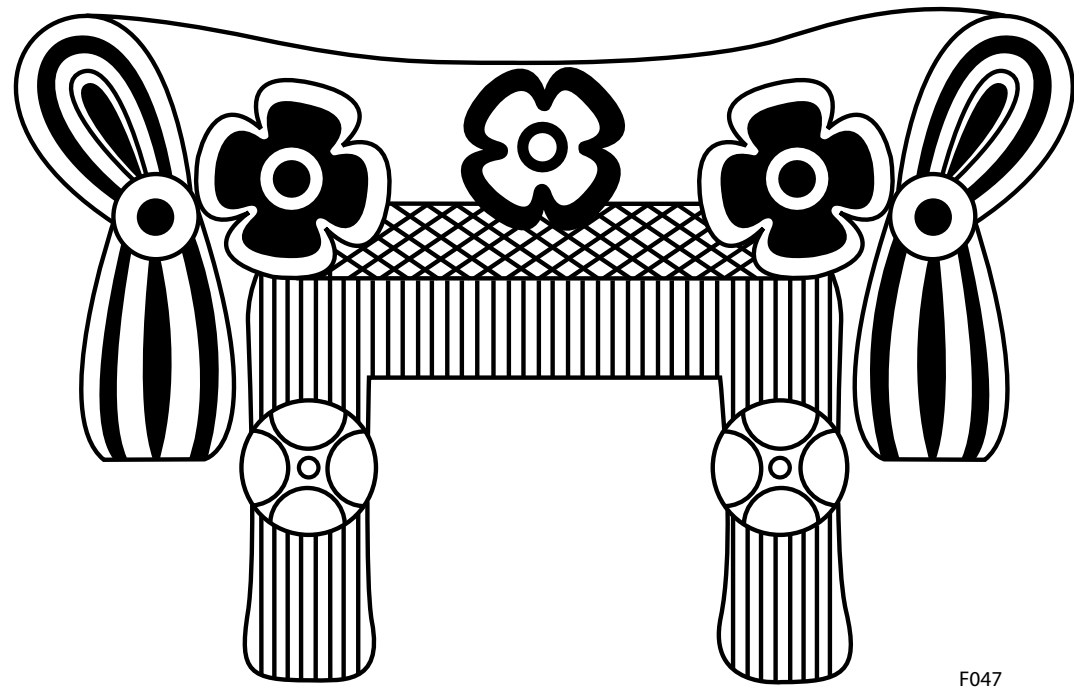

F047

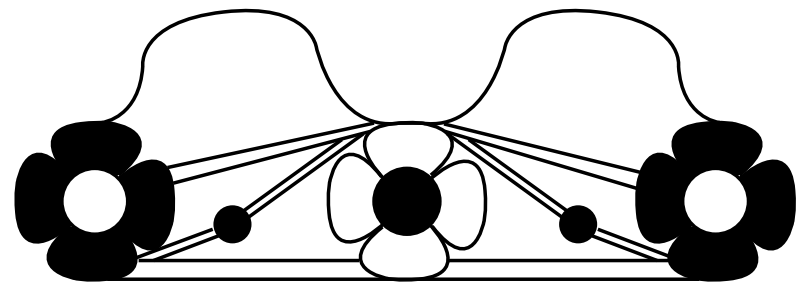

F042

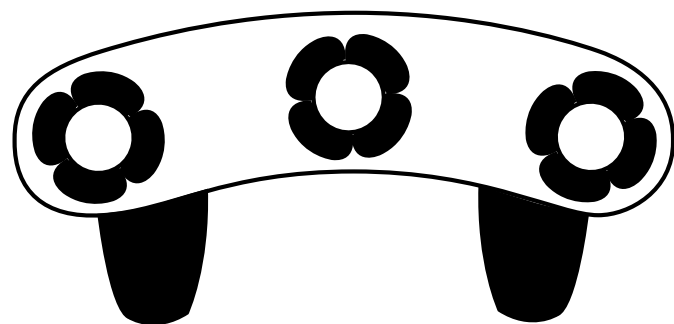

F050

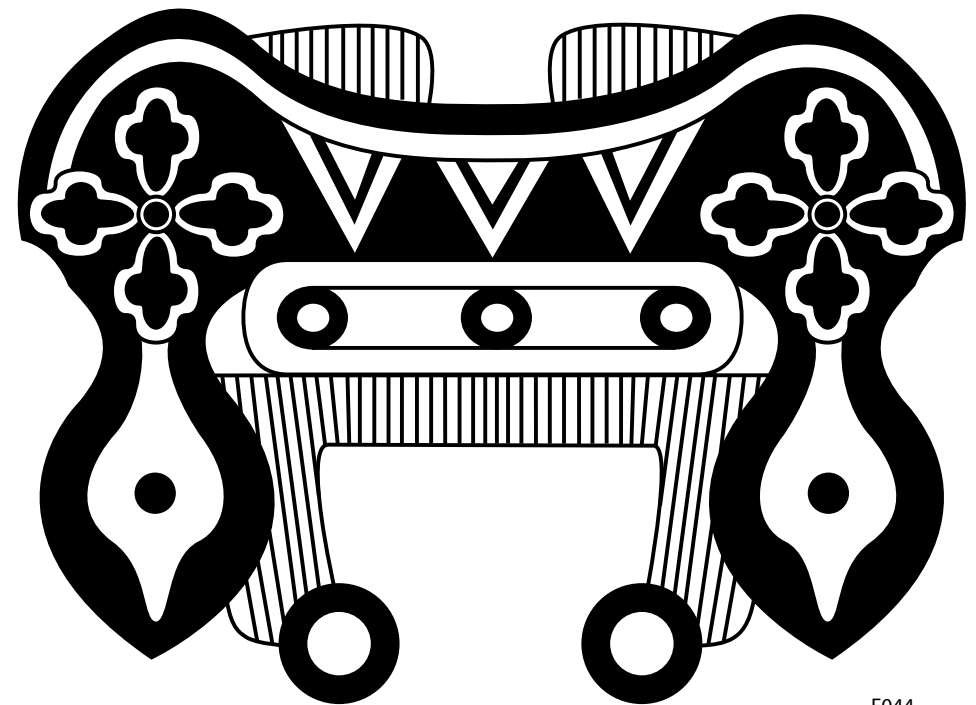

F044

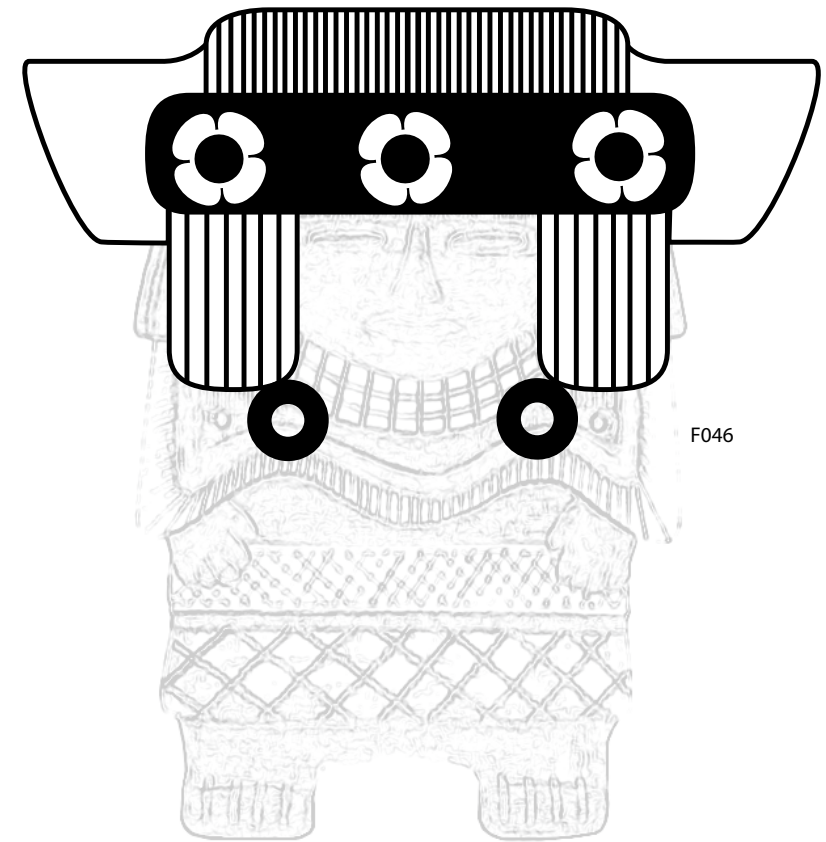

F046

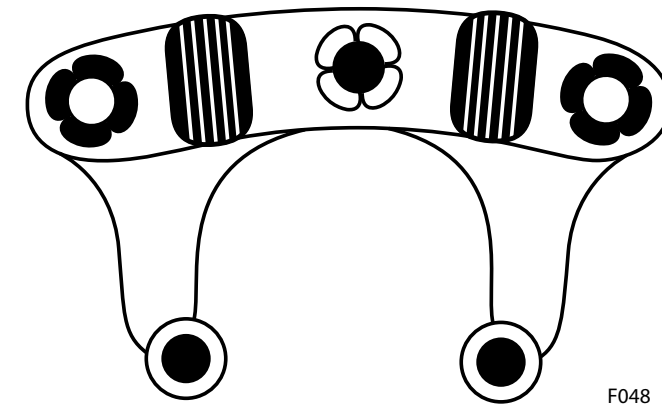
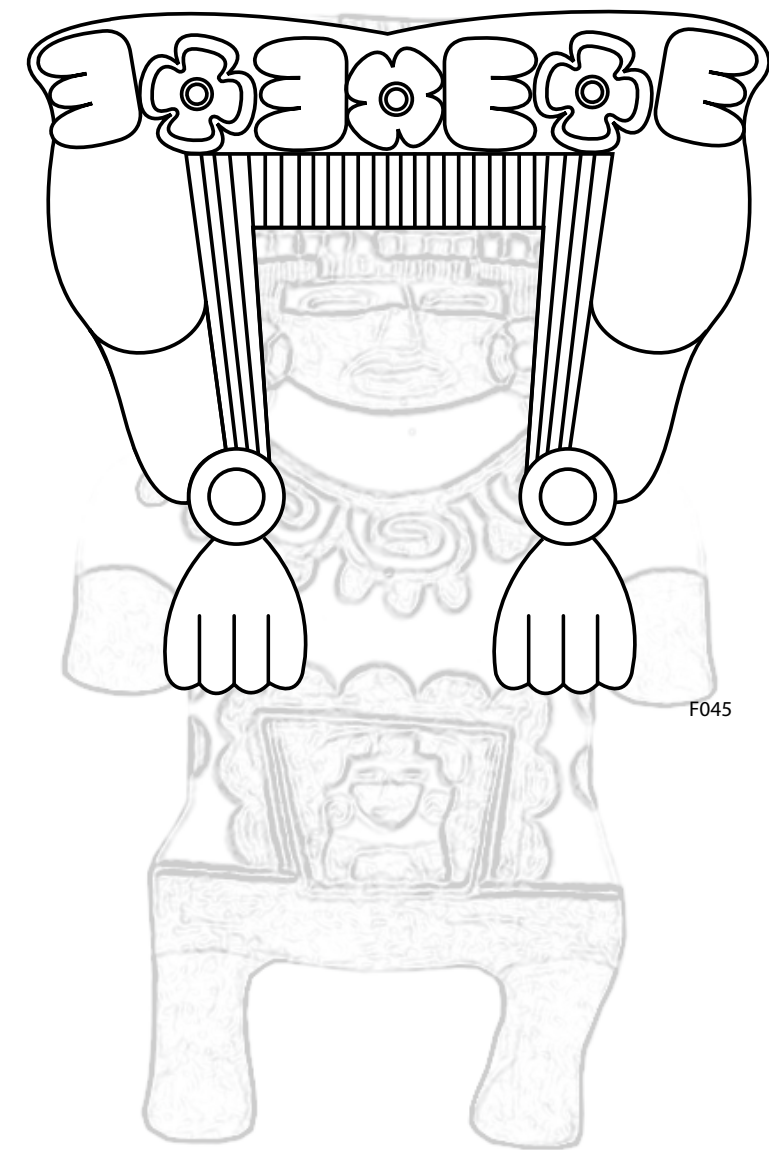
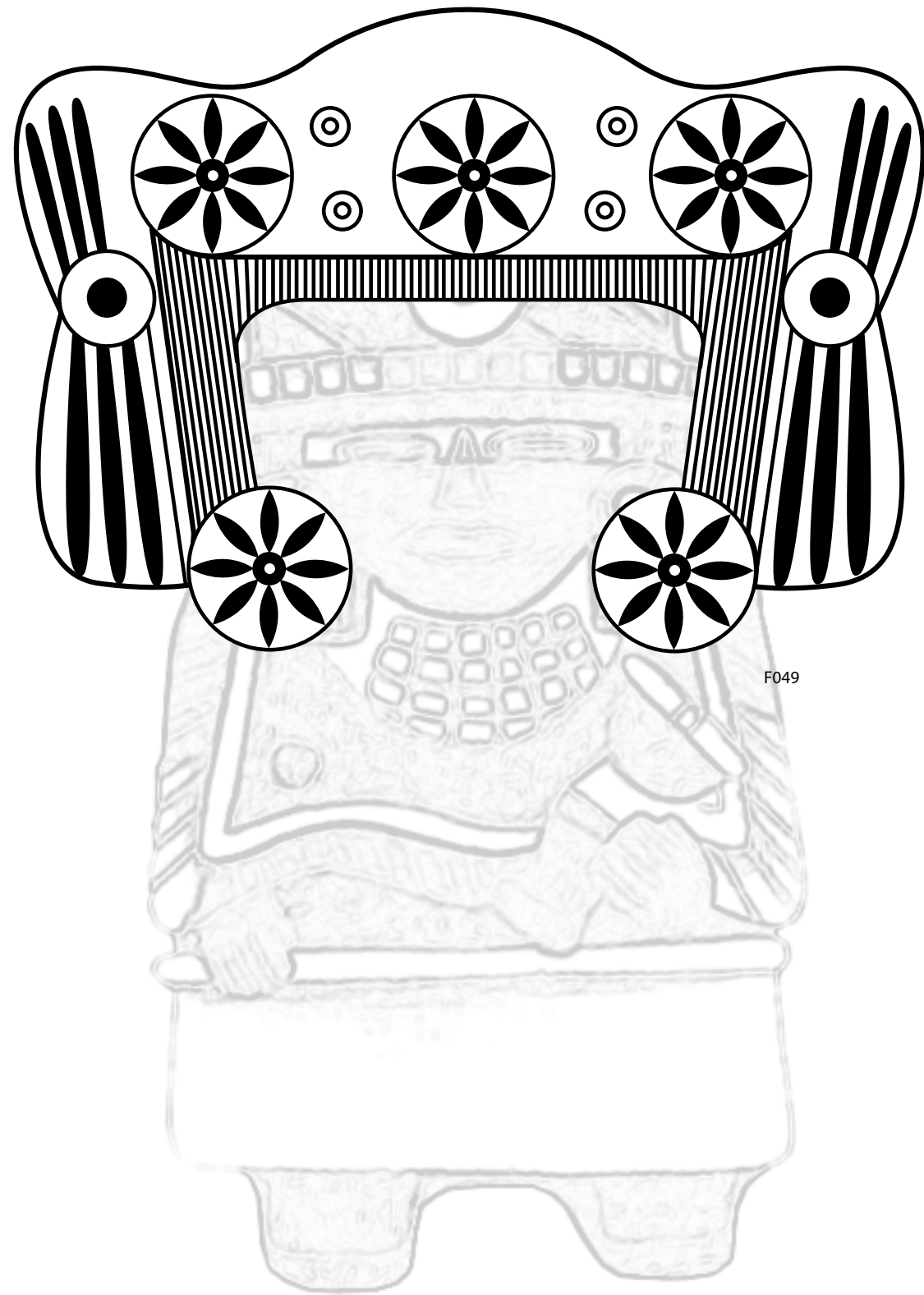

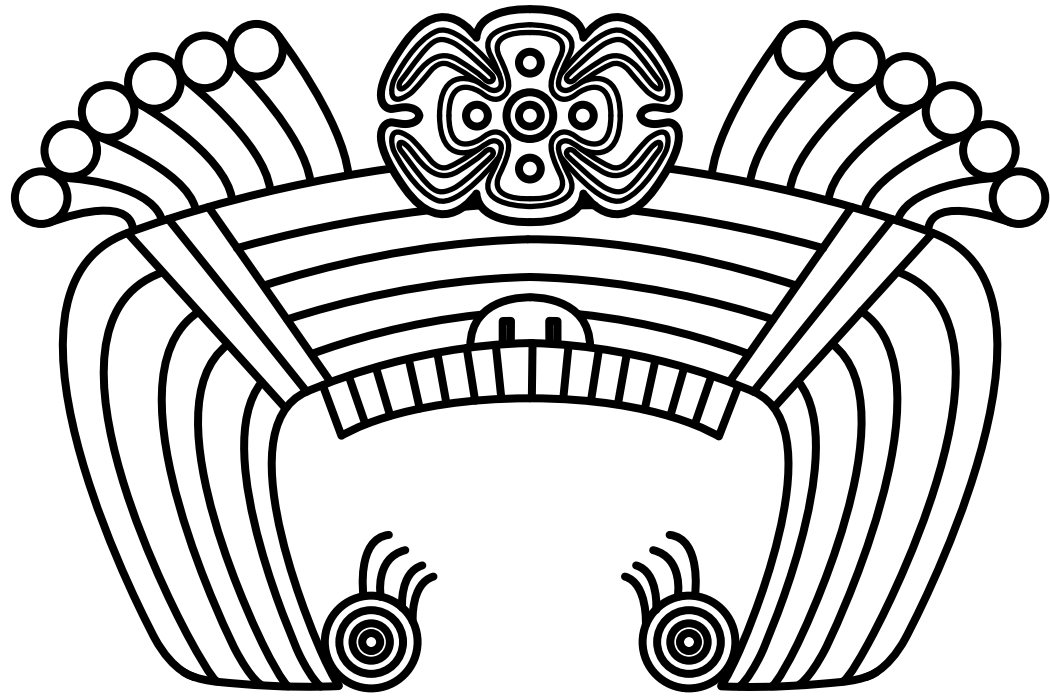

F051

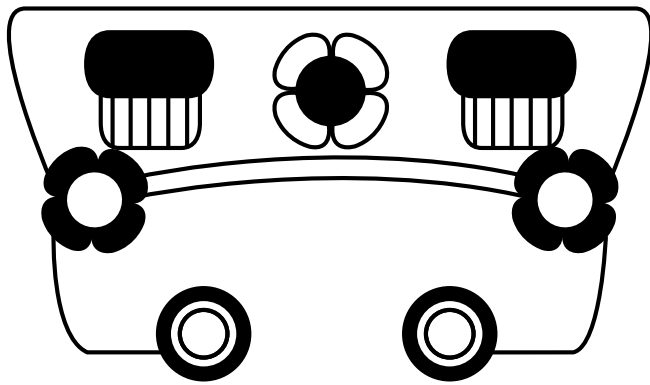

F043



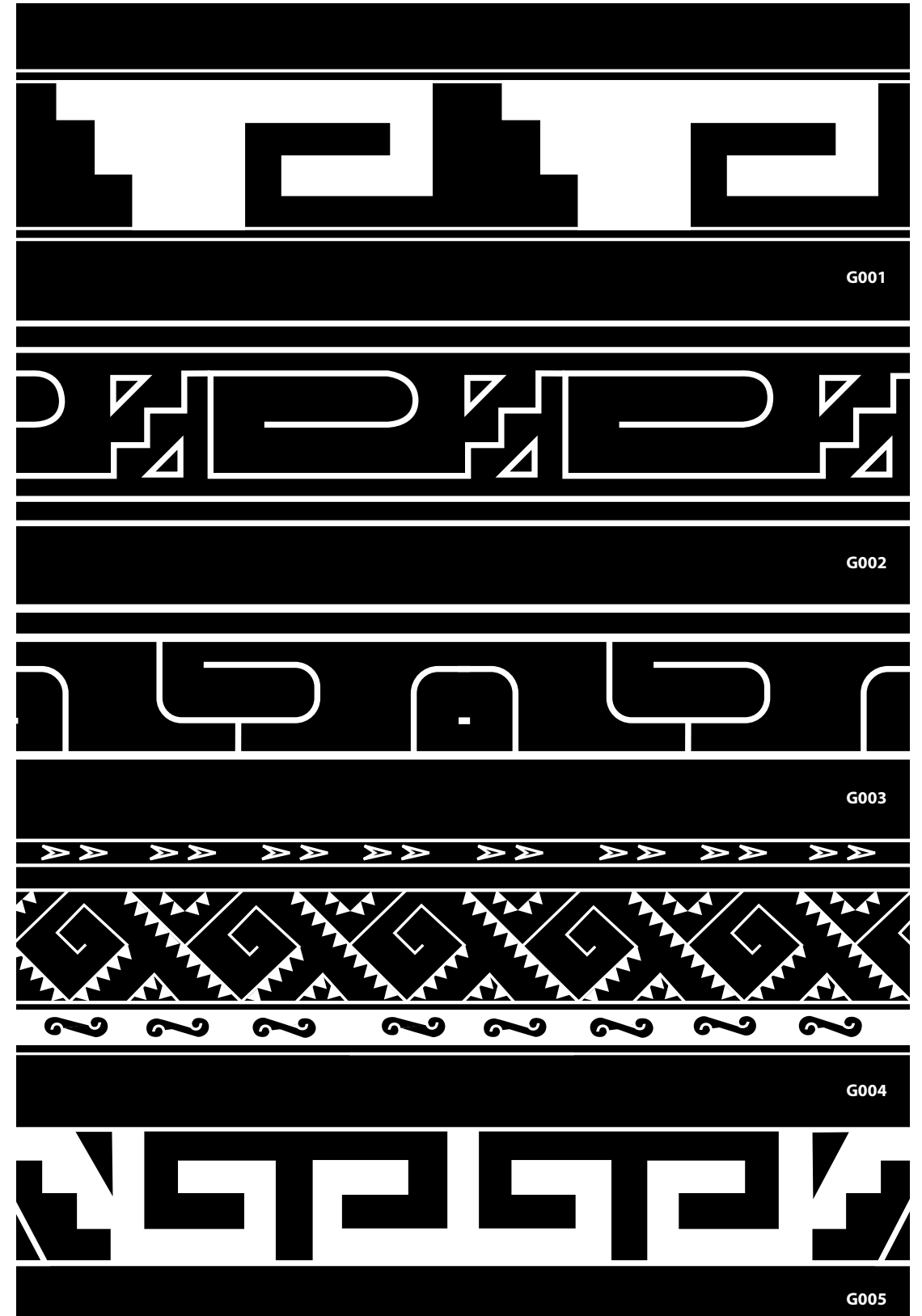

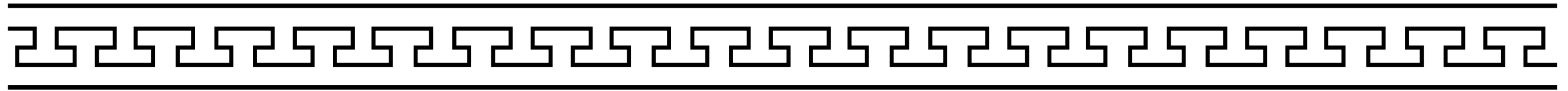

G006



G007

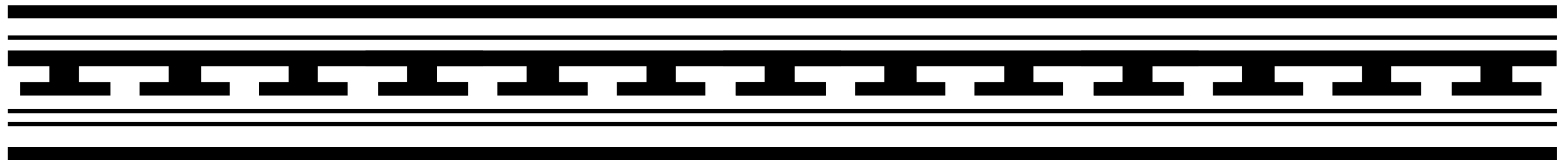

G008



G009

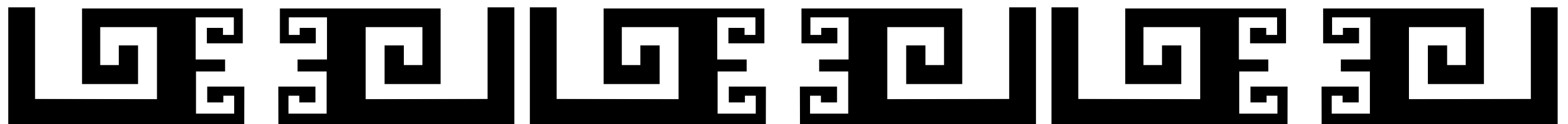

G010



G011

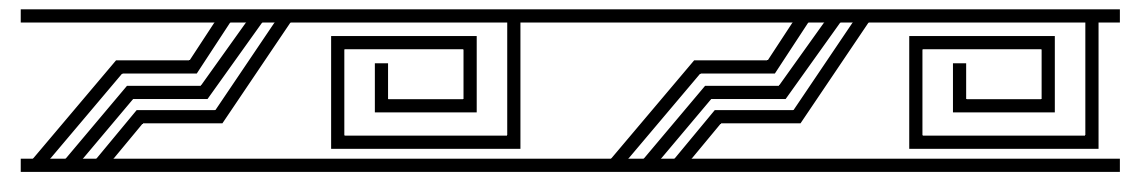

G012

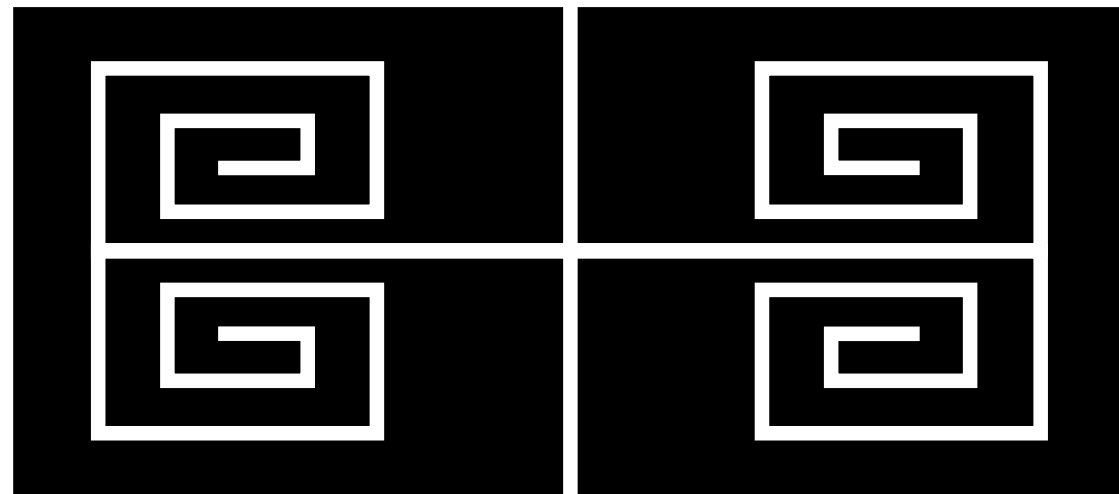

G013

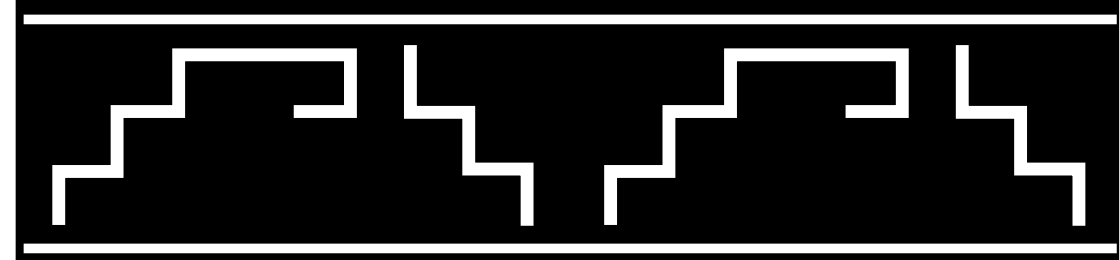
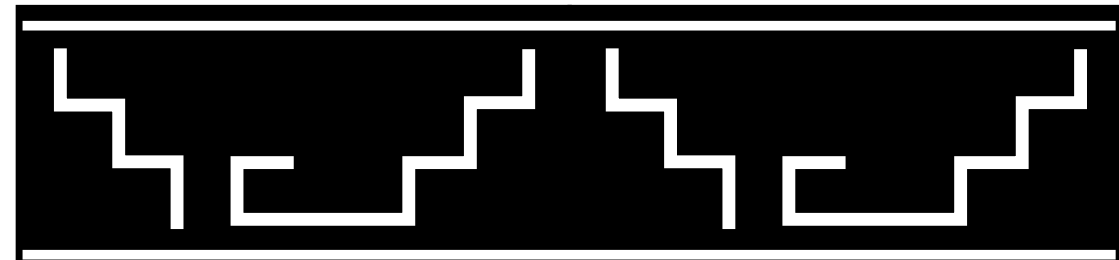

G014

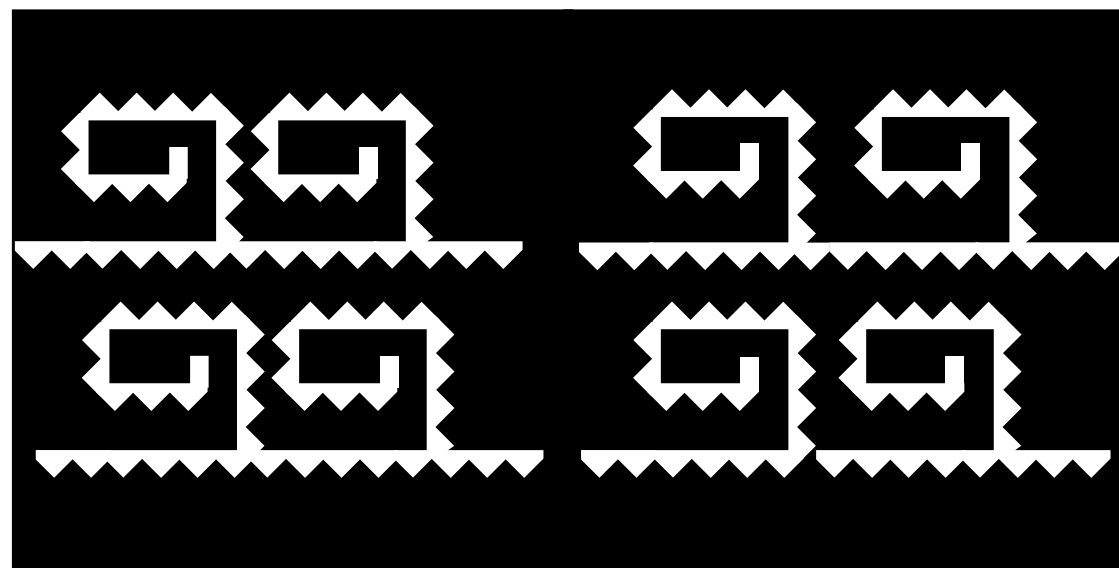

G015

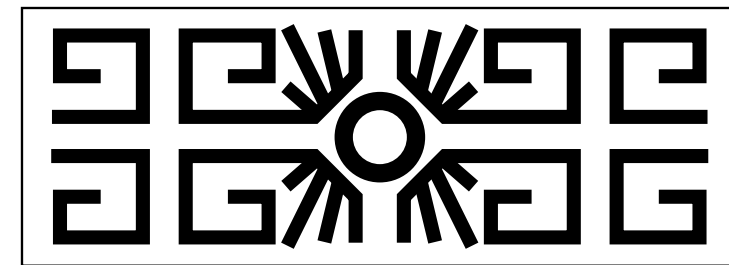

G016

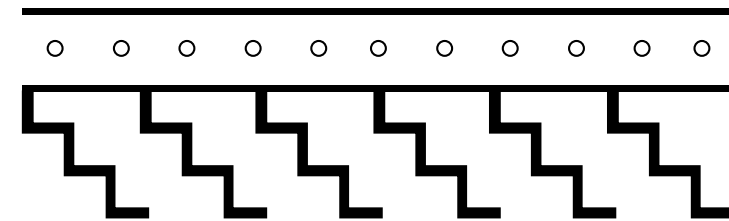

G017

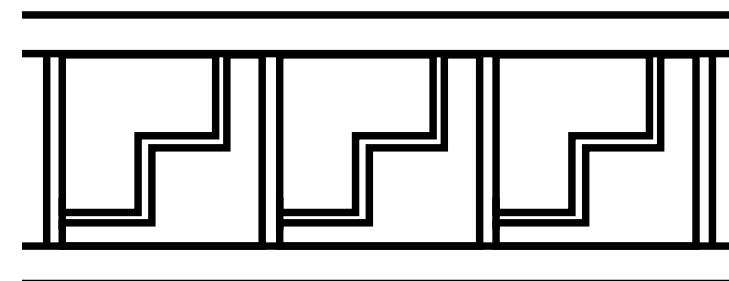

G018



G019

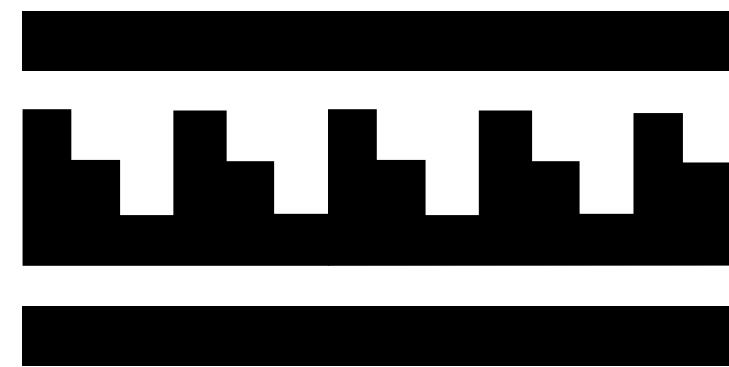

G020

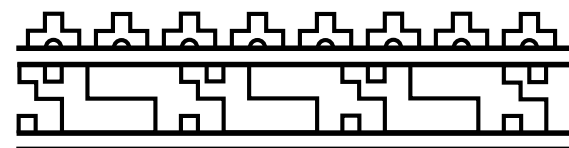

G021

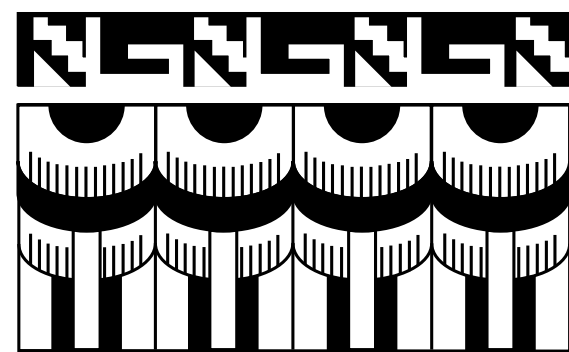

G023

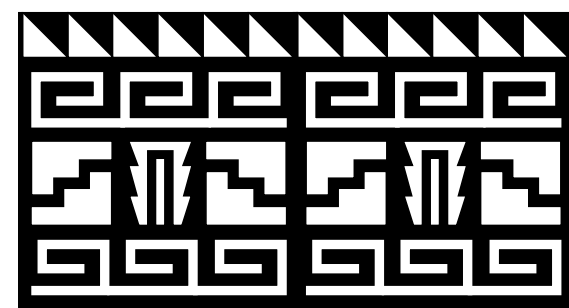

G024



G025

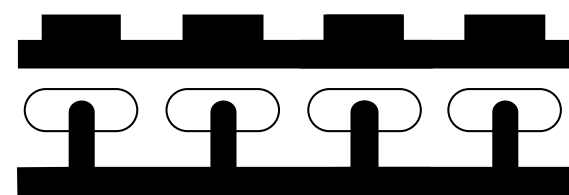

G026

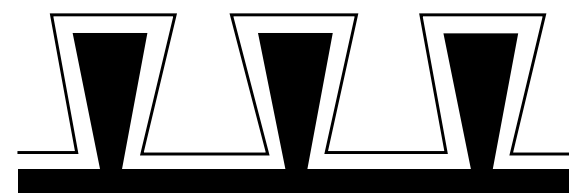

G027



G022

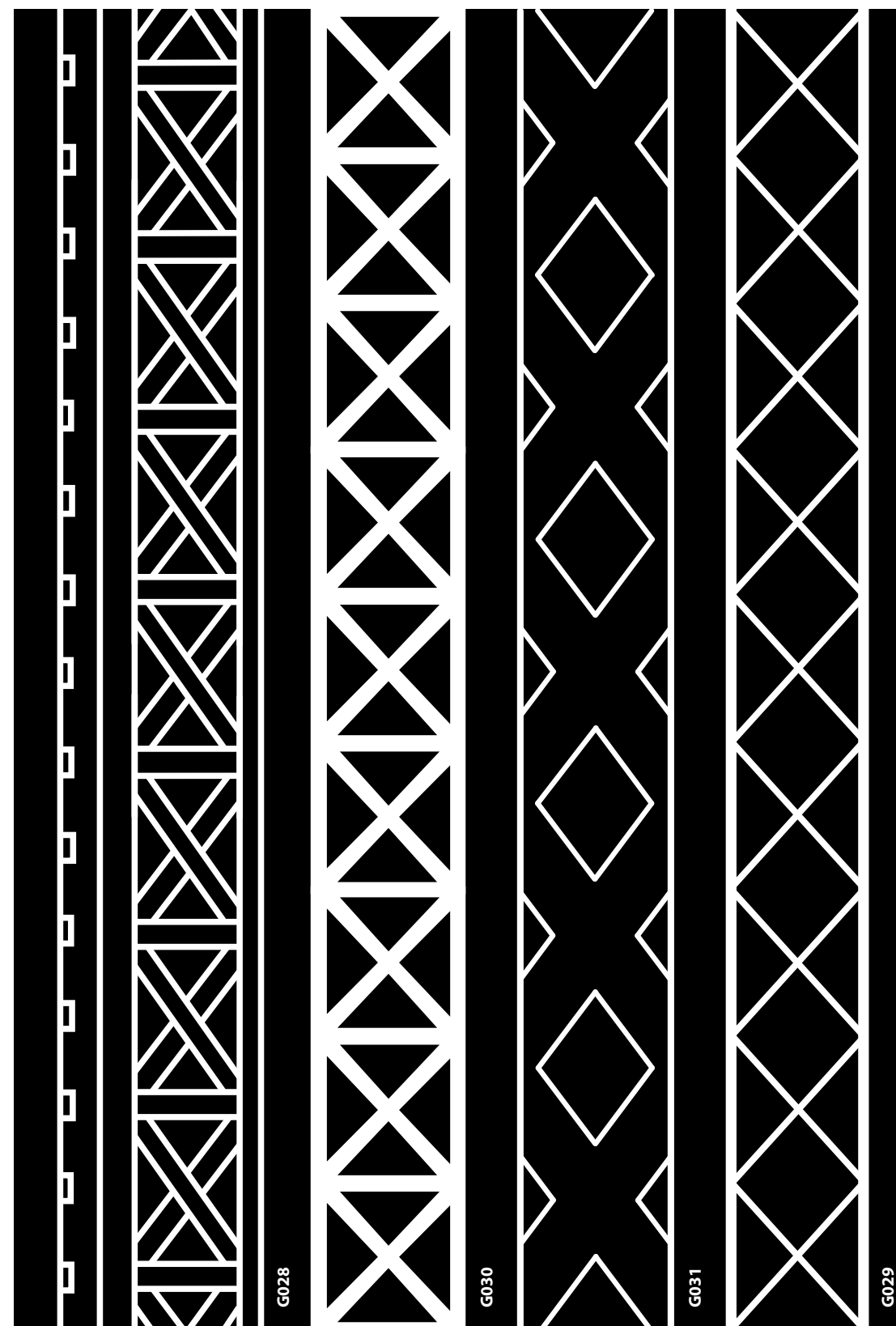

G028

G030

G031

G029

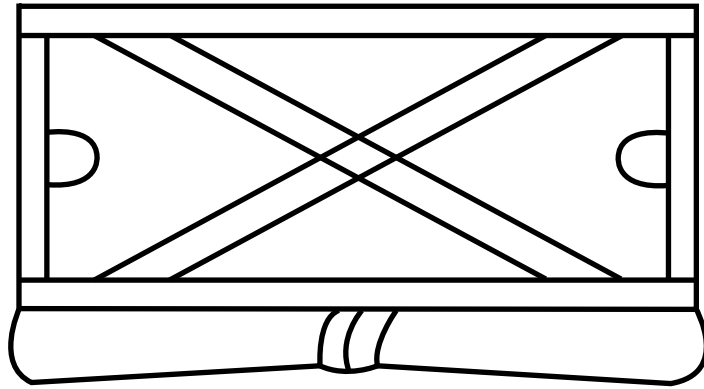

G032

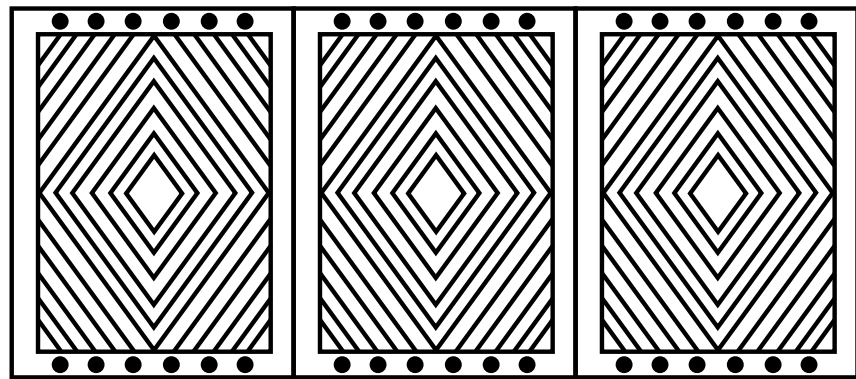

G034

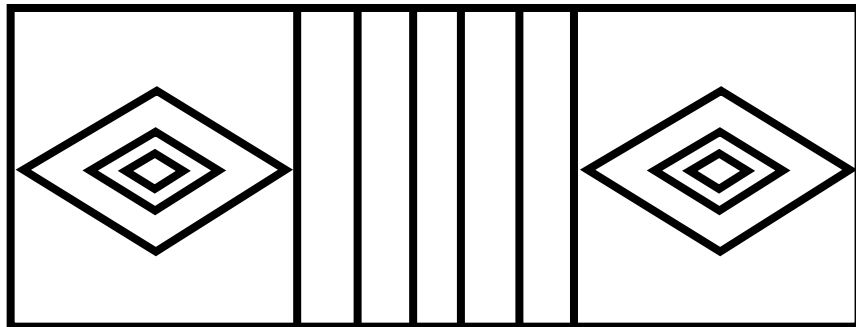

G035

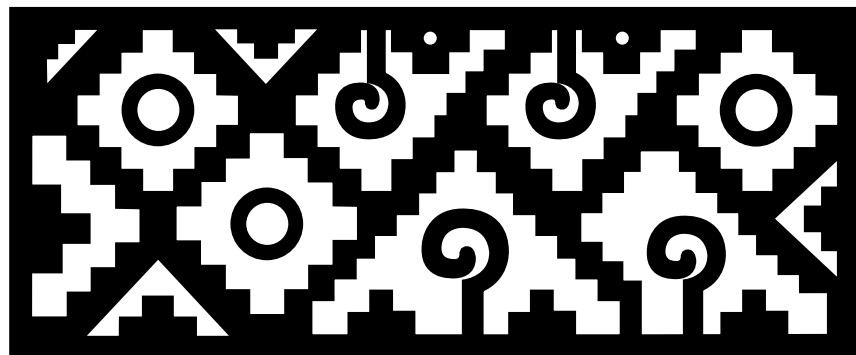

G038

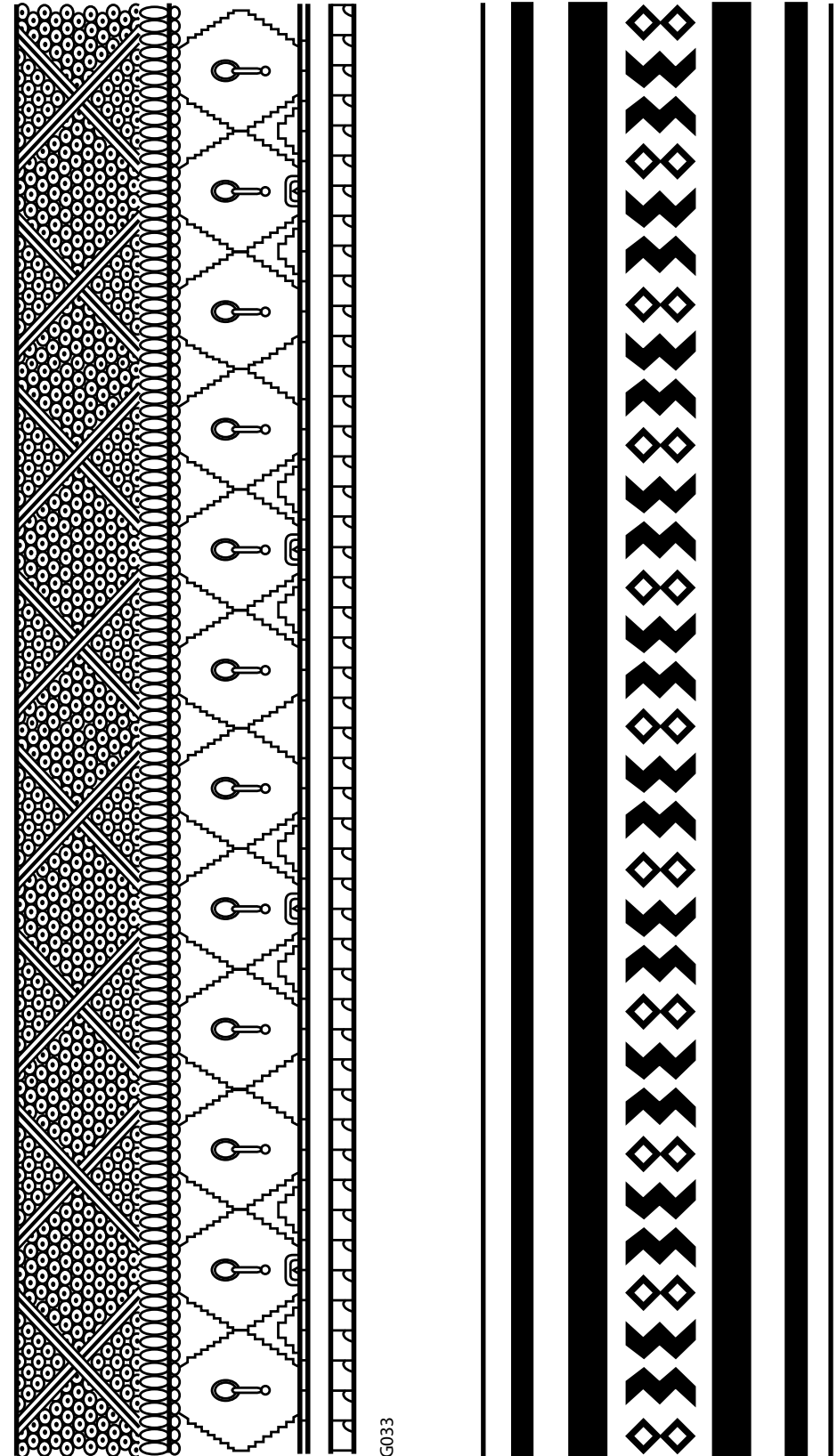

G033

G036

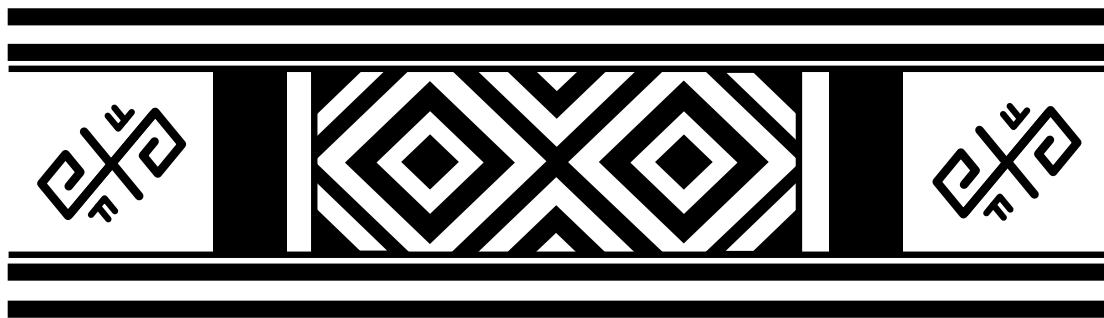

G037

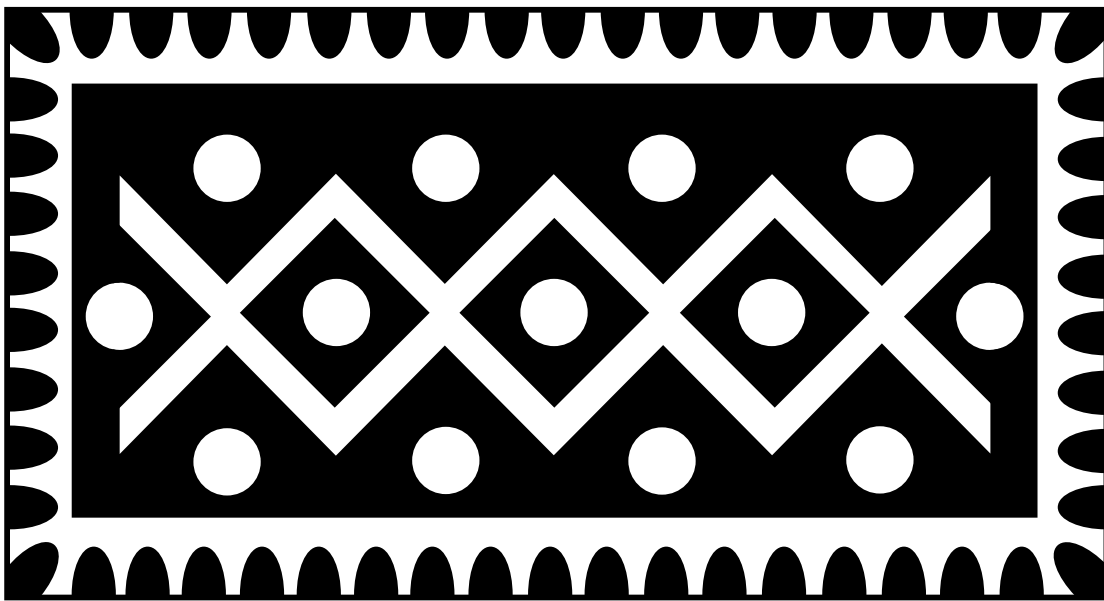

G039

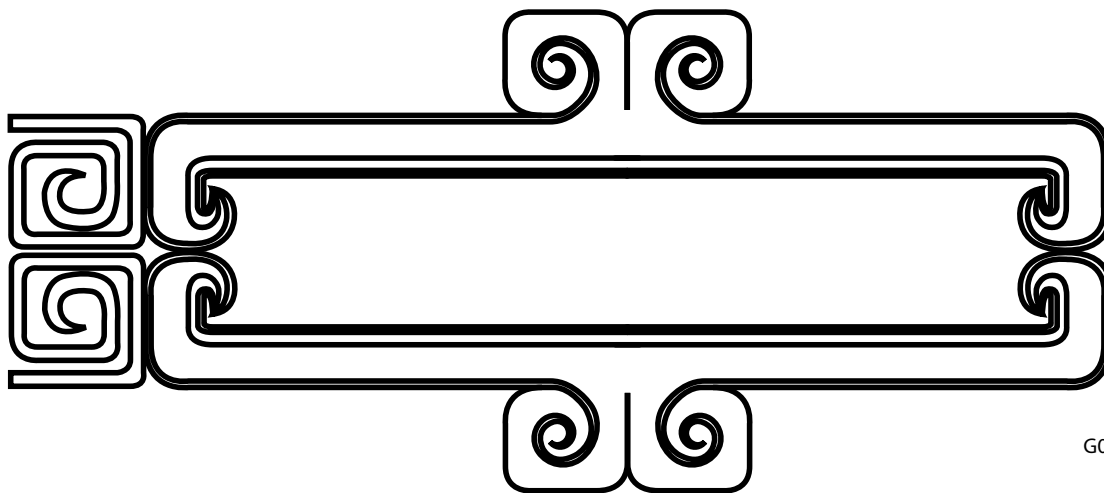

G040

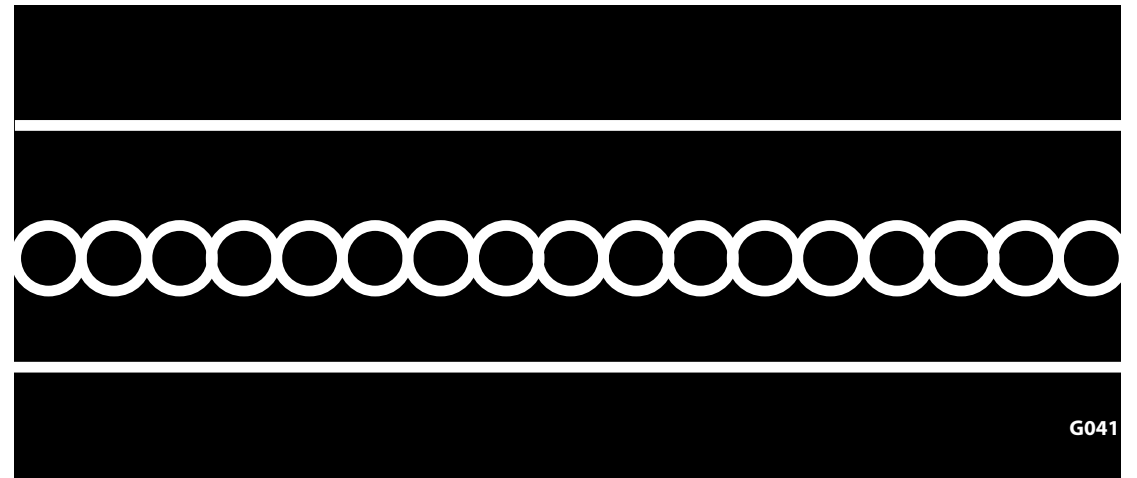

G041

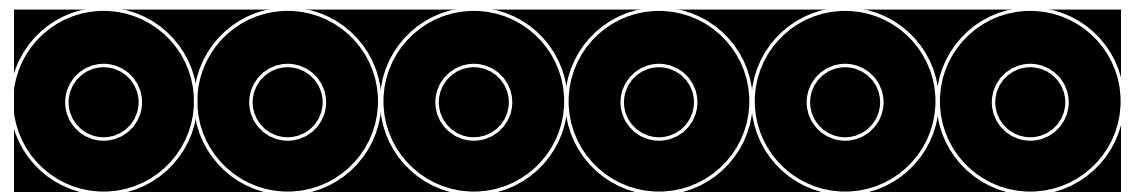

G042

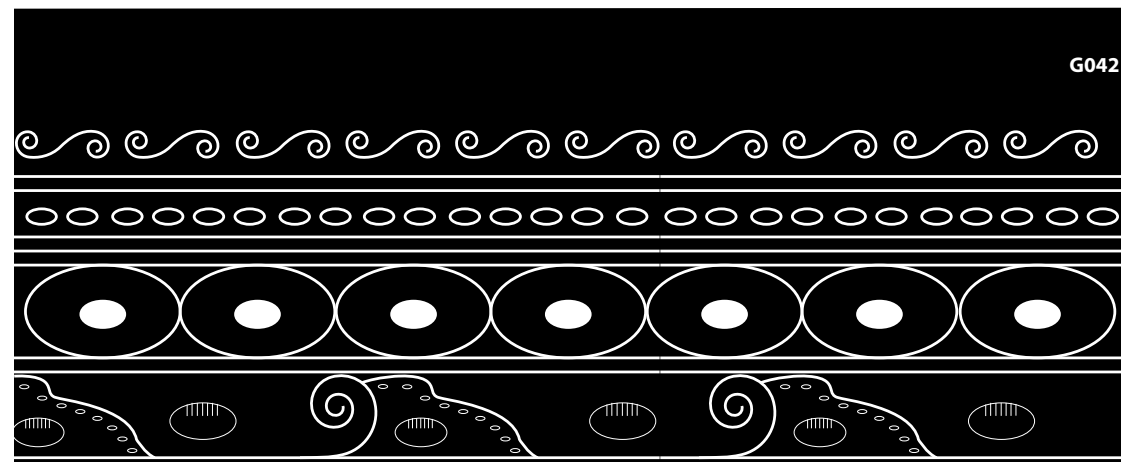

G043

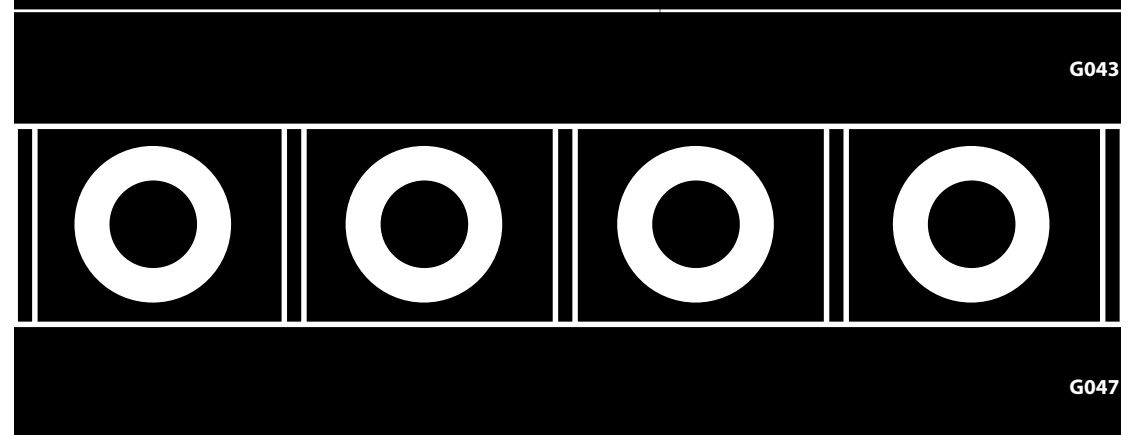

G047

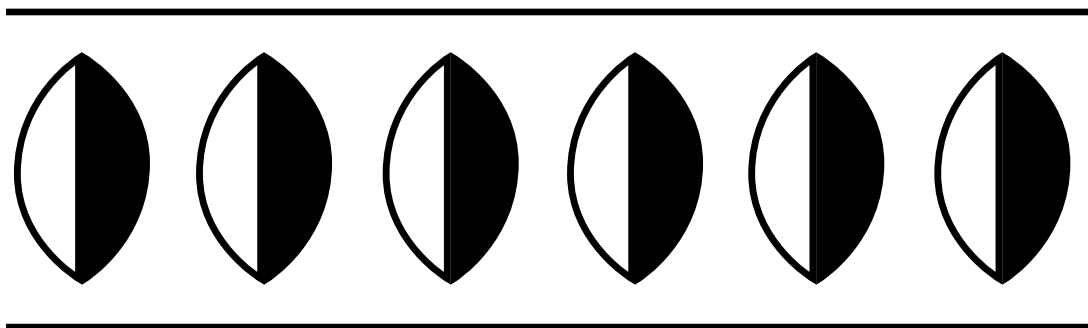

G049

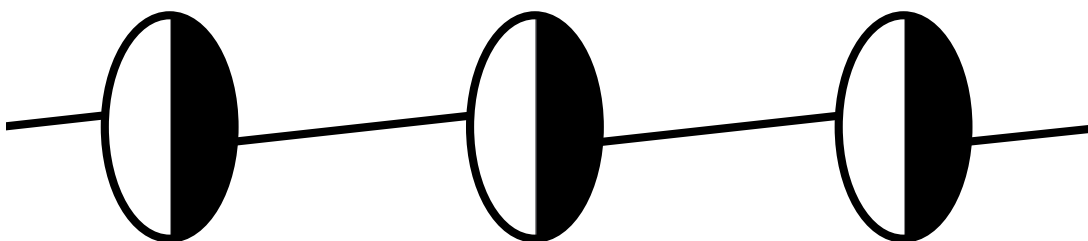

G050

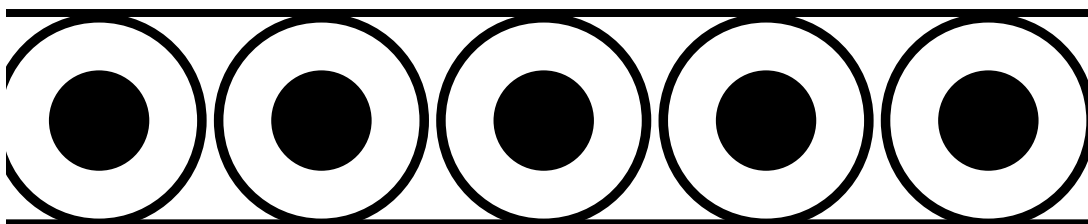

G045

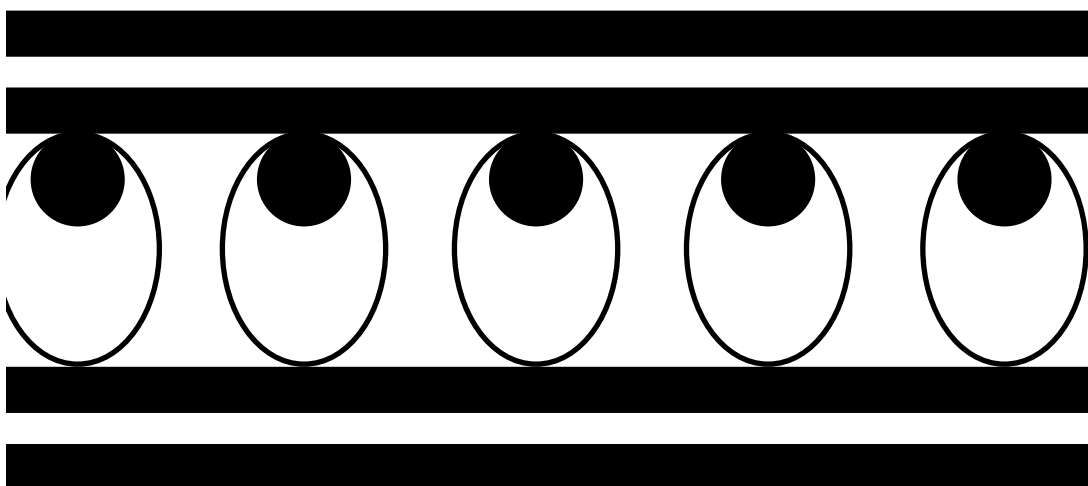

G046

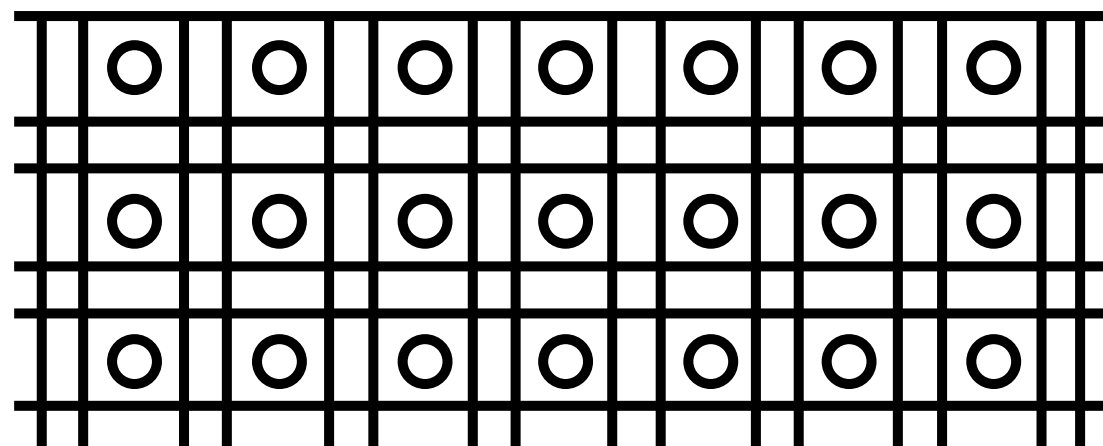
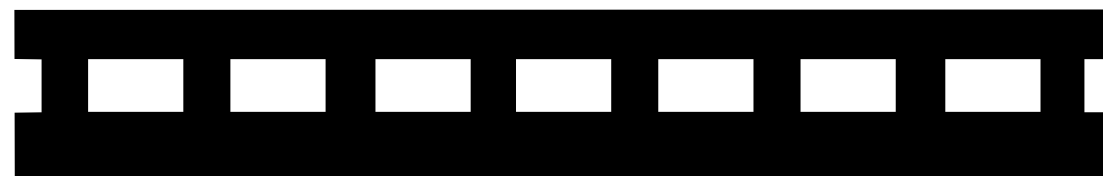

G051

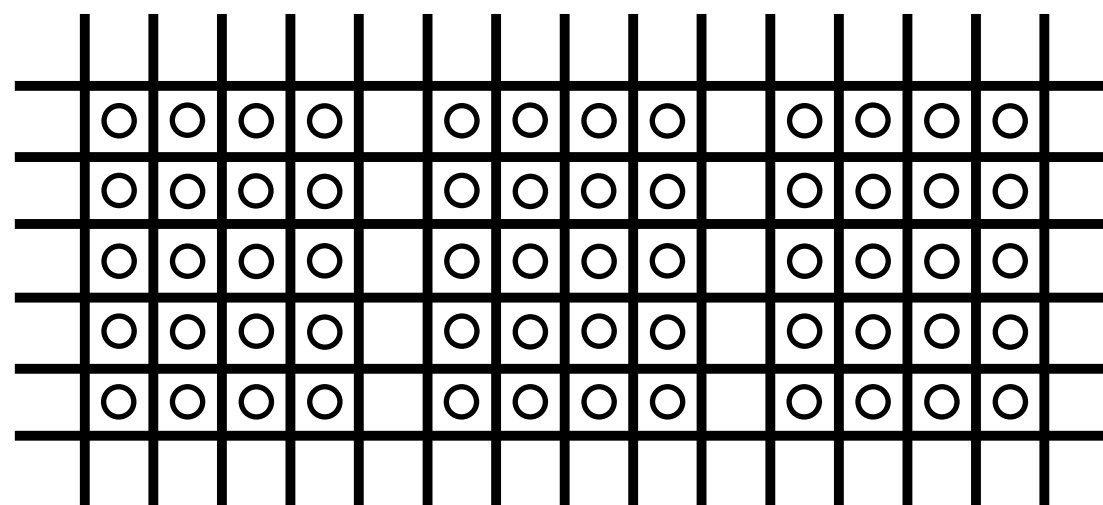

G052

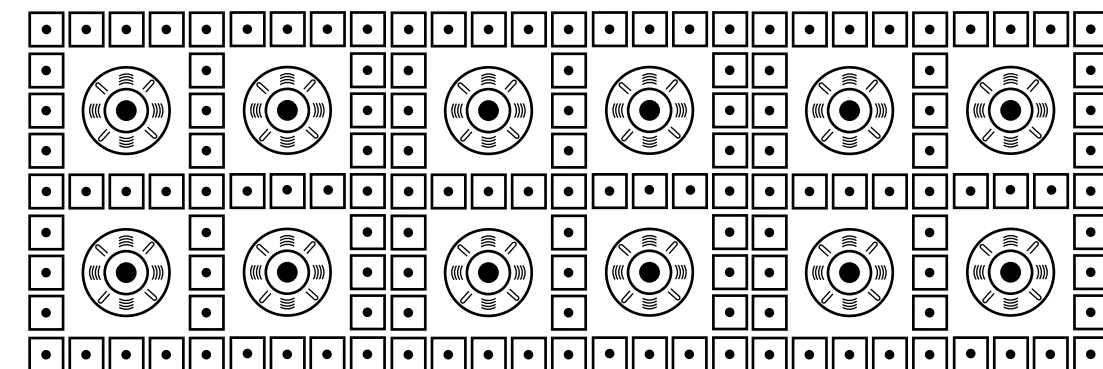

G053

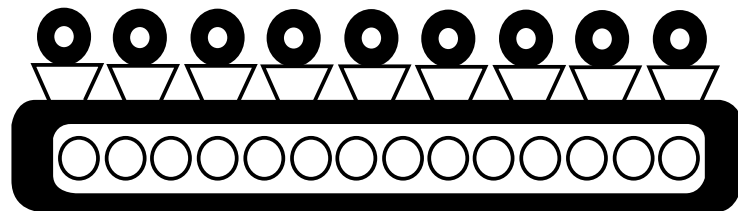

G044

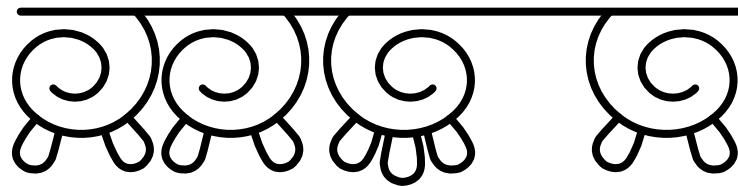

G048

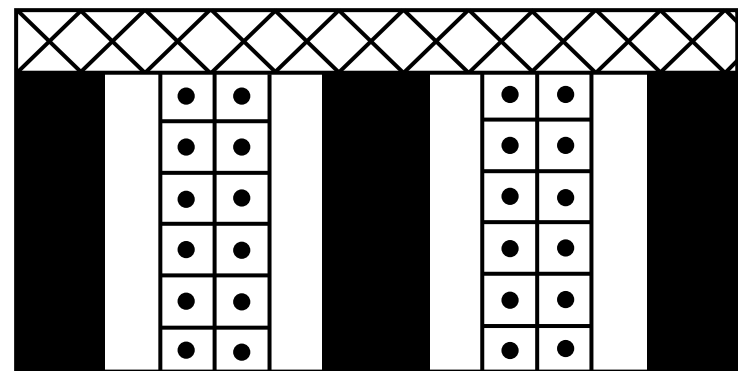

G054

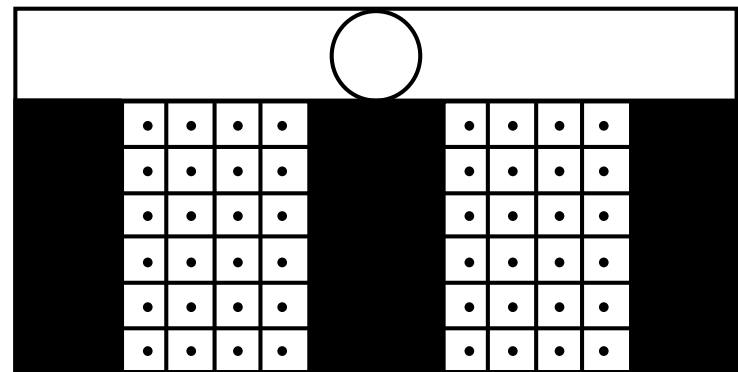

G055

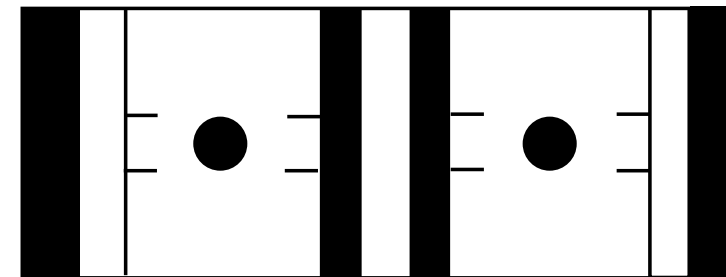

G056

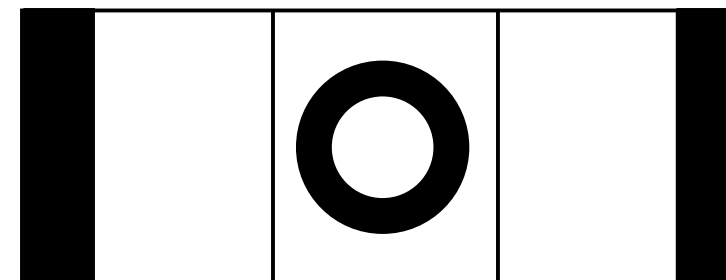

G057

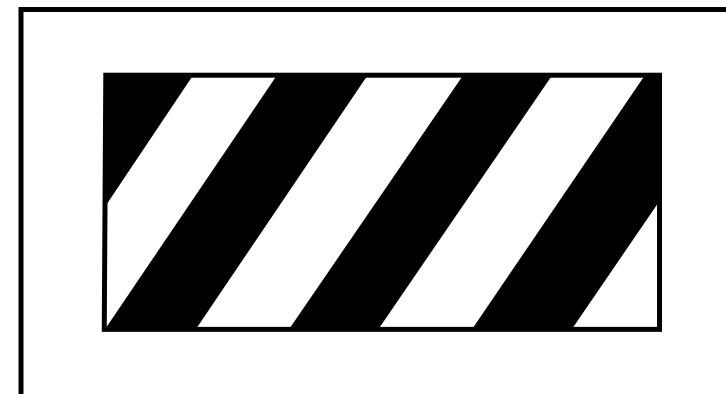

G058

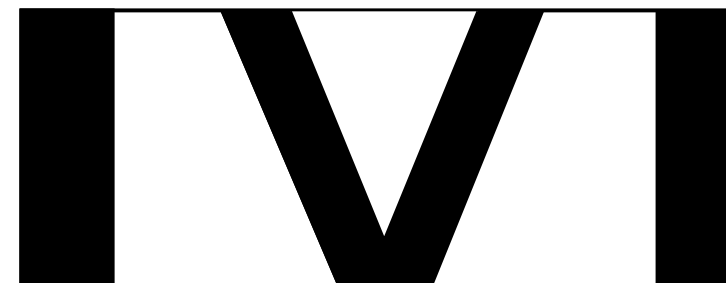

G063



G064

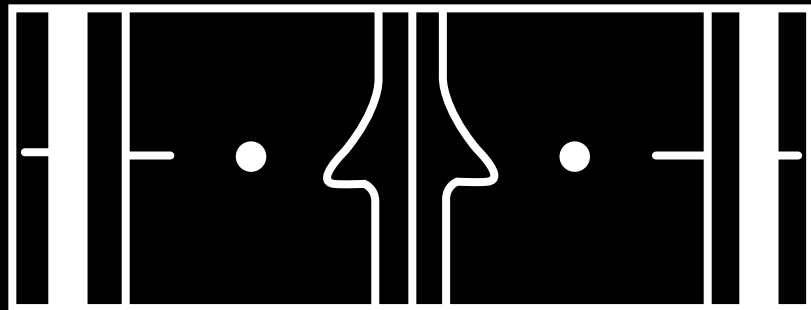

G066



G067



G068

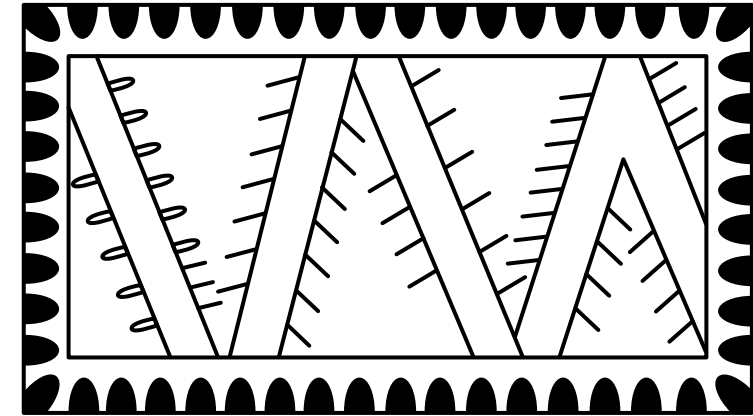

G070

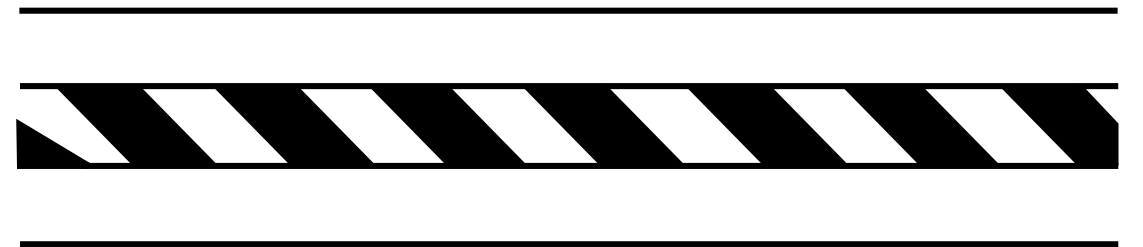

G065



G079

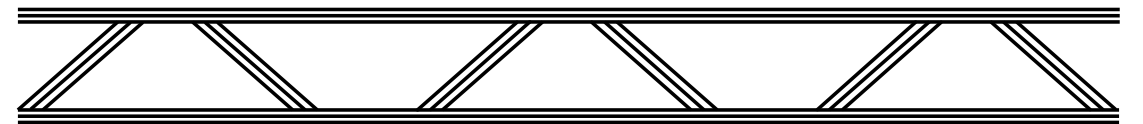

G071

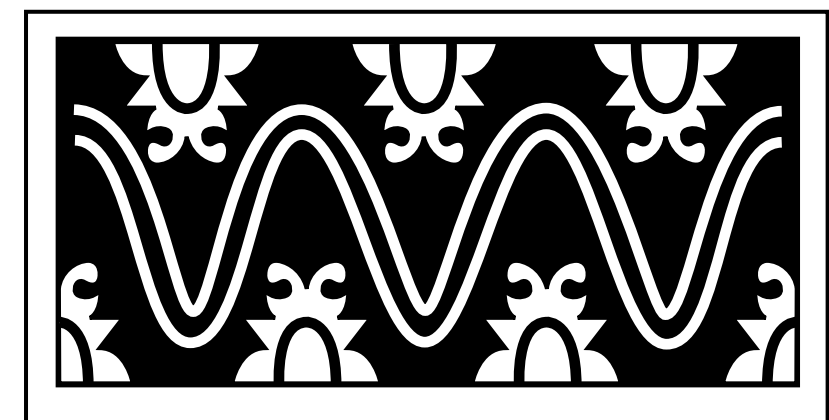

G069

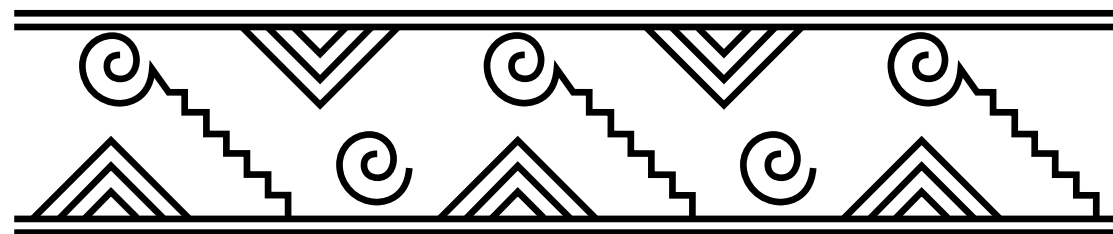

G072

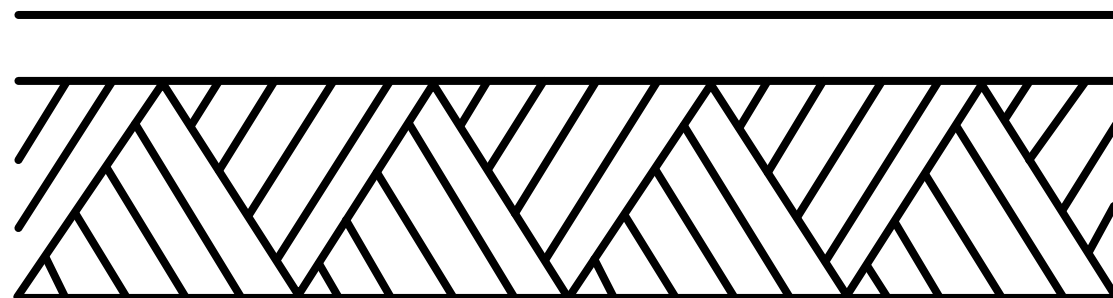

G073

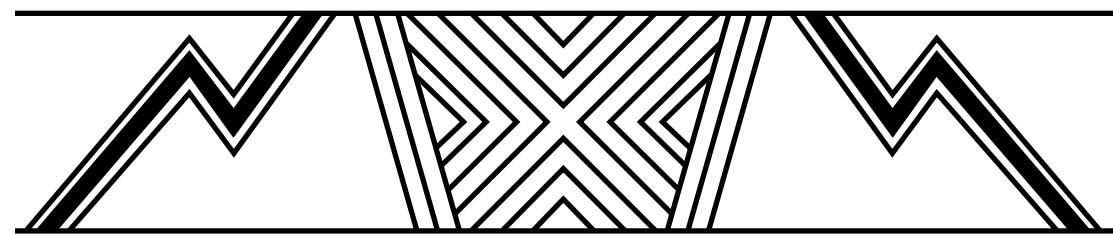

G074

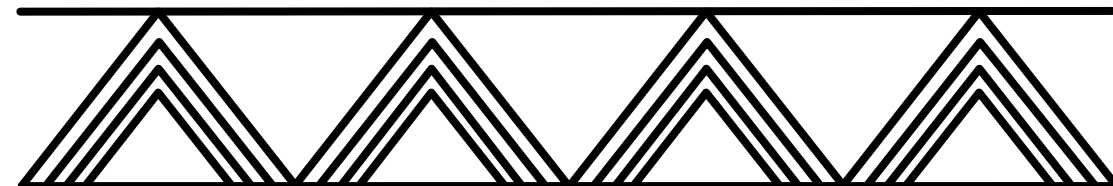

G075

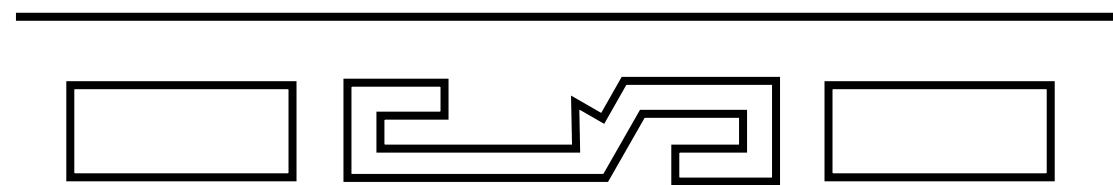

G080



G078

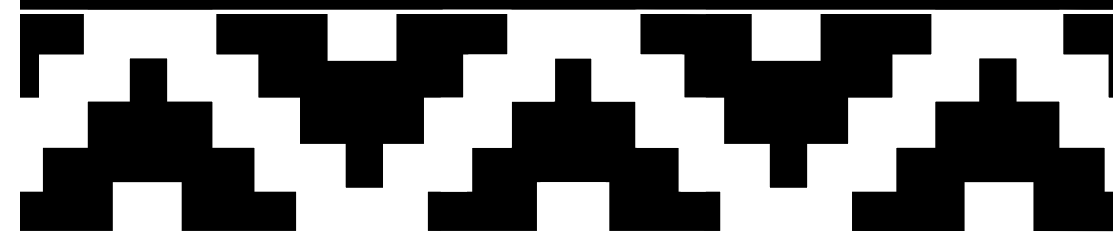

G077

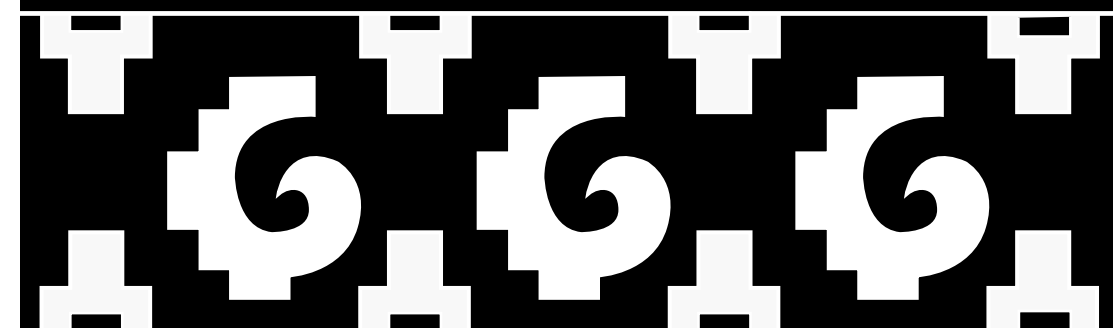

G085

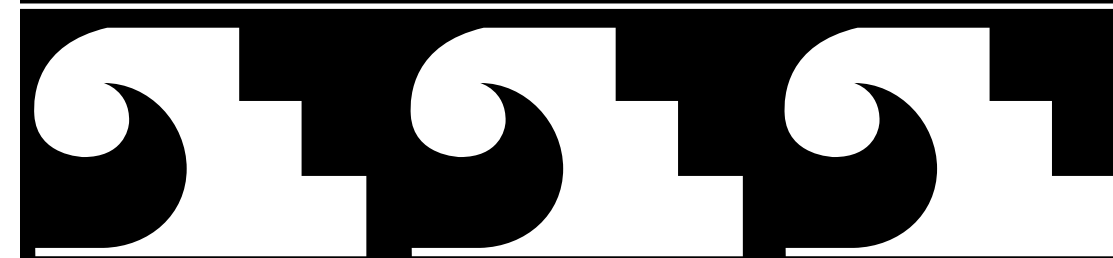

G086

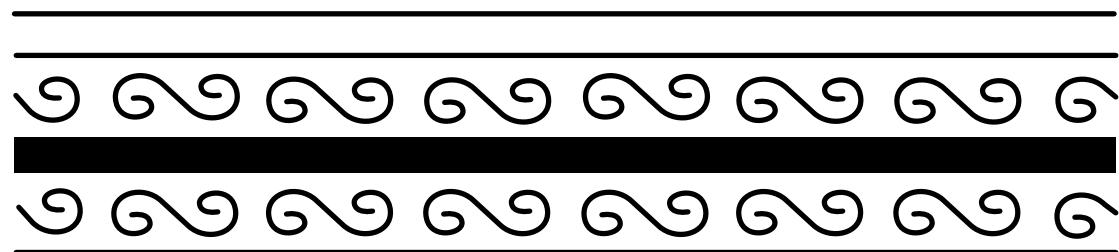

G081

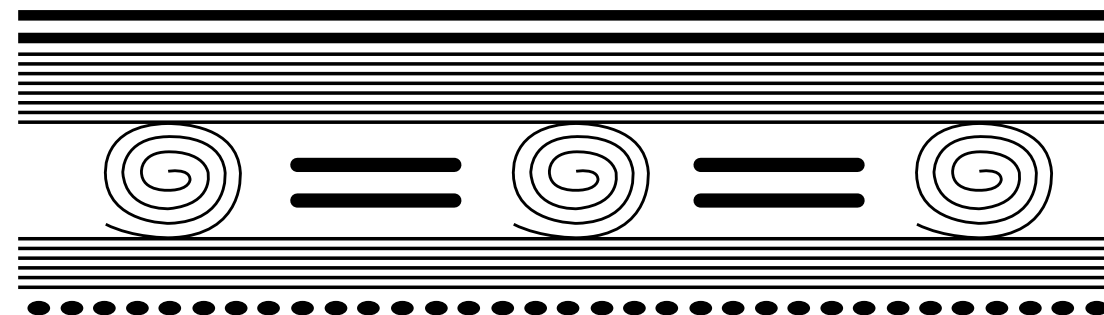

G087



G082

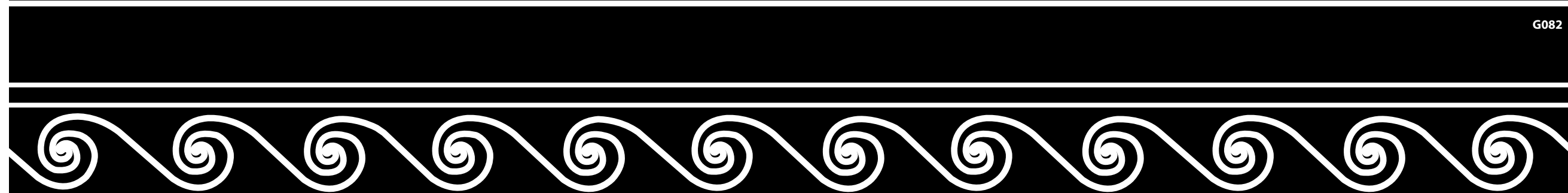

G083



G084



G088

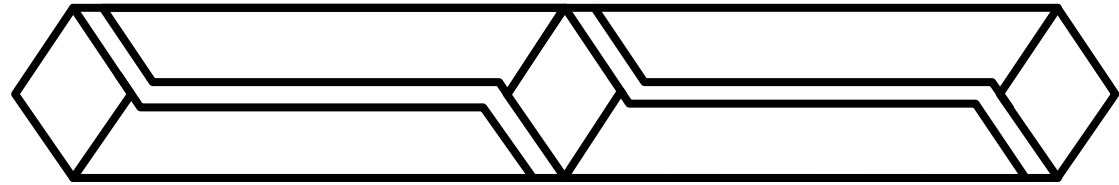

G089

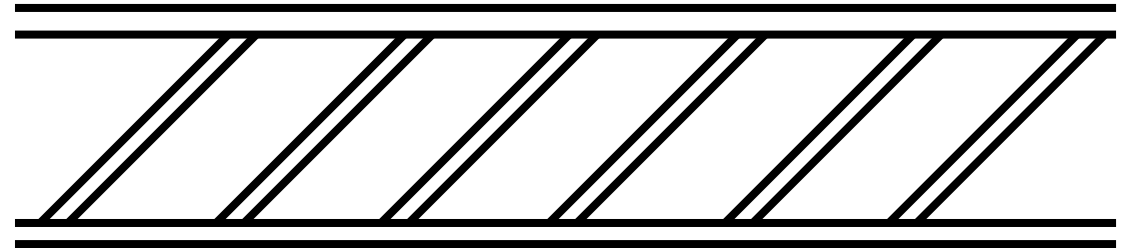

G095

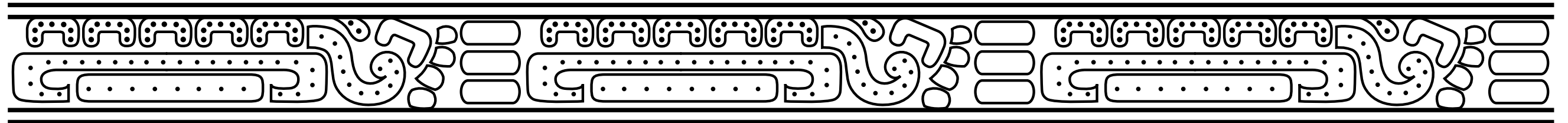

G090

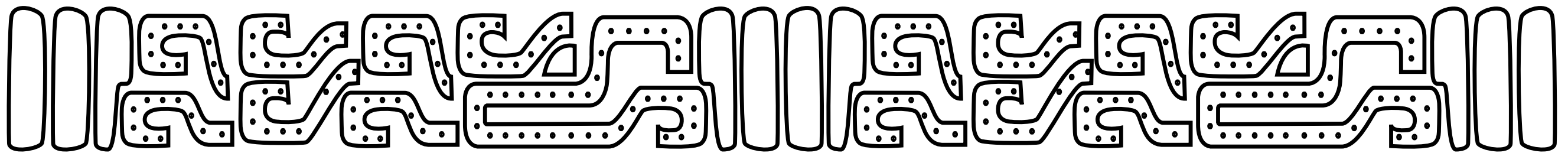

G091

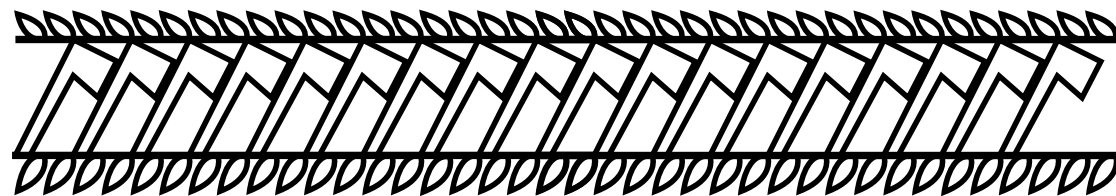

G094

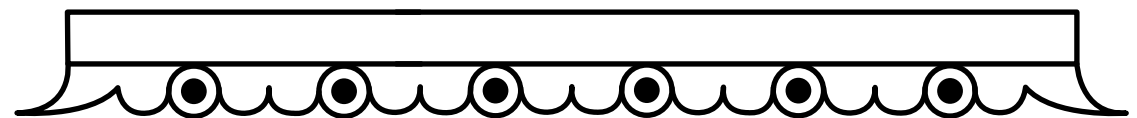

G097

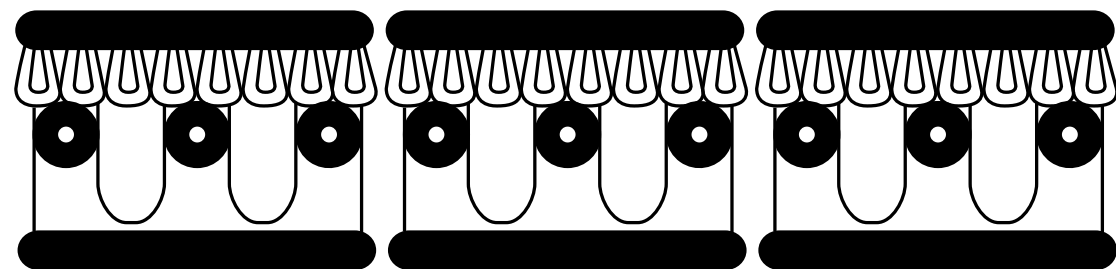

G093

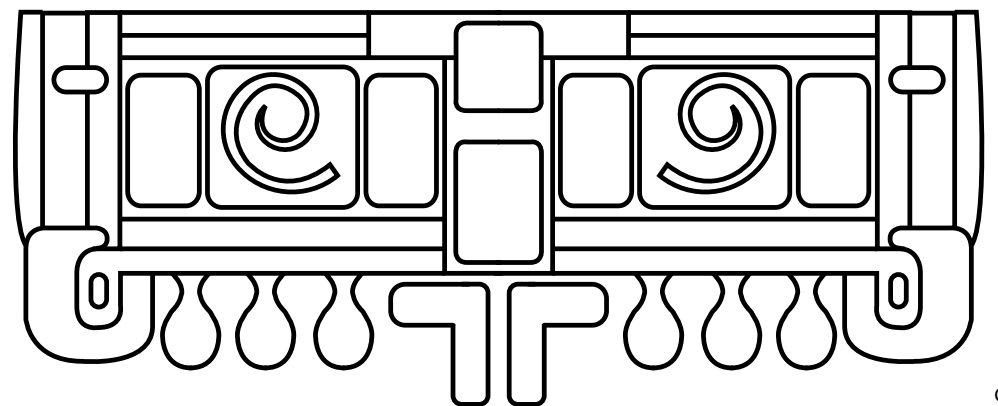

G092



G096

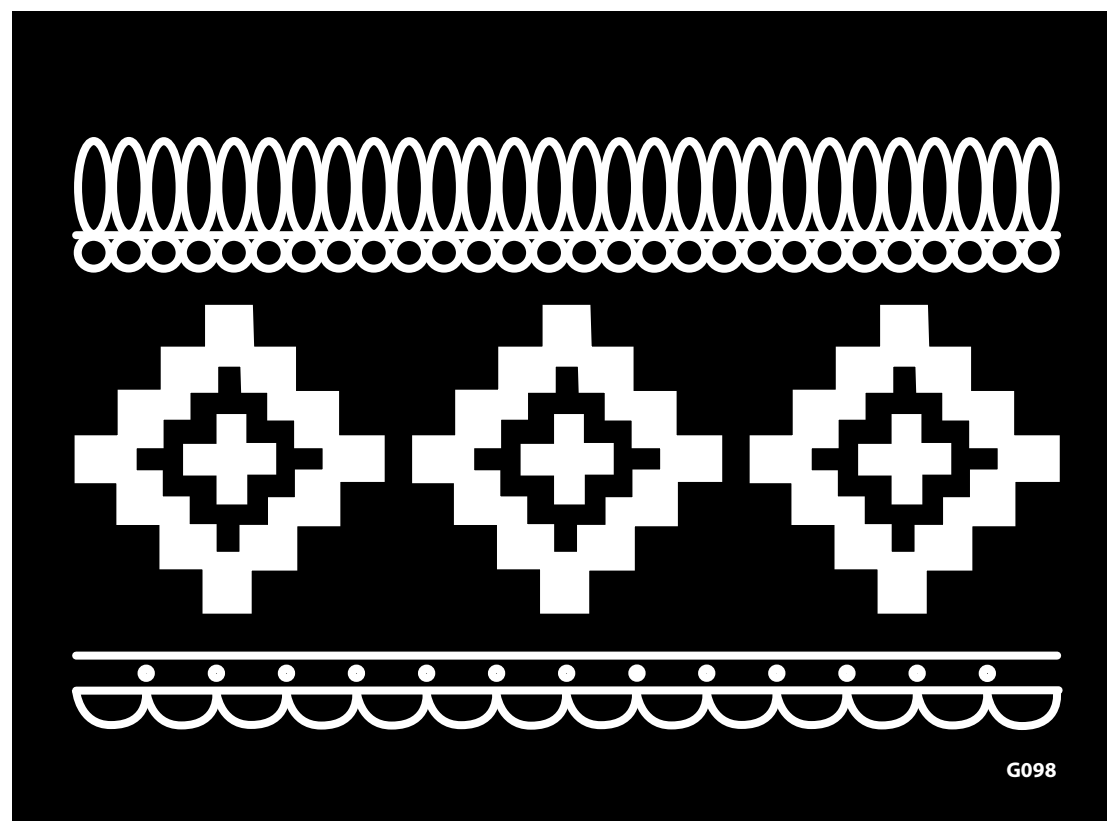

G098

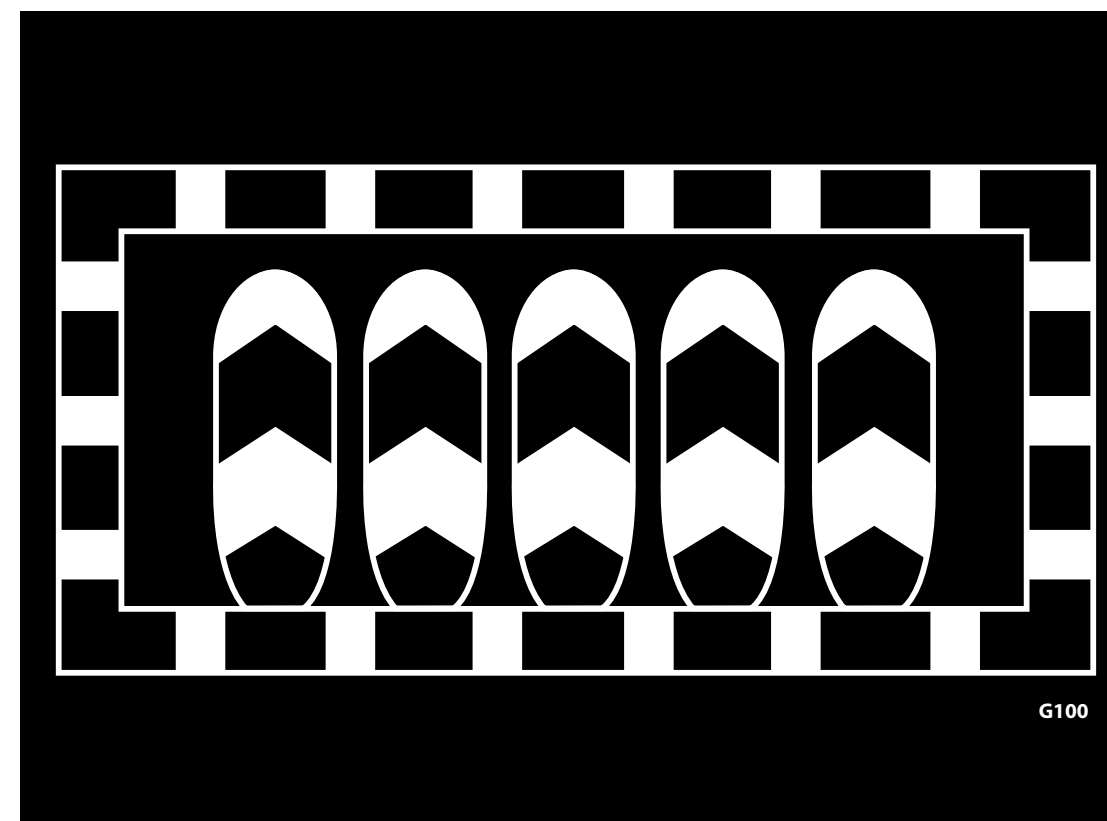

G100

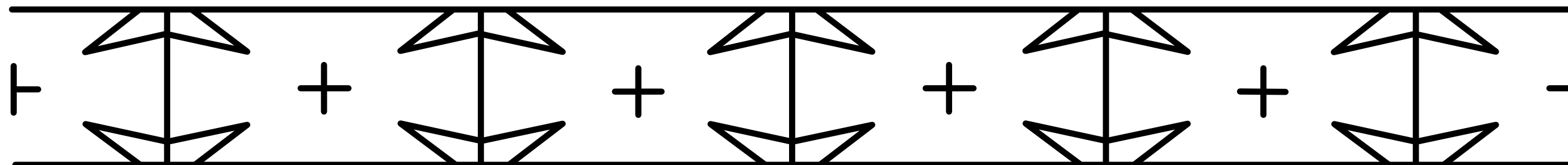

G101

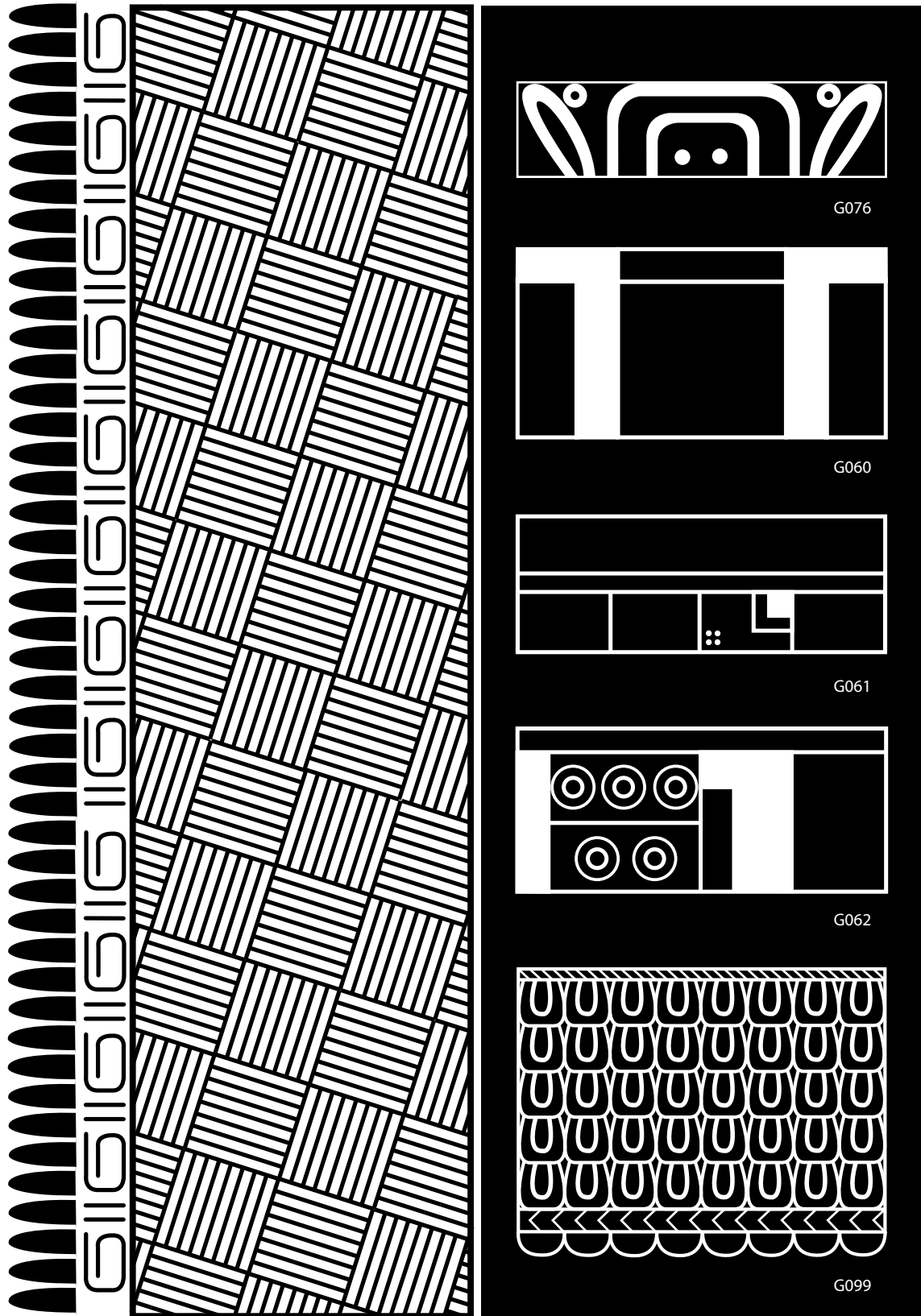

G059

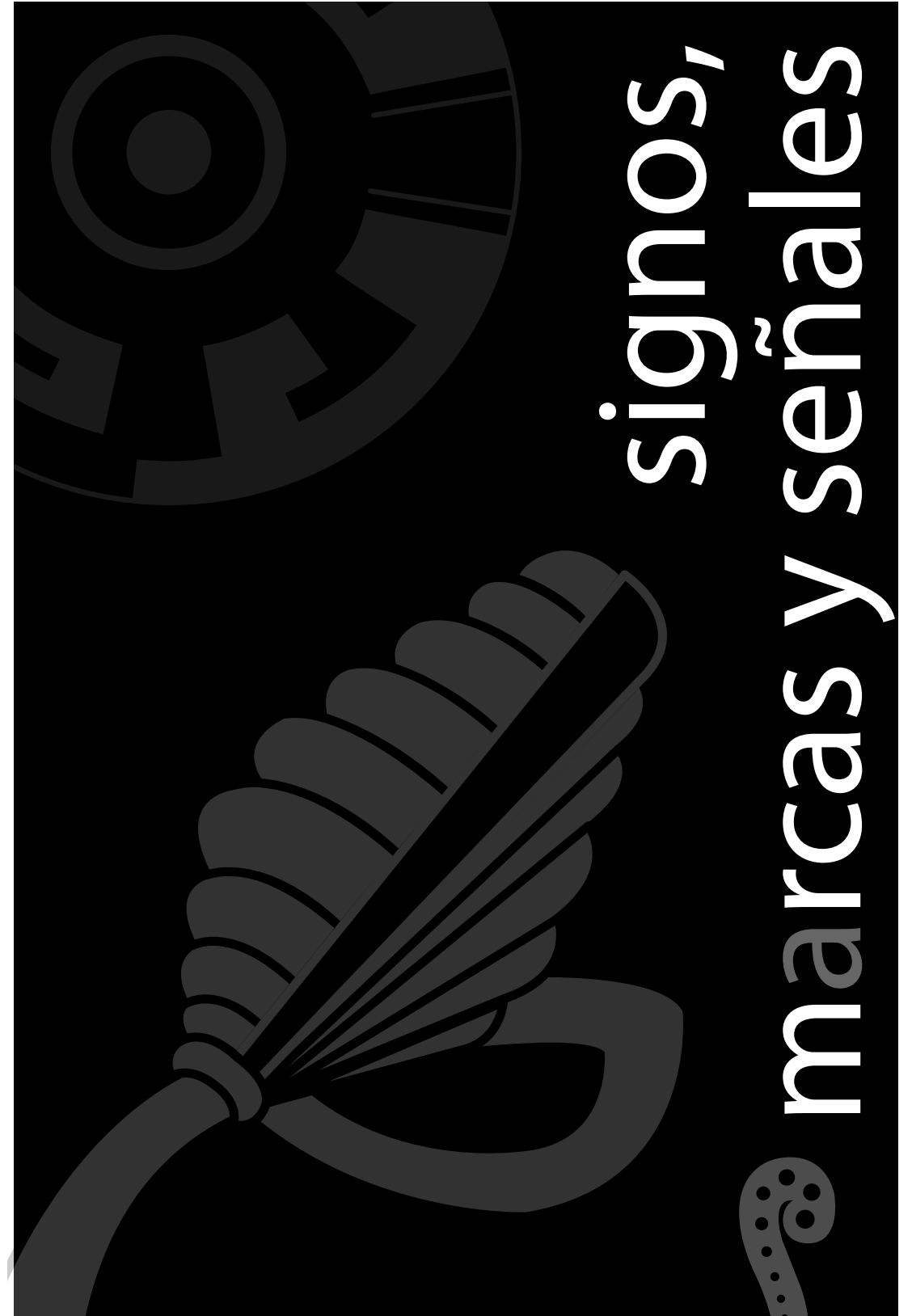

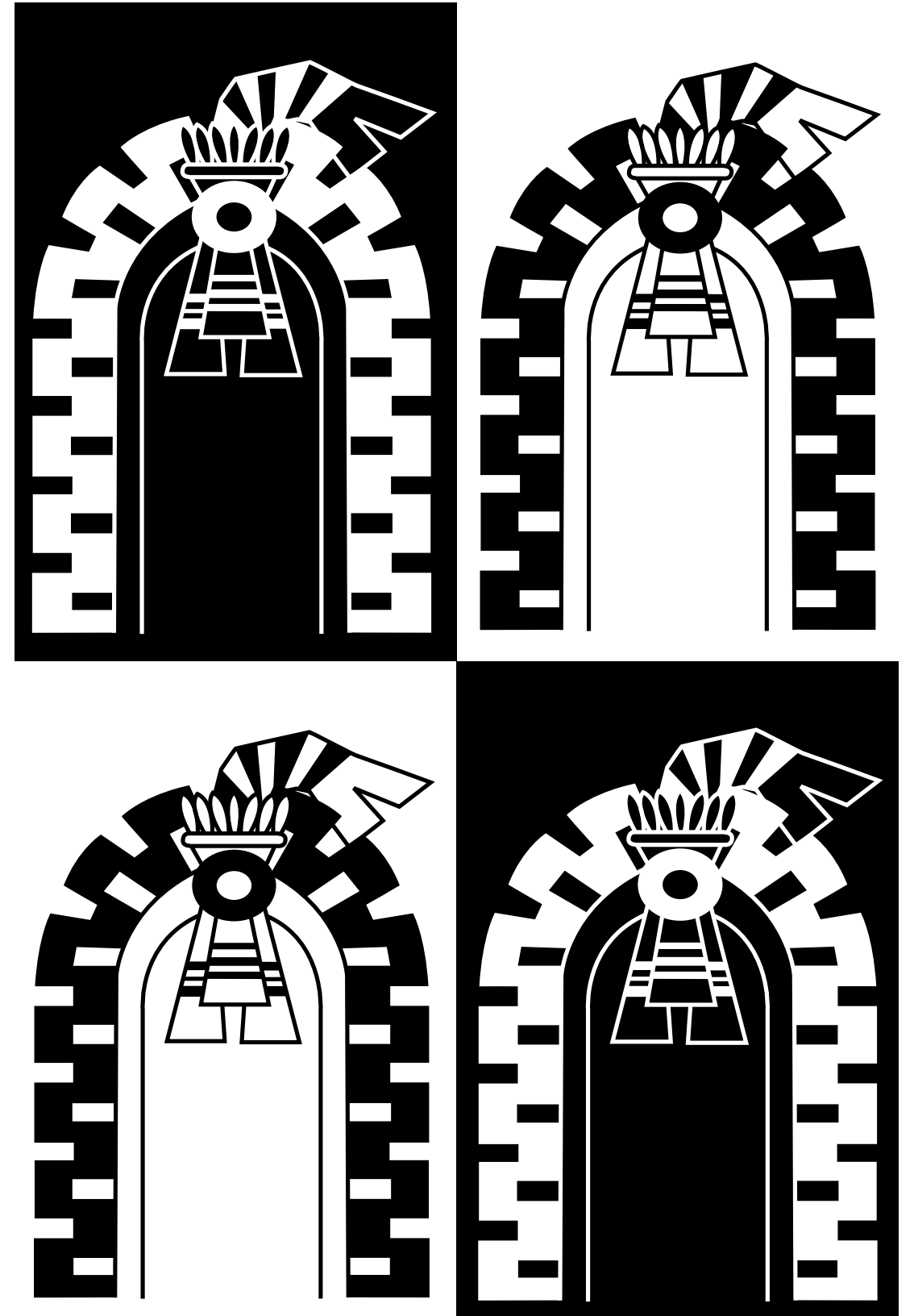

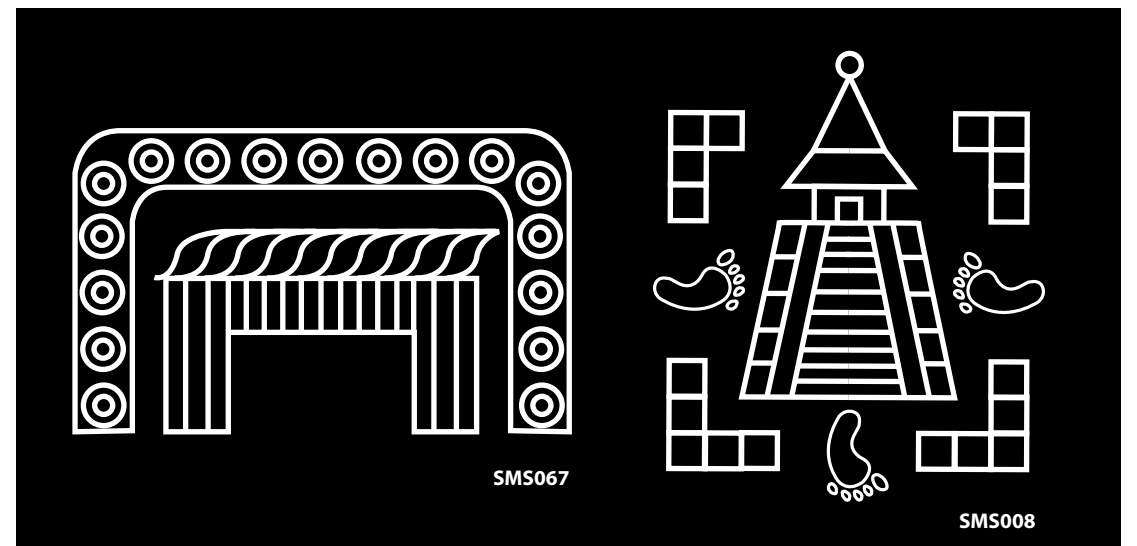
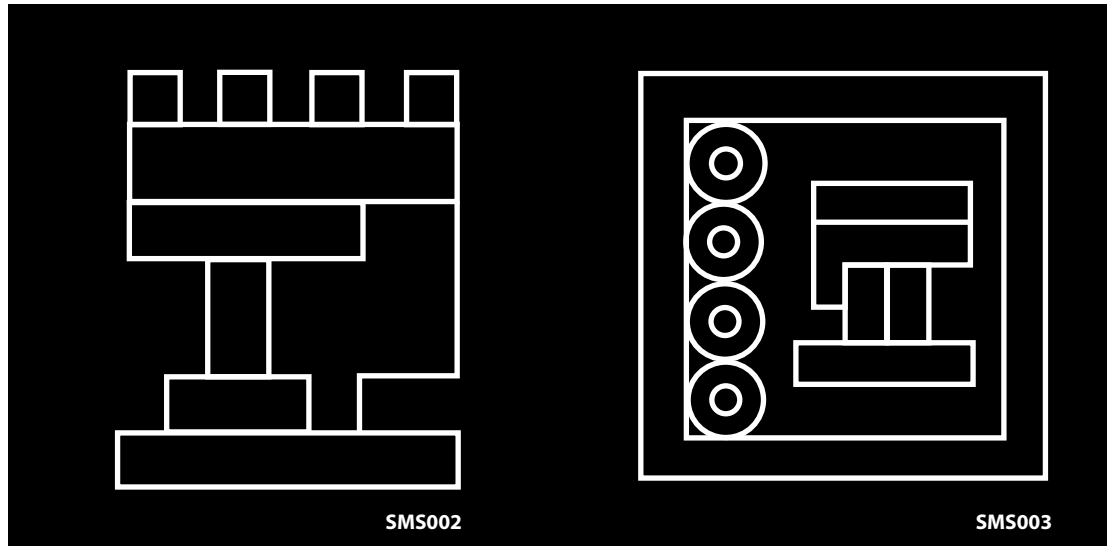

signos, marcas y señales

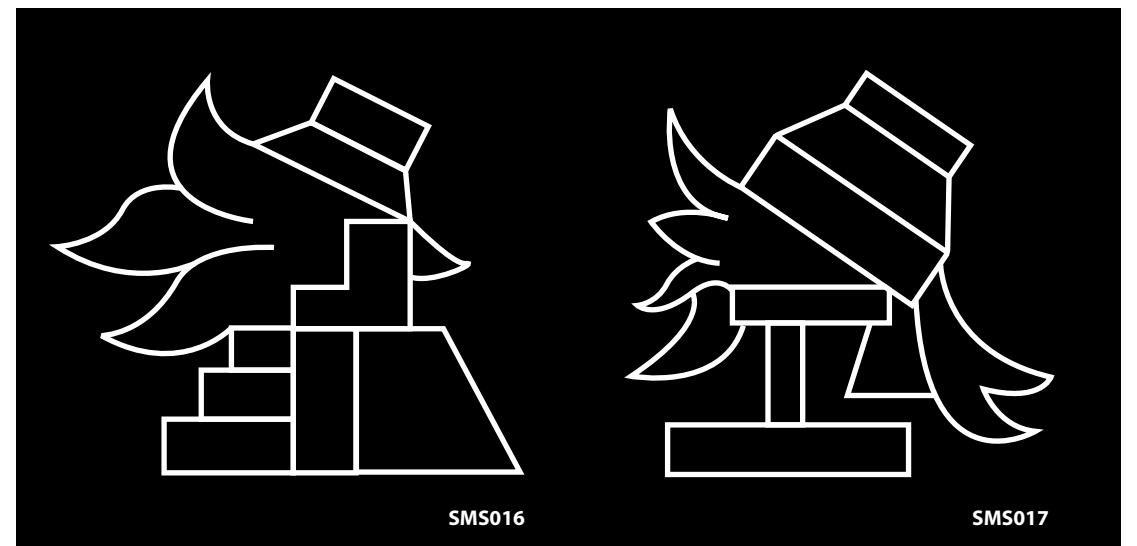
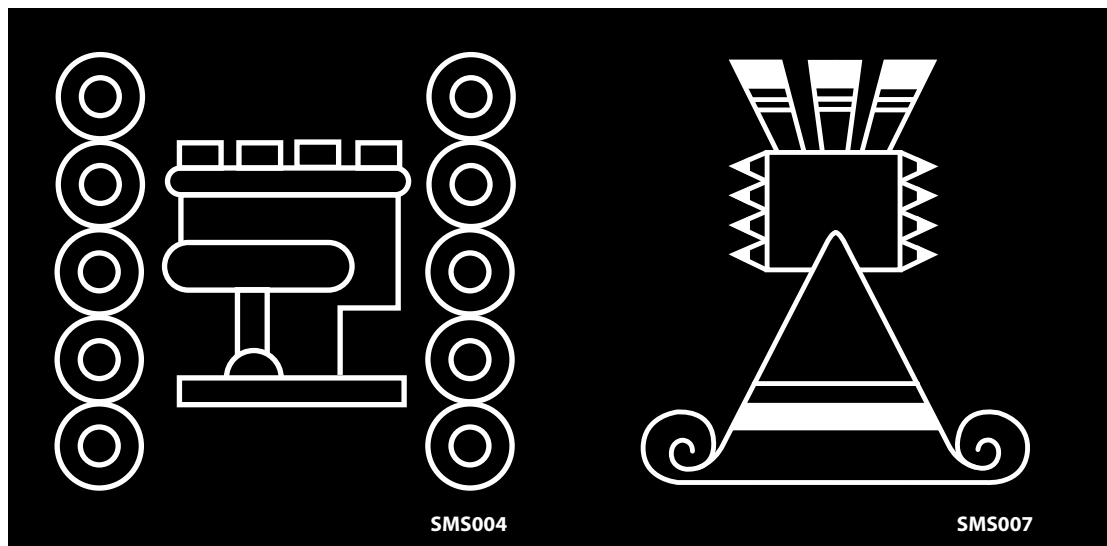
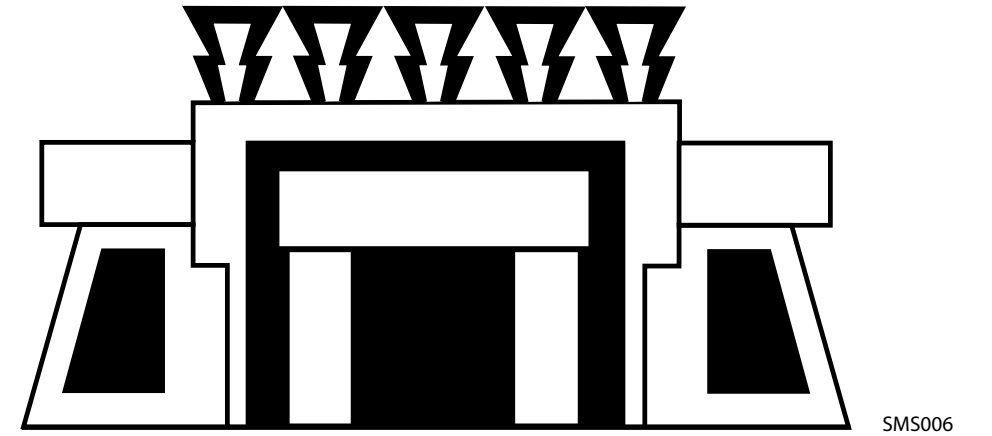
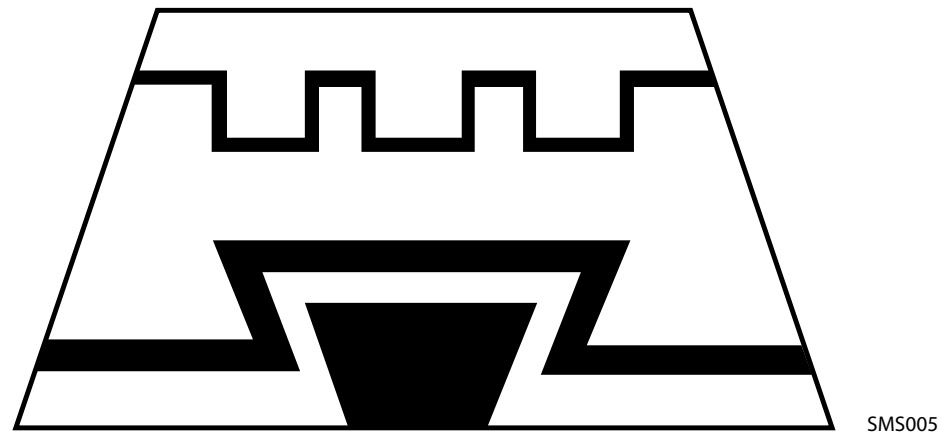

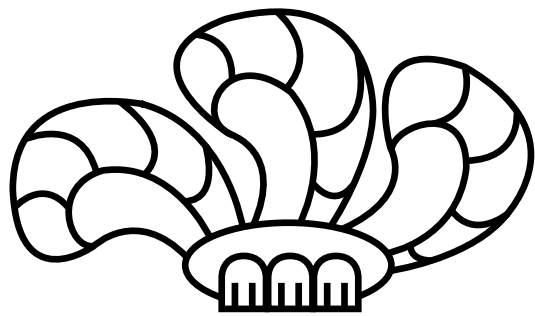
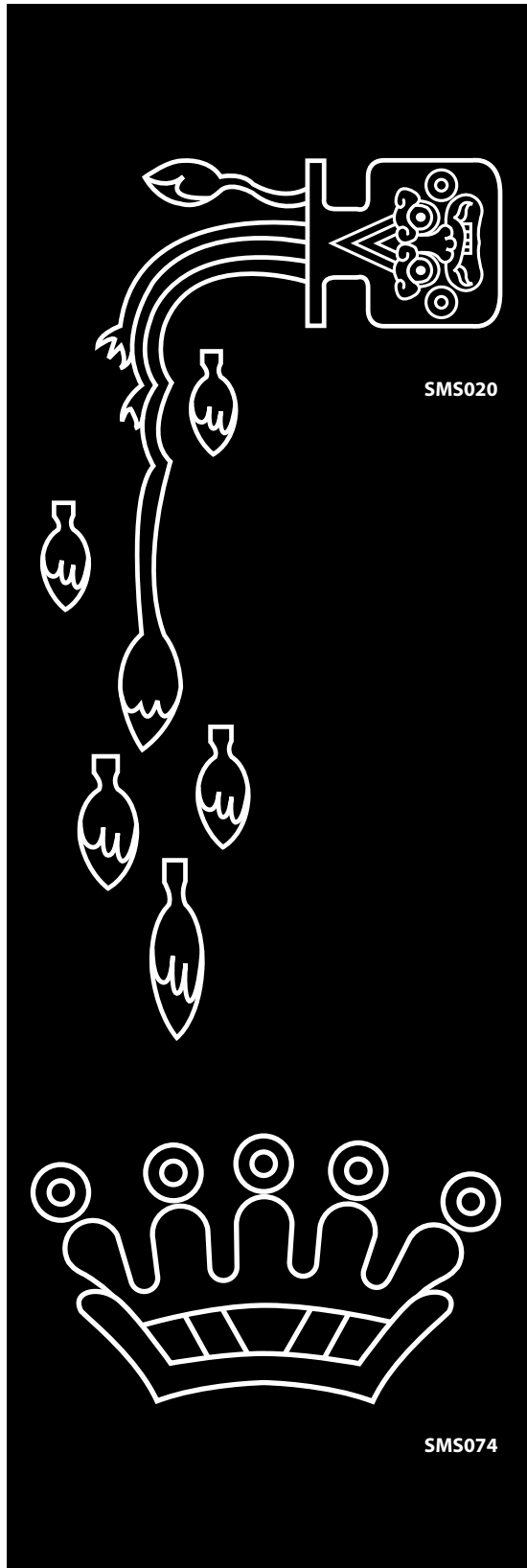

SMS077

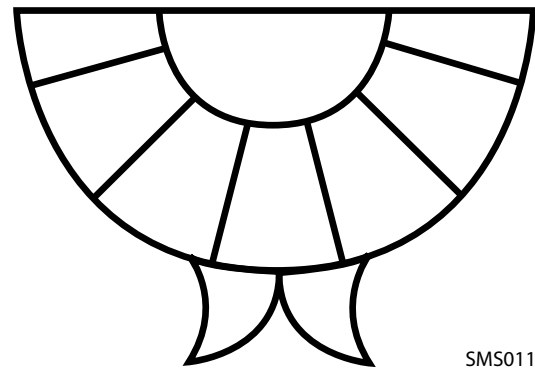

SMS011

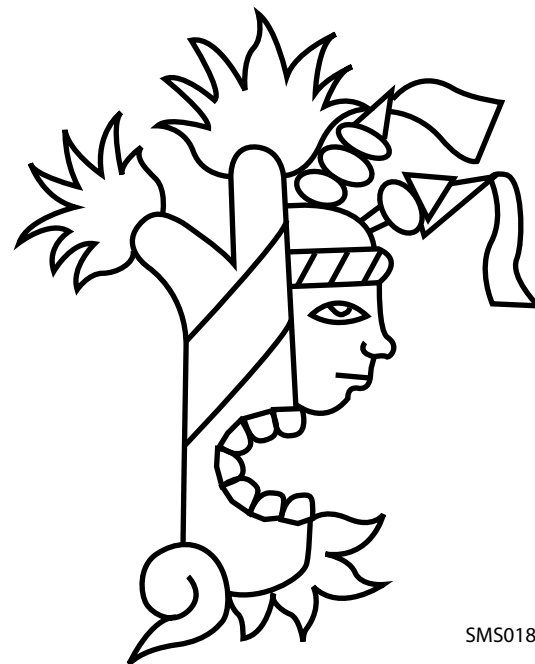

SMS018

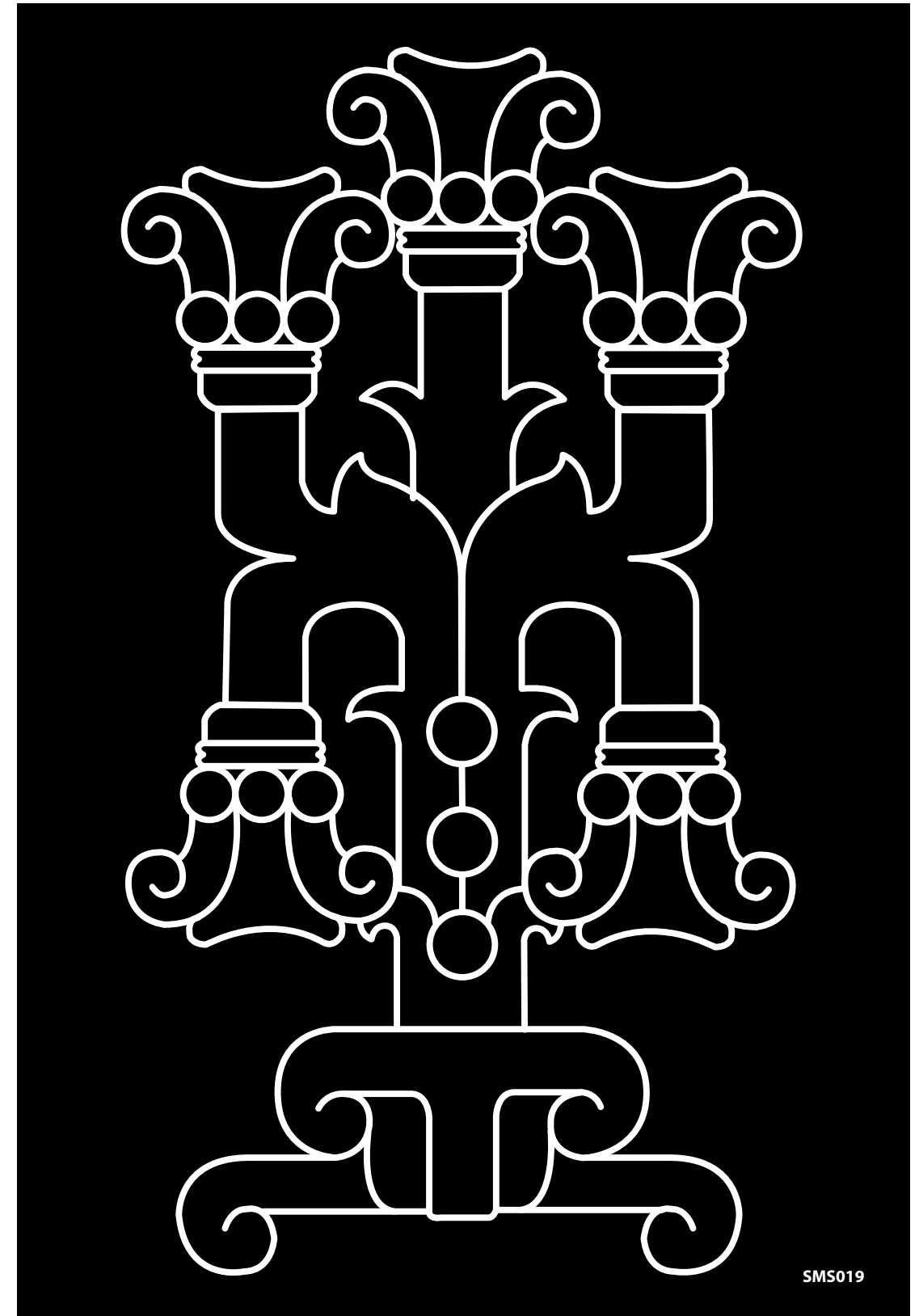

SMS019

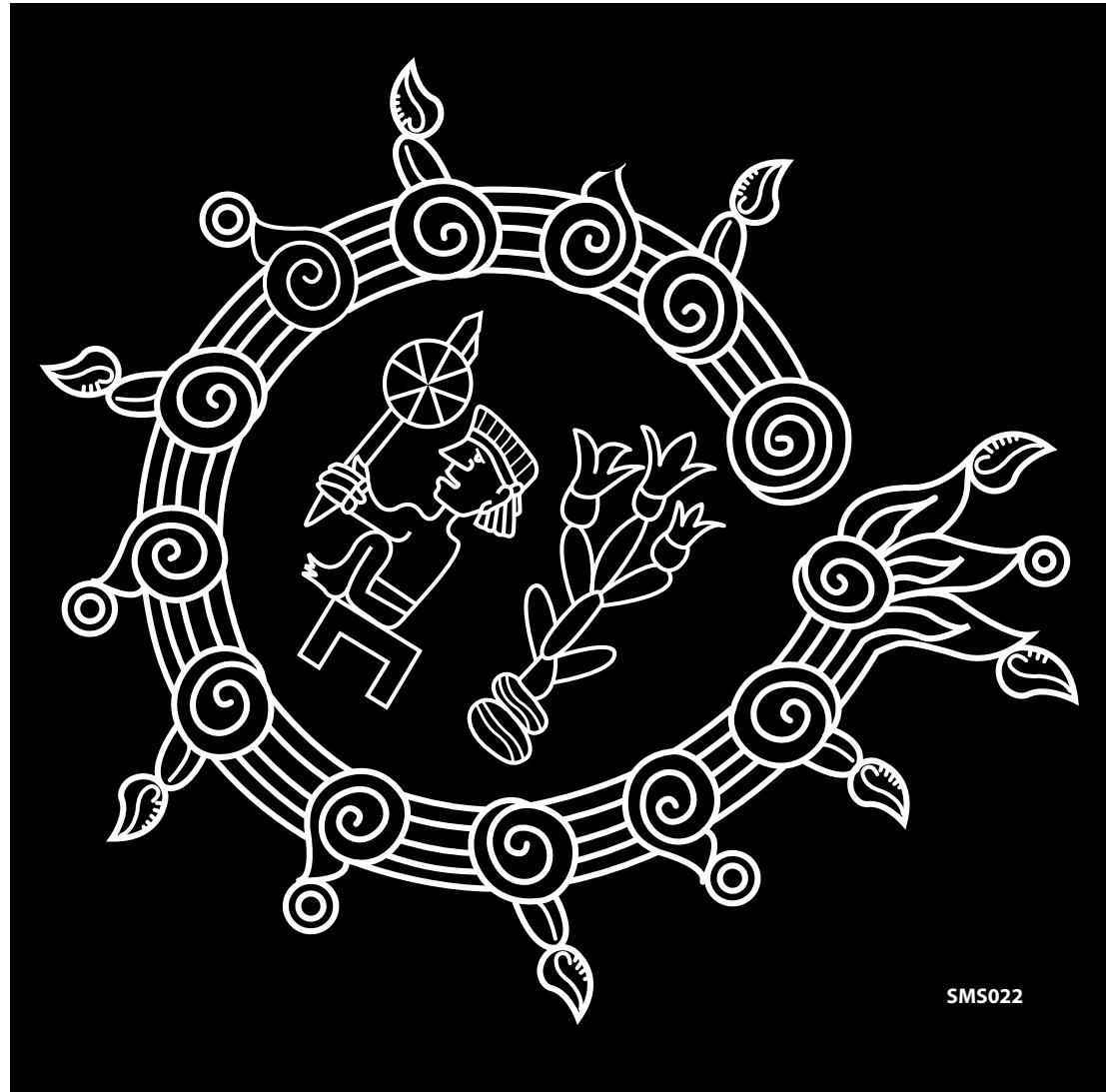

SMS022

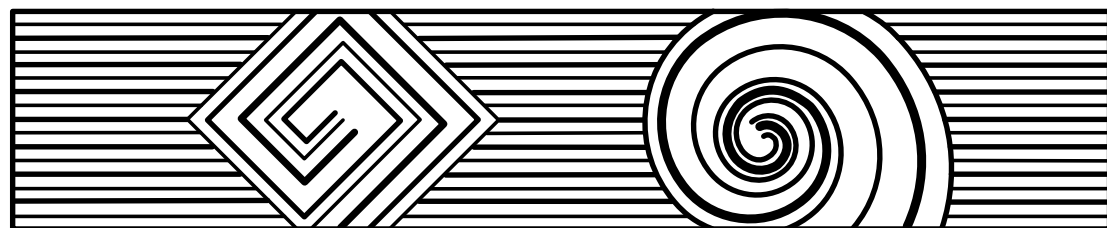

SMS029

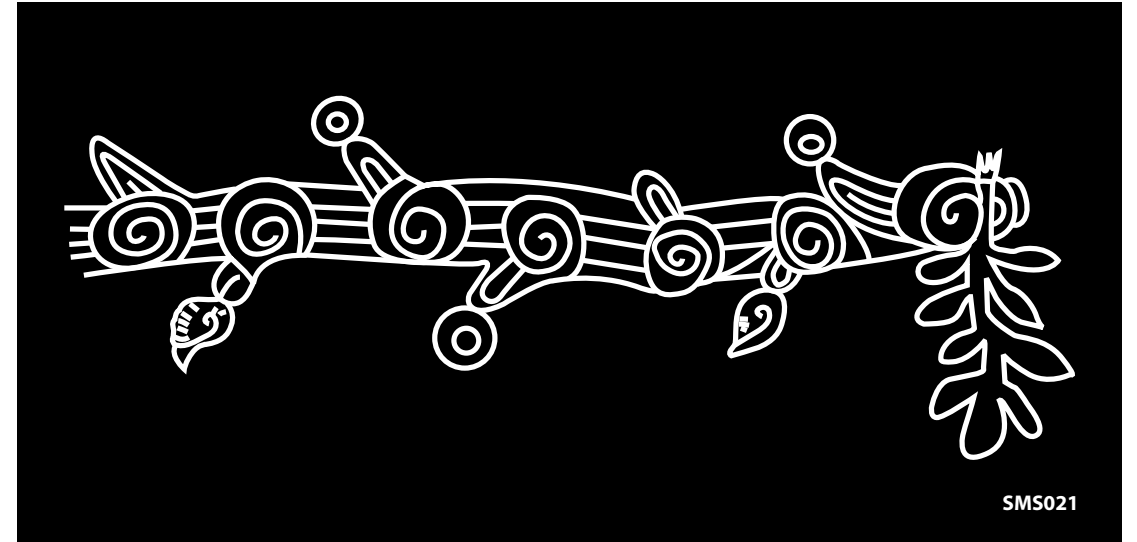

SMS021



SMS024



SMS023

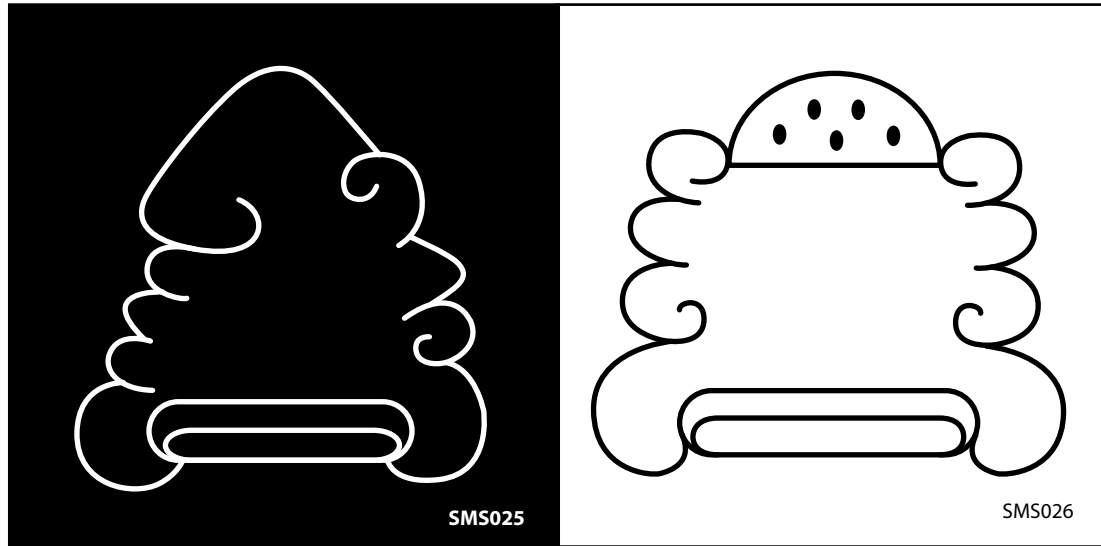

SMS025

SMS026

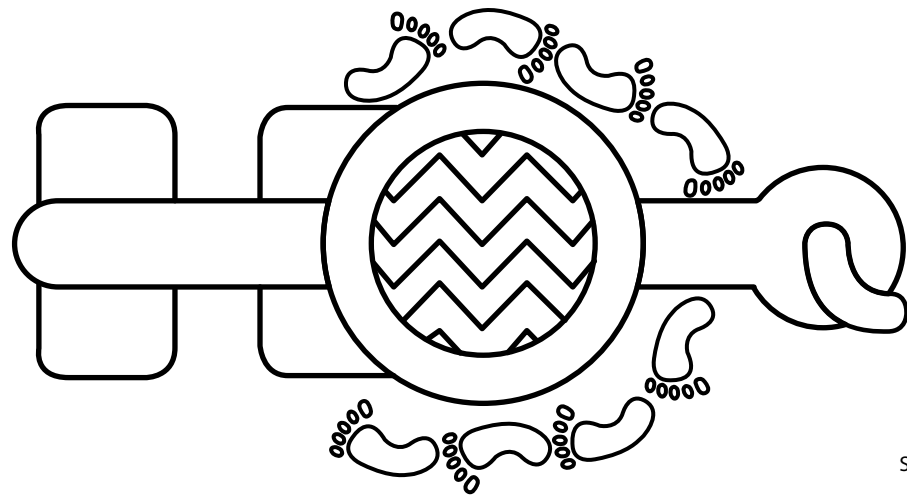

SMS028

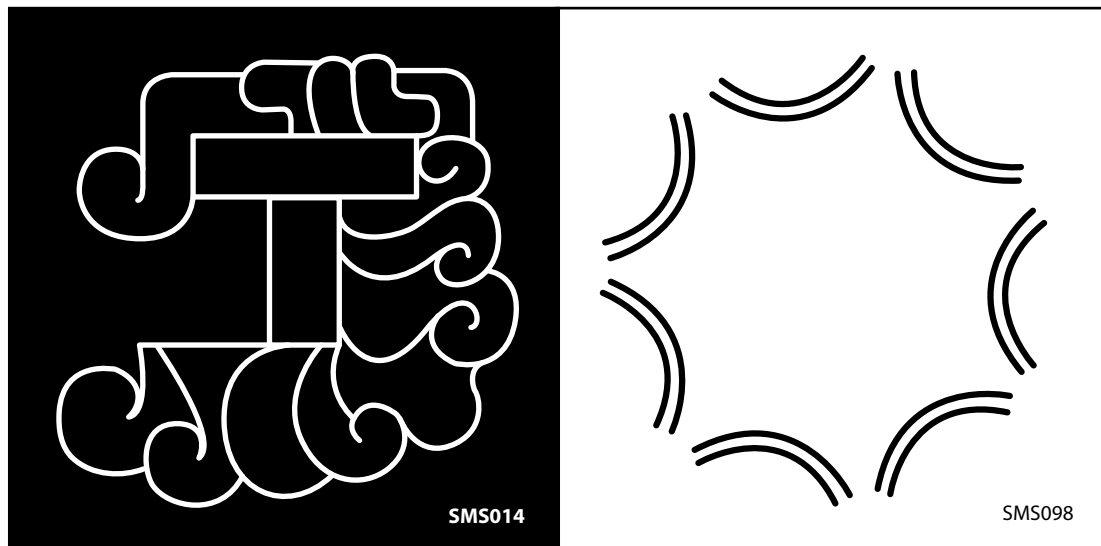

SMS014

SMS098

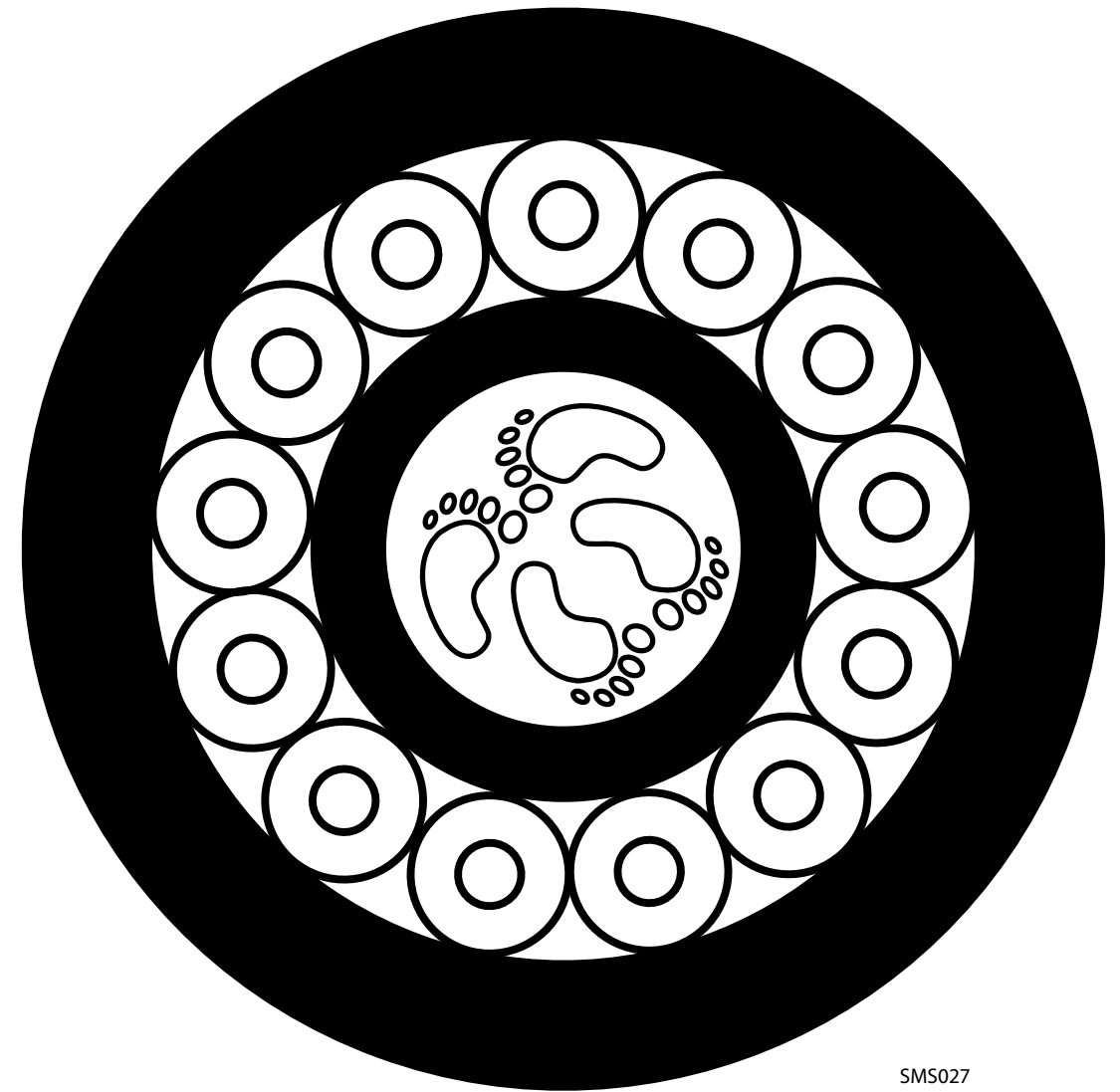

SMS027

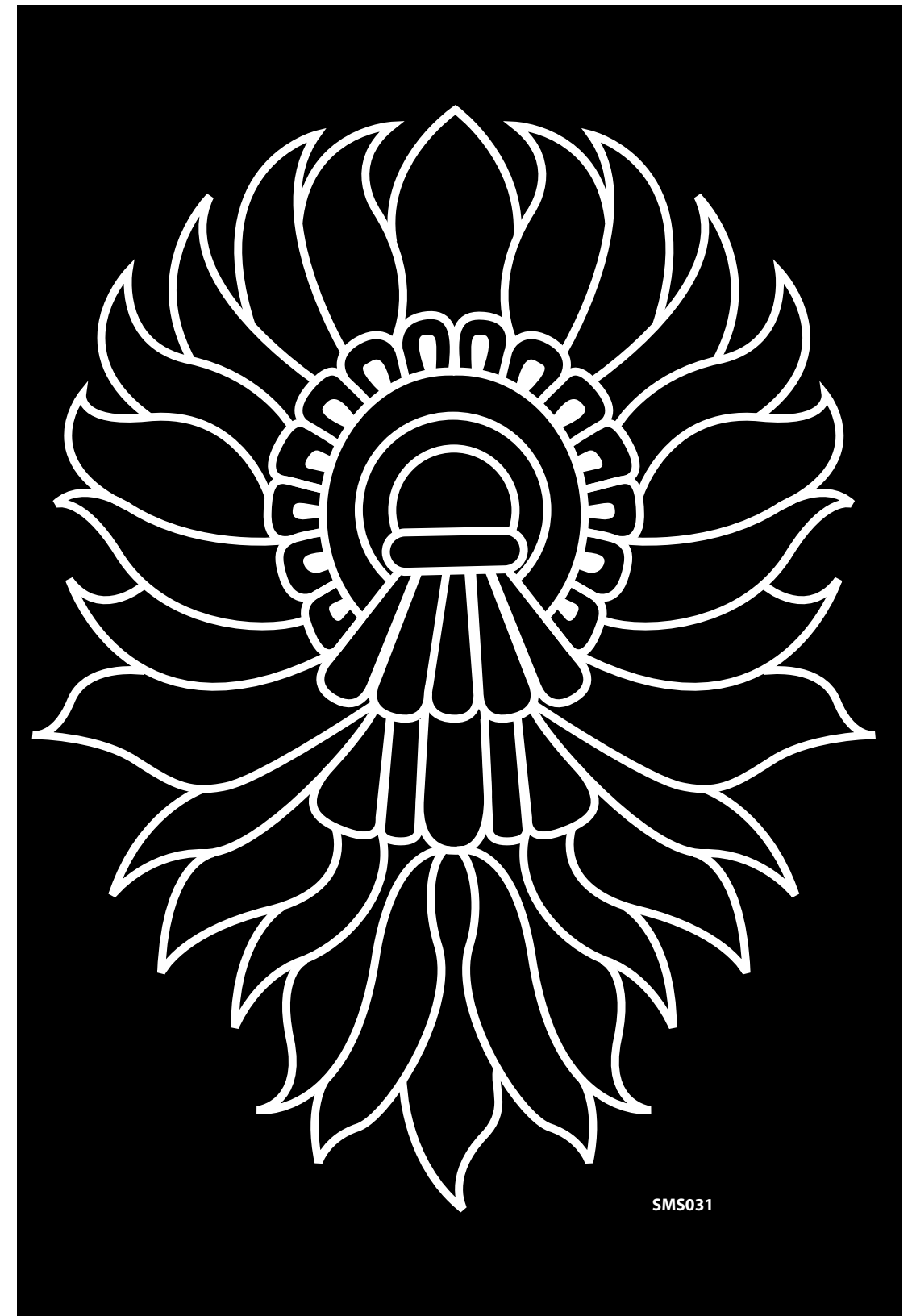
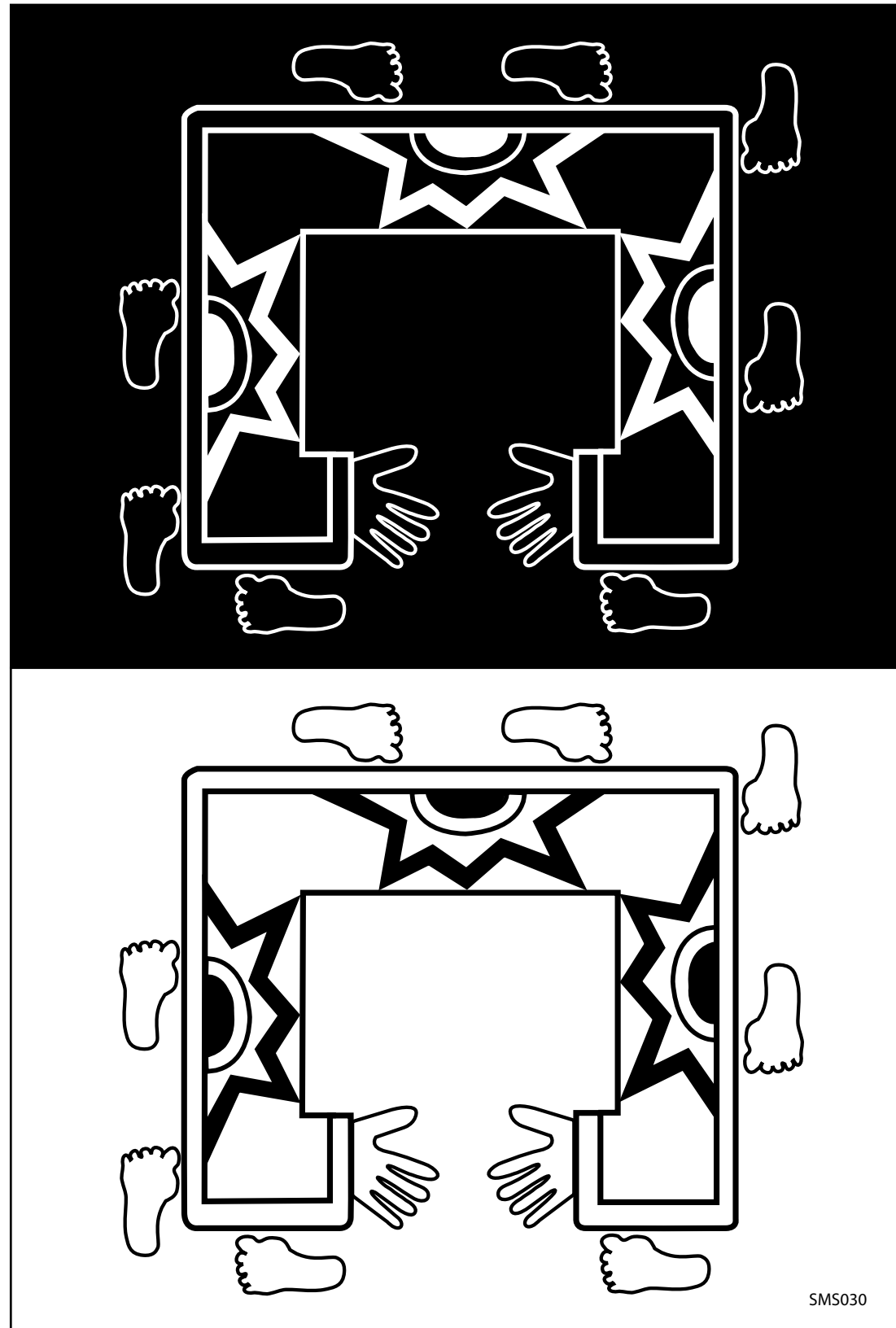

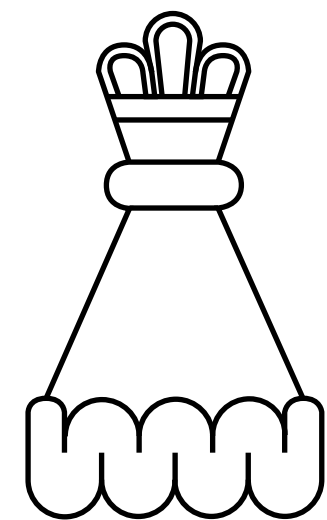
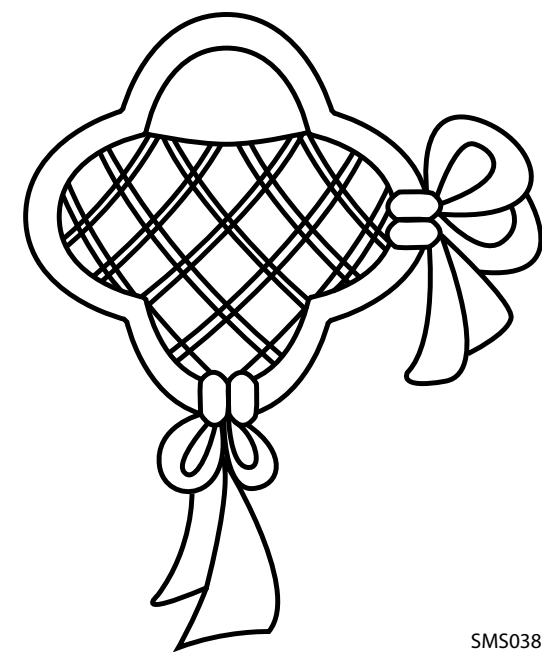
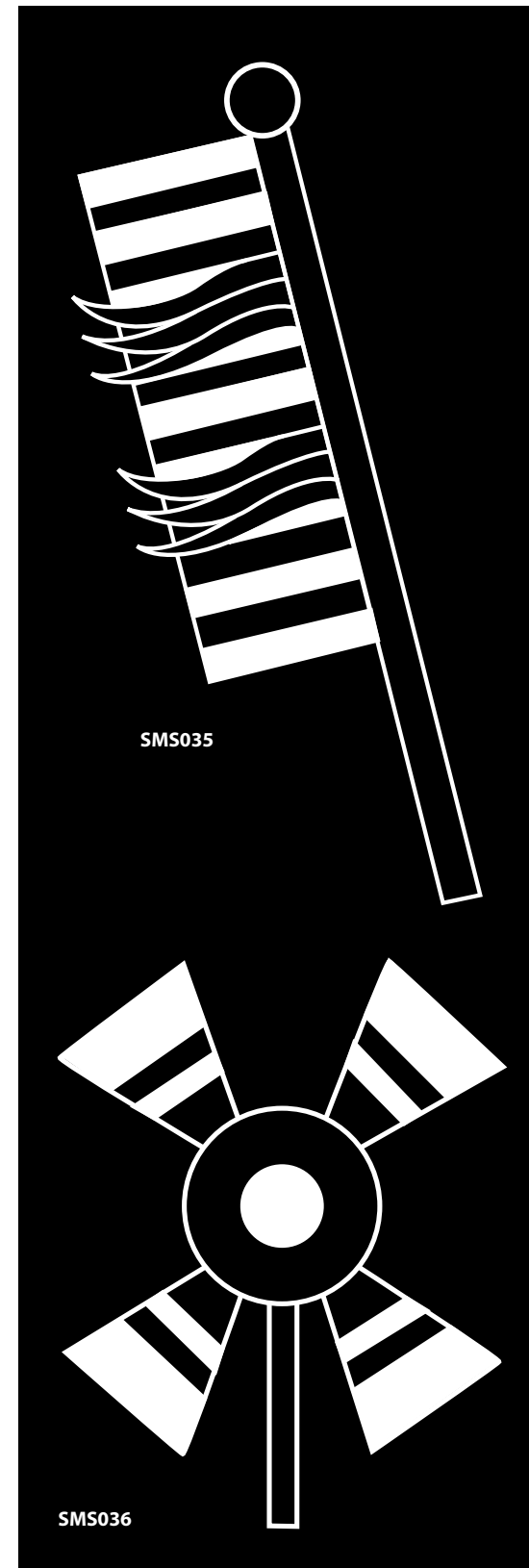
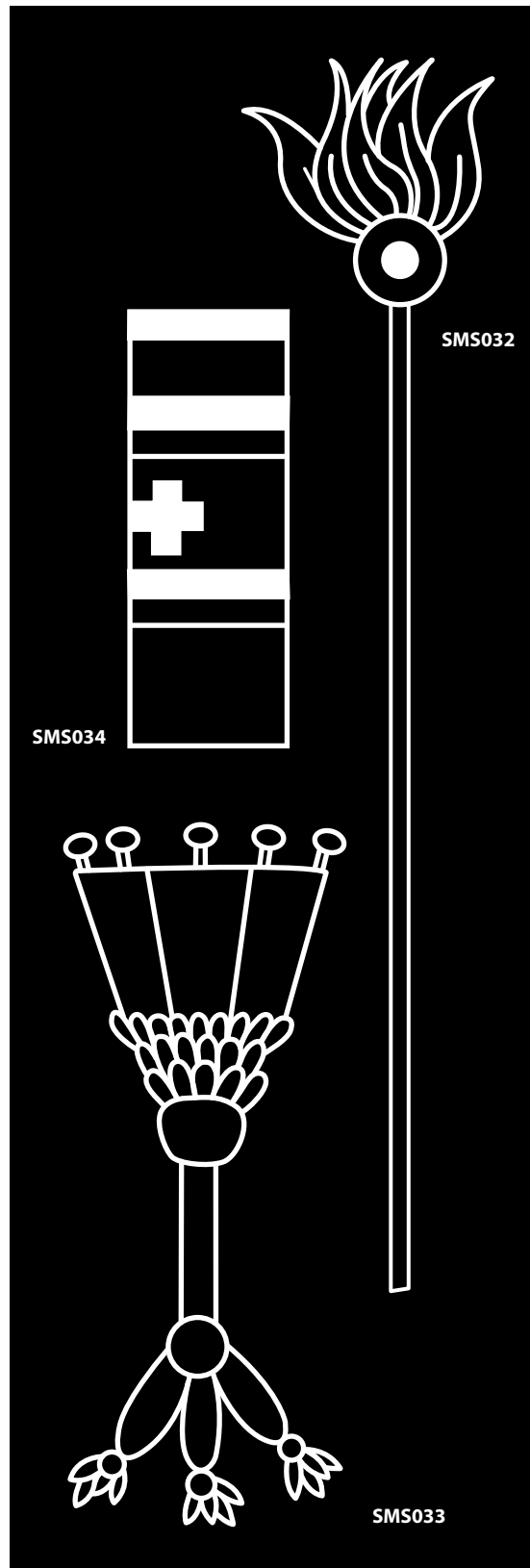

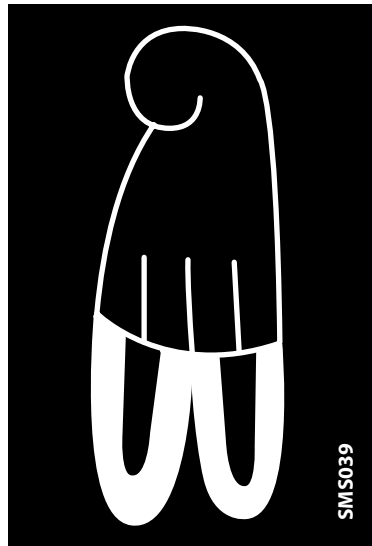

SMS039

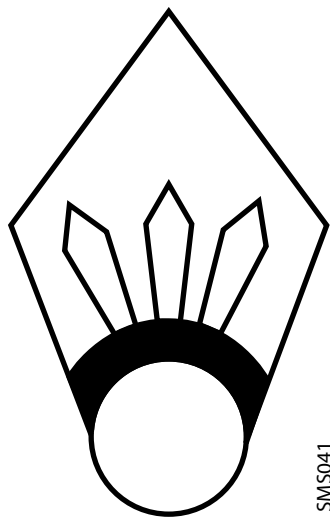

SMS041

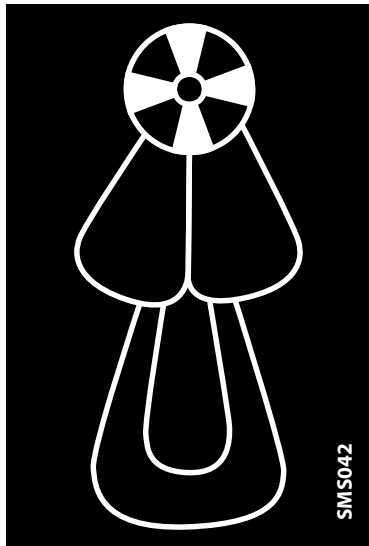

SMS042

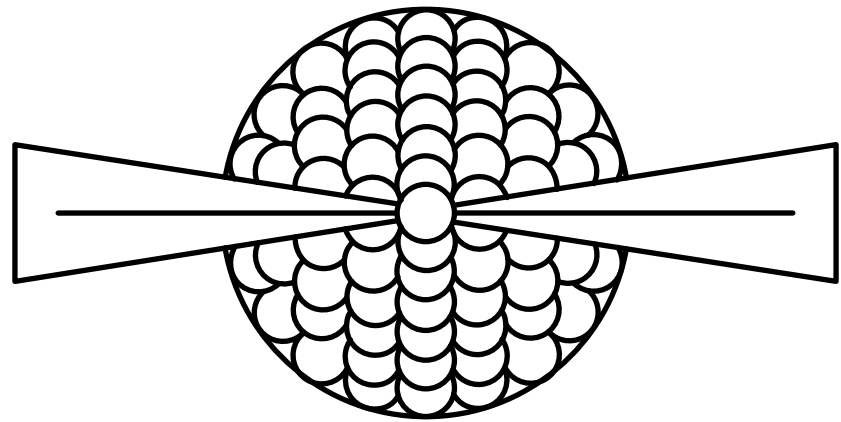

SMS073

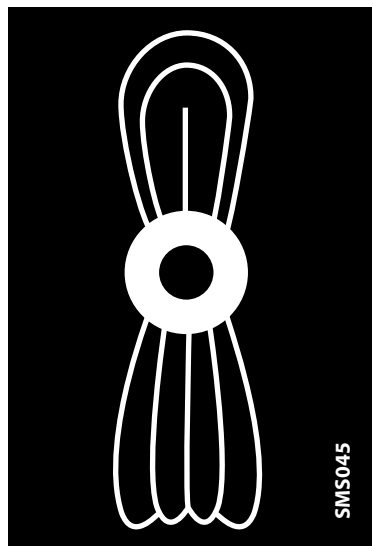

SMS045

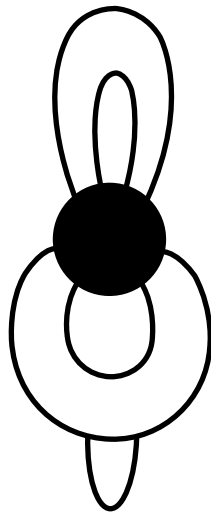

SMS044

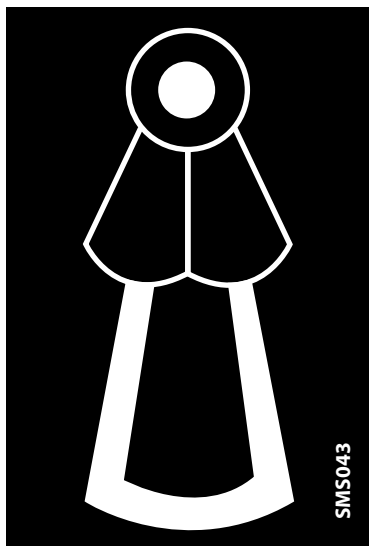

SMS043

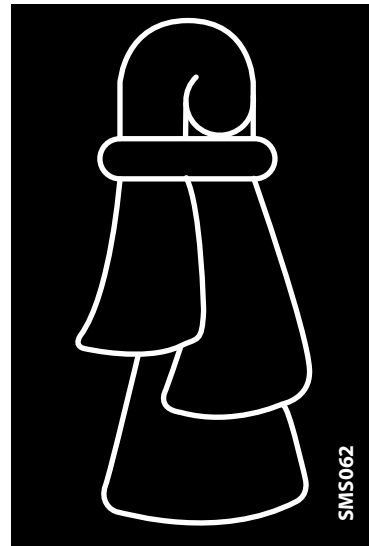

SMS062

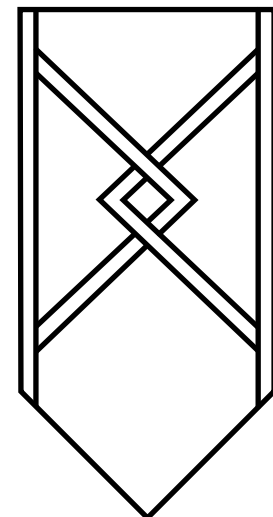

SMS065

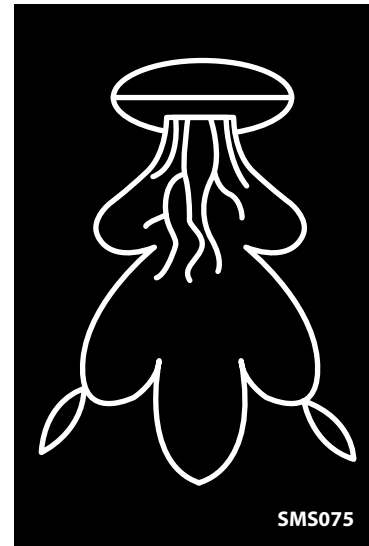

SMS075

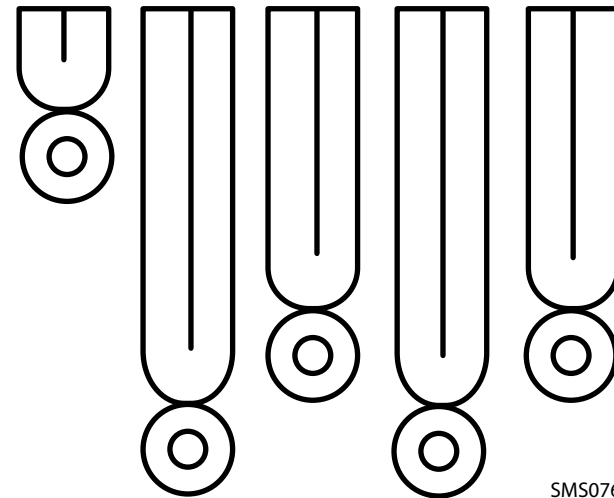

SMS076

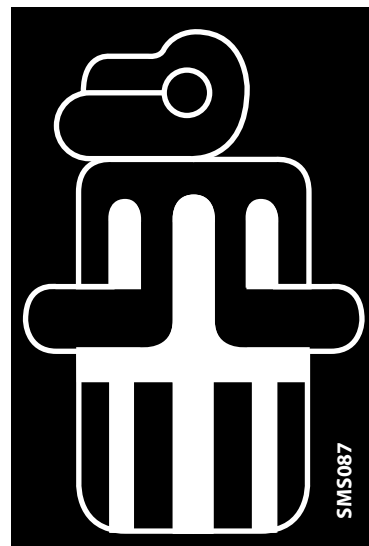

SMS087

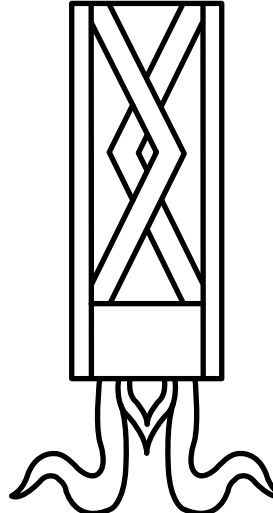

SMS066

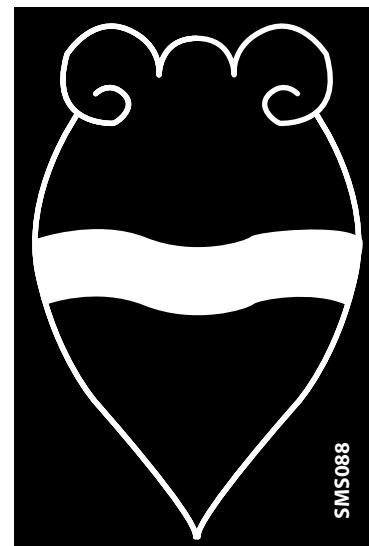

SMS088

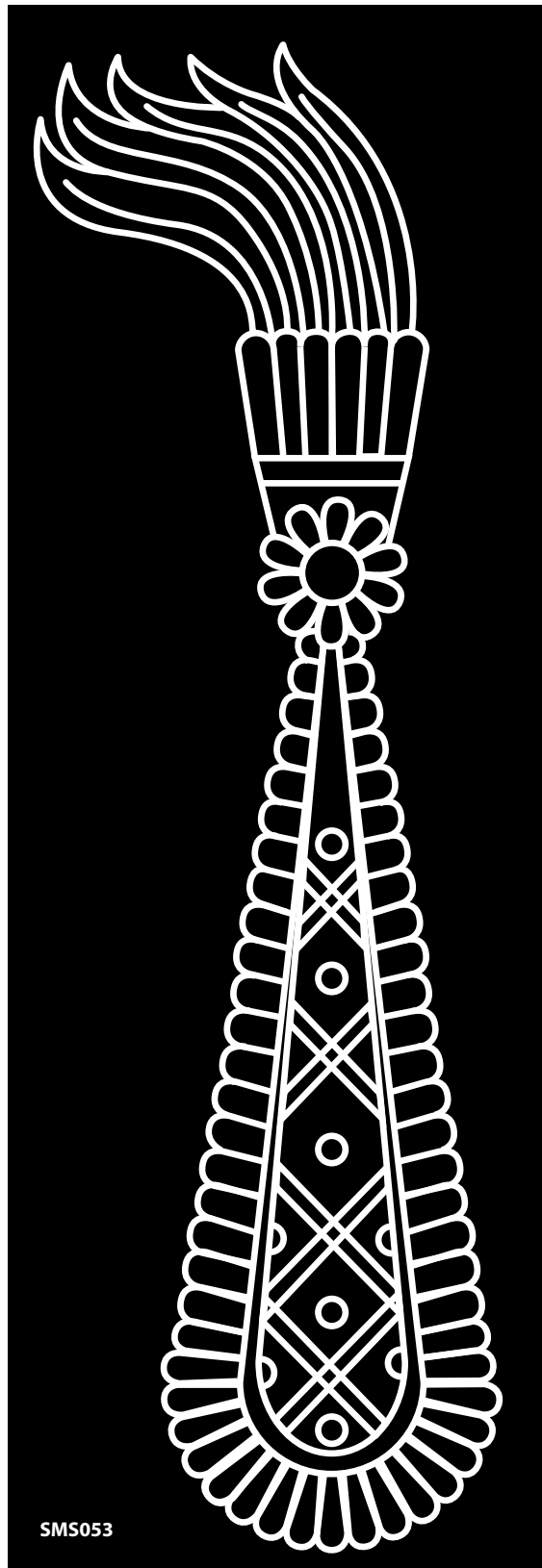

SMS053

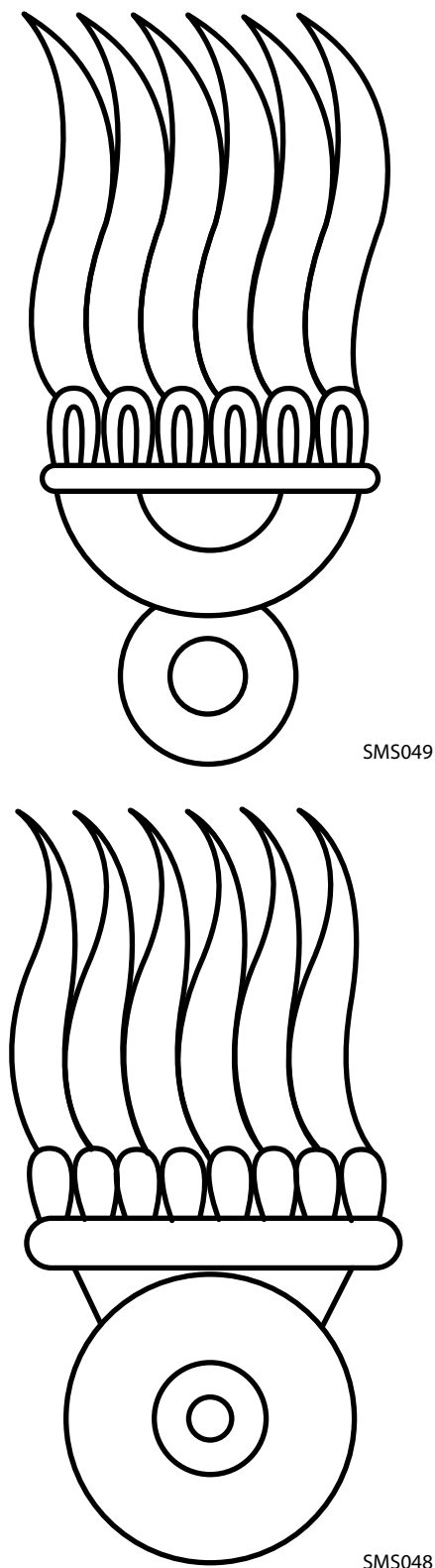

SMS049

SMS048

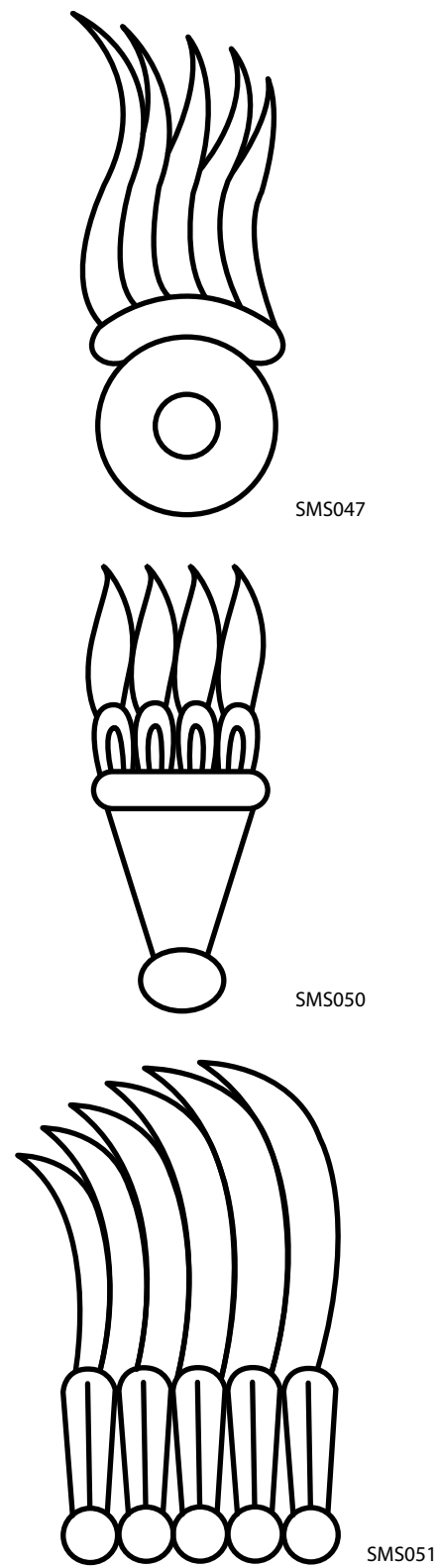

SMS047

SMS050

SMS051

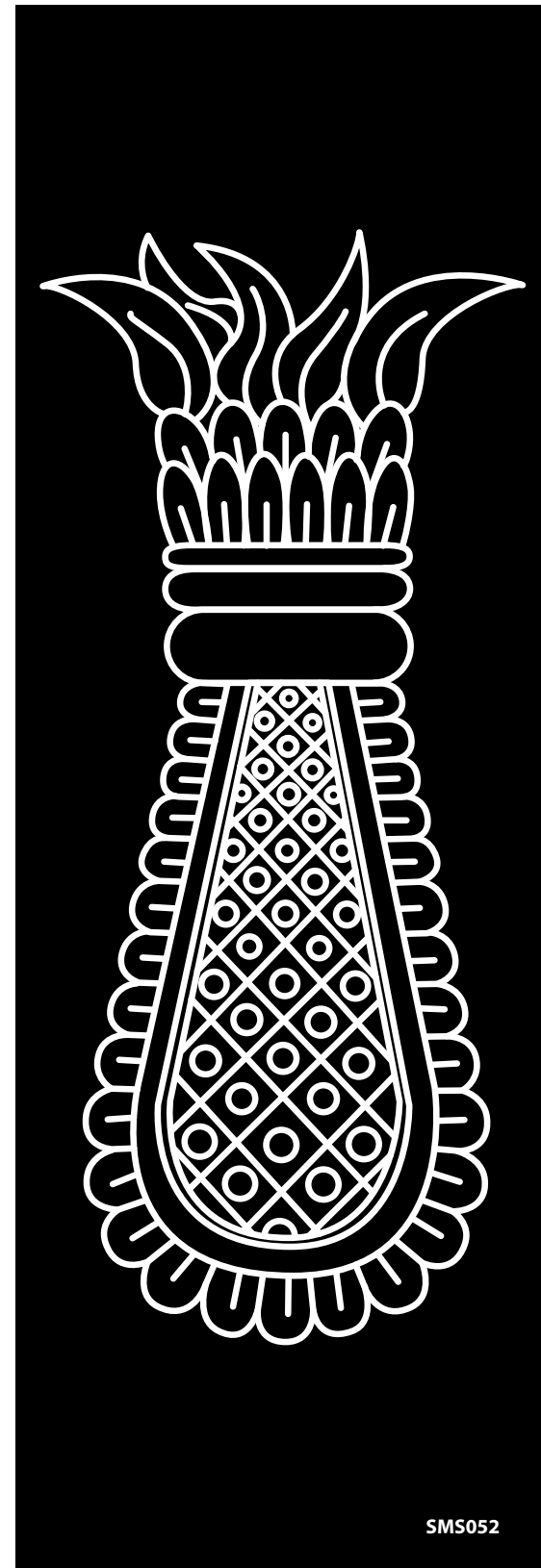

SMS052

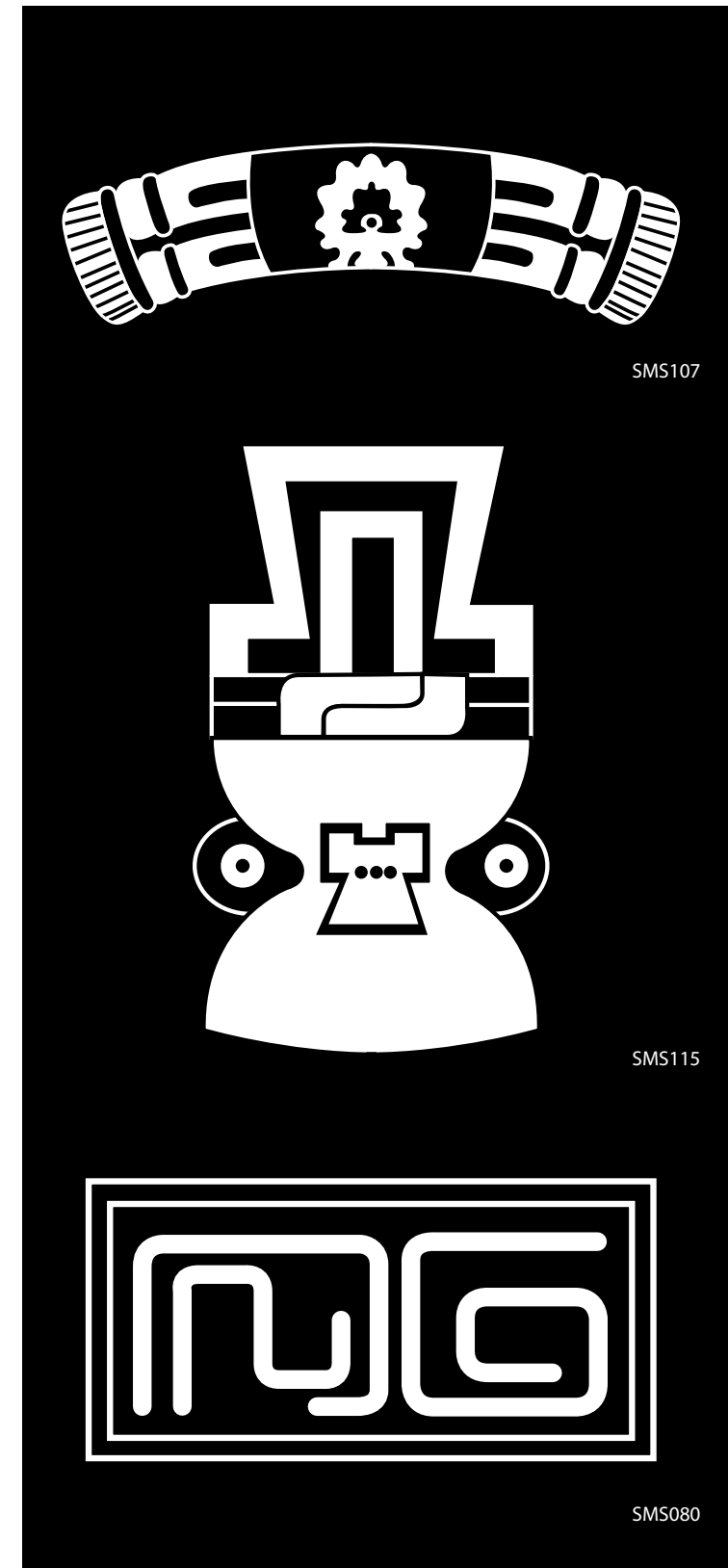
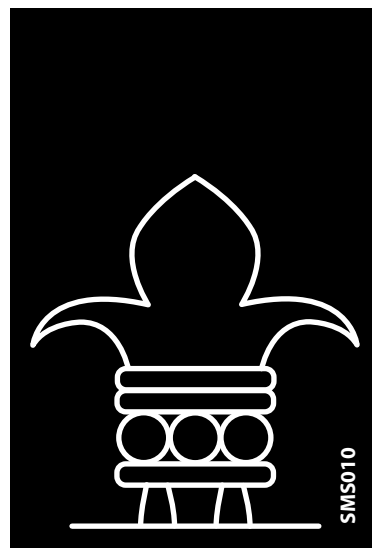
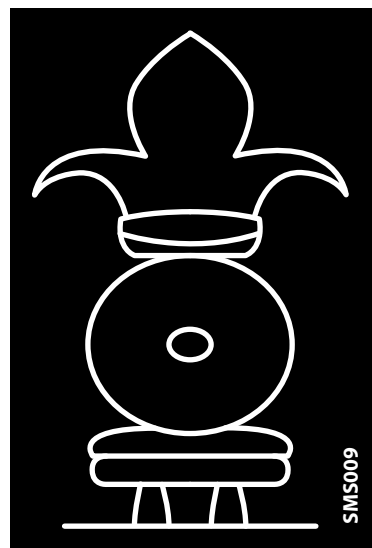
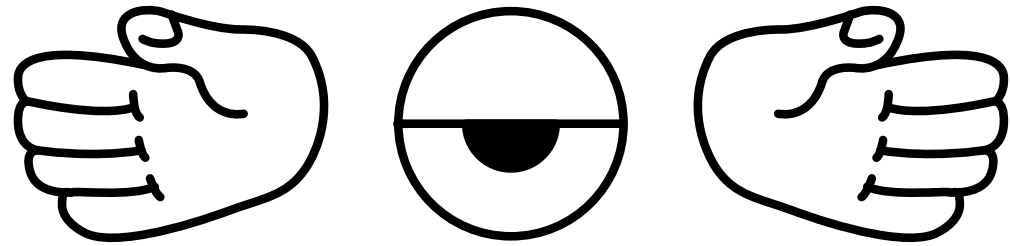
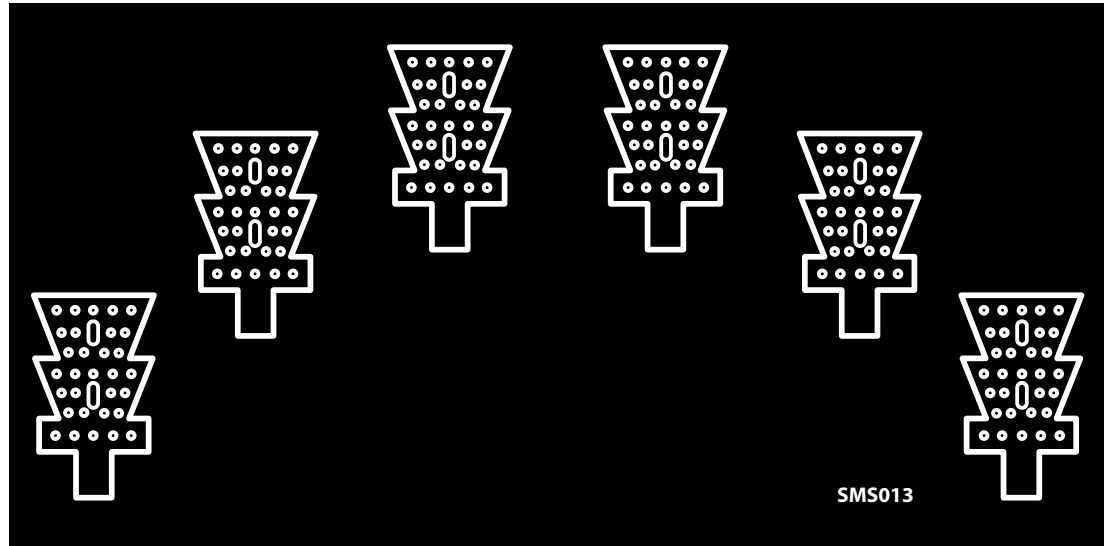

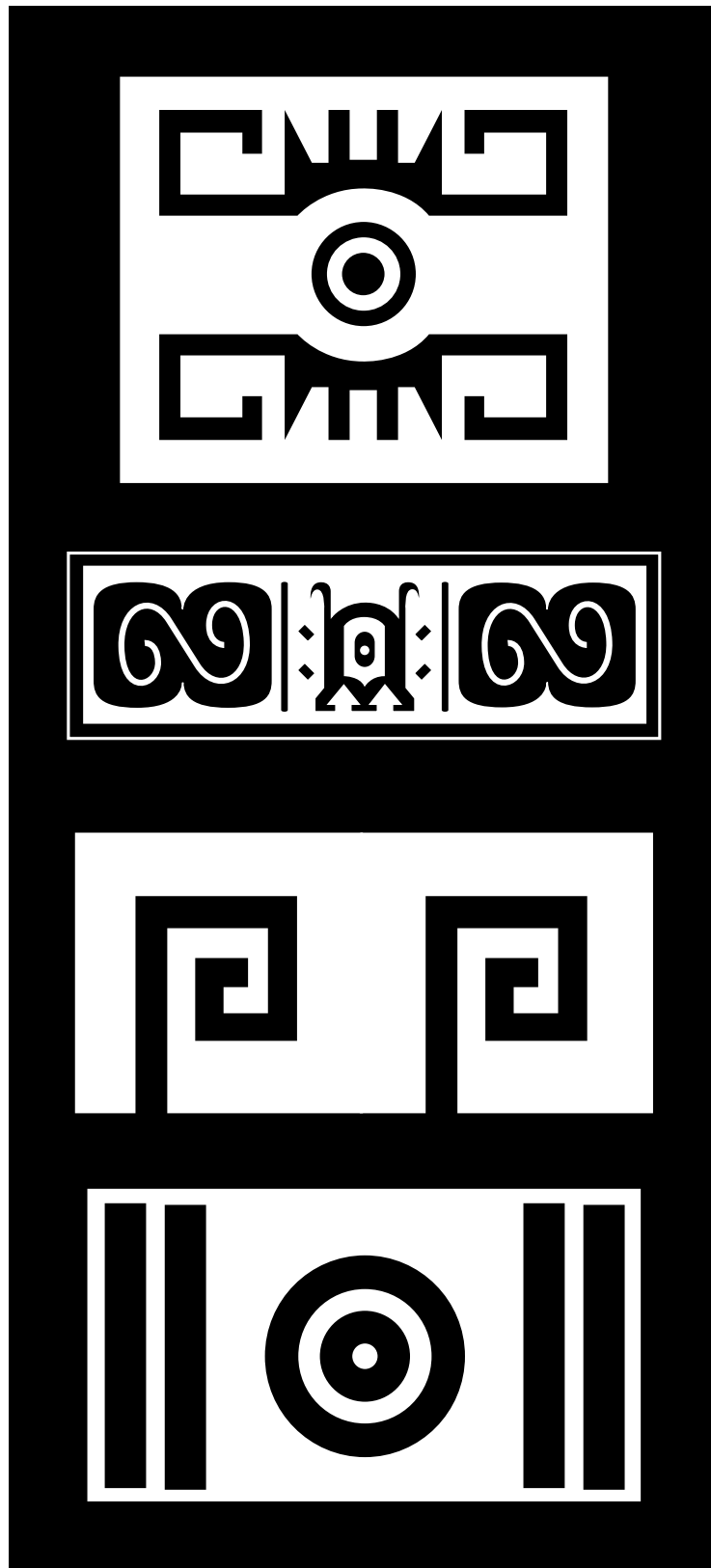

SMS081

SMS103

SMS082

SMS083

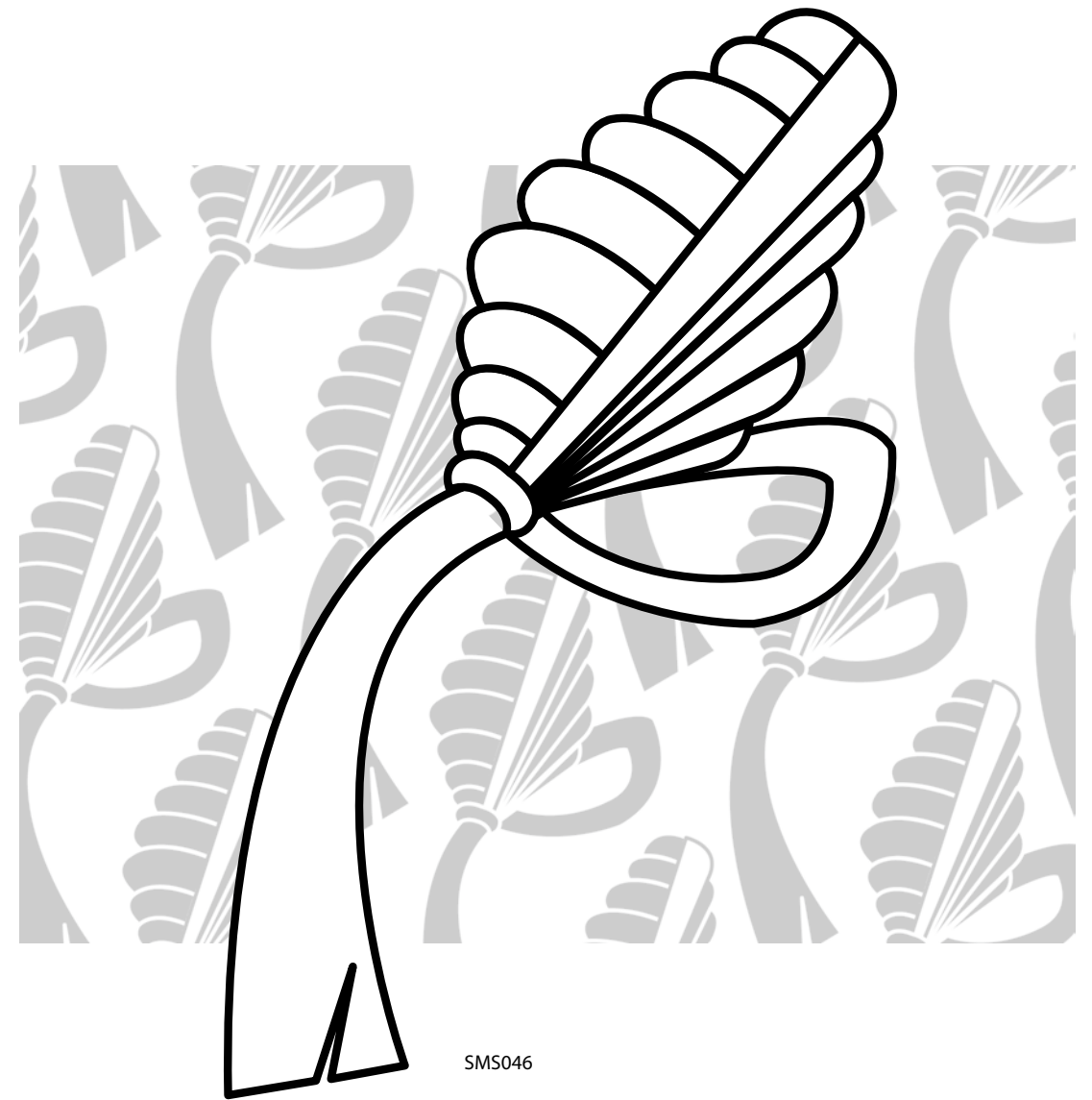

SMS046

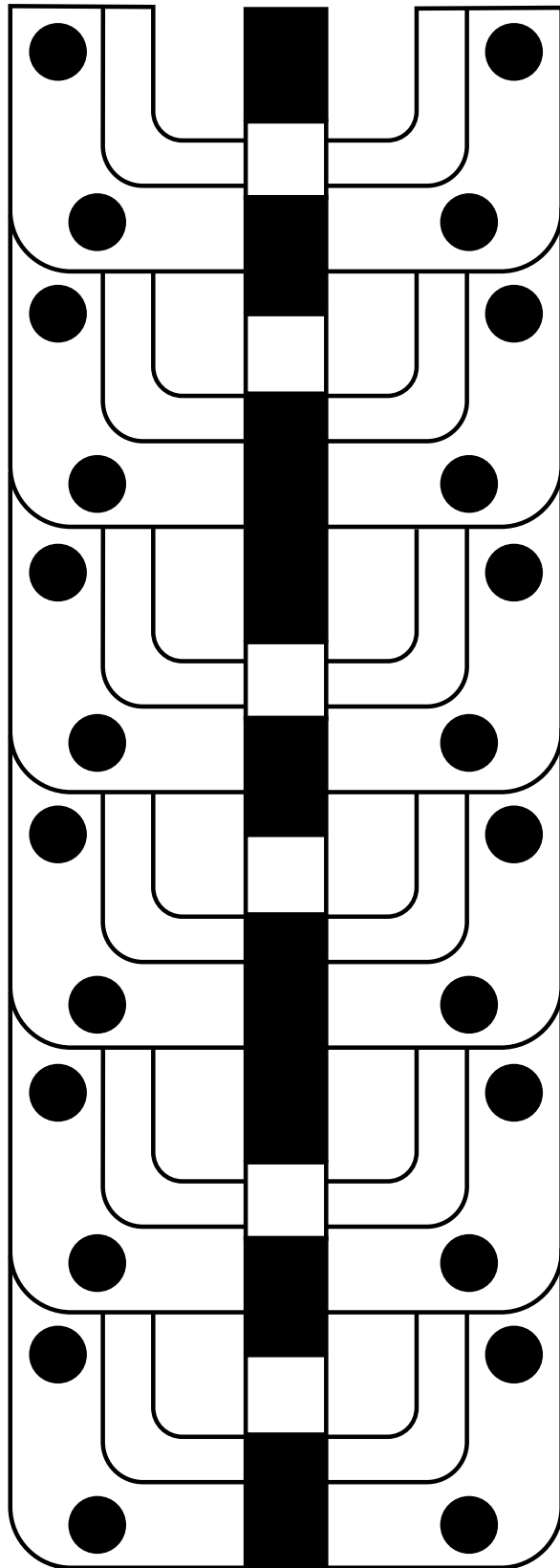

SMS114

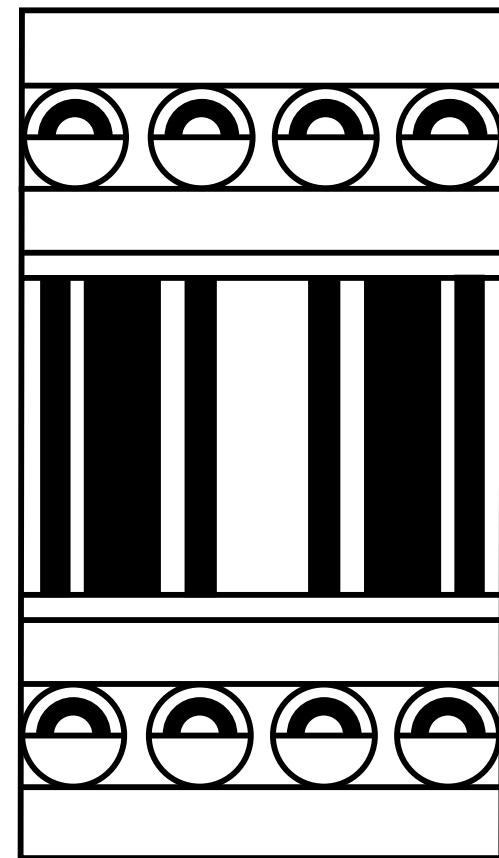

SMS085

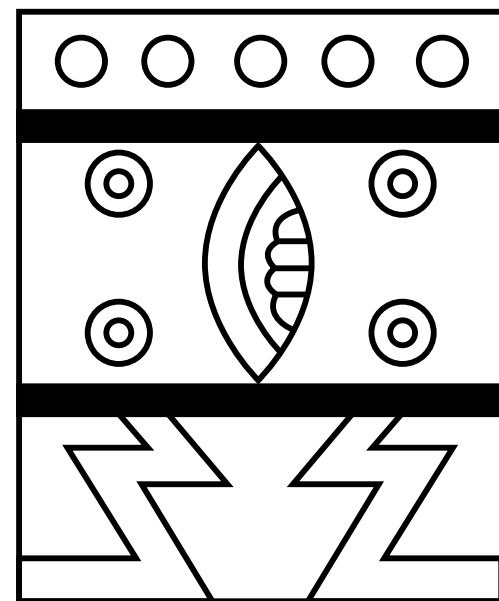

SMS084

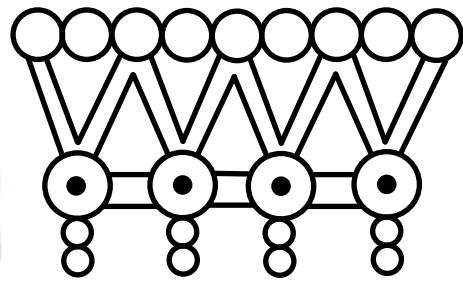
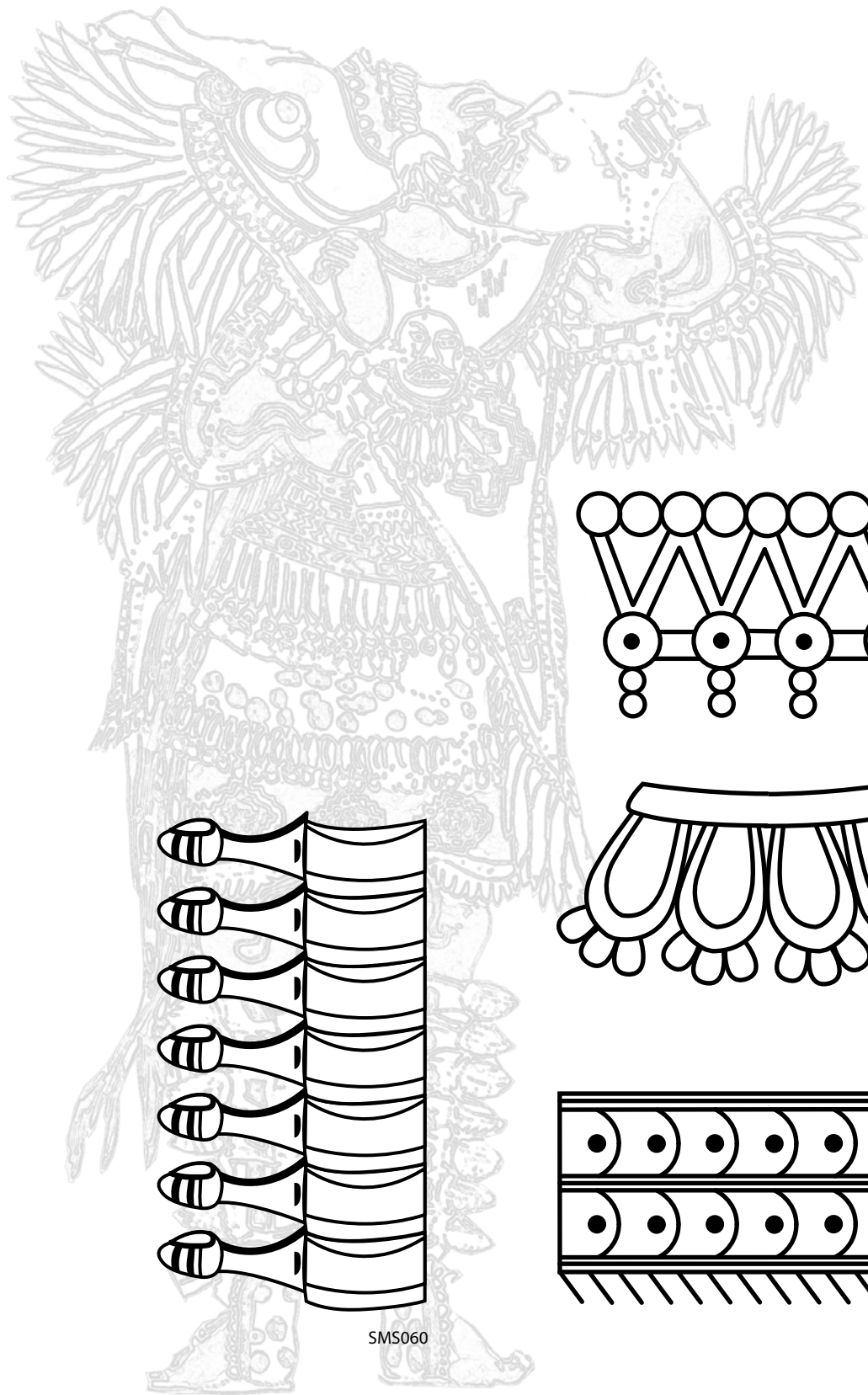

SMS056

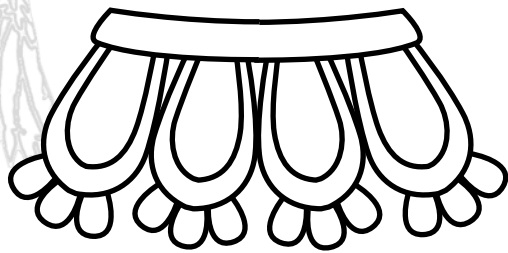

SMS057

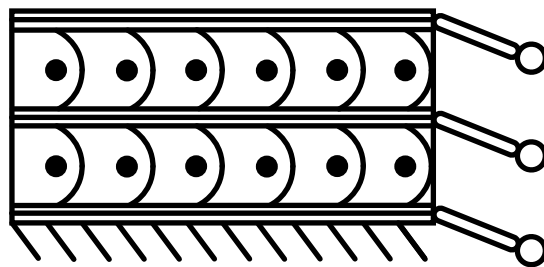

SMS059

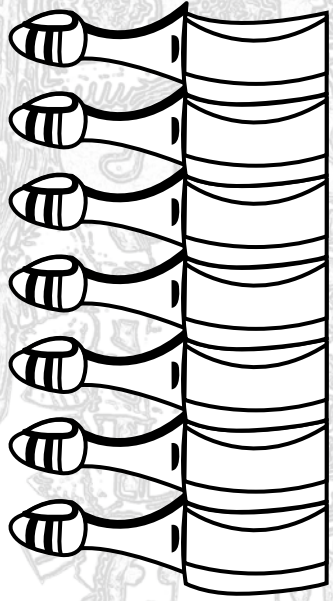

SMS060

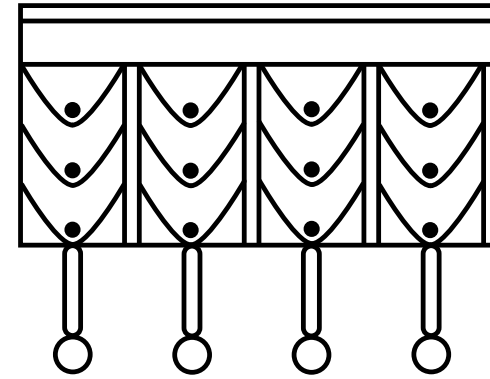

SMS061

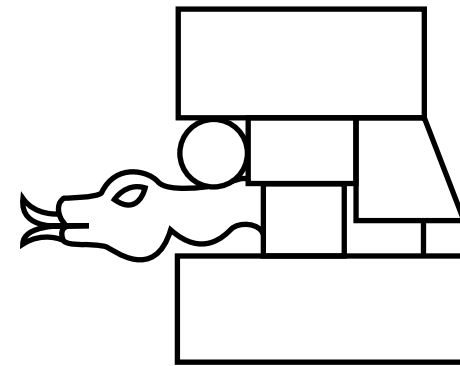

SMS012

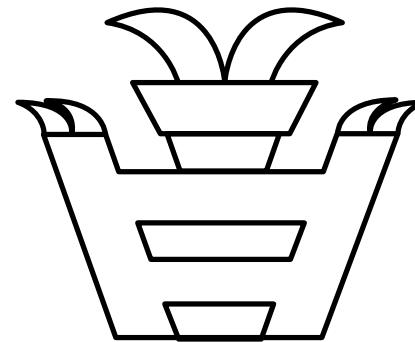

SMS086



SMS105

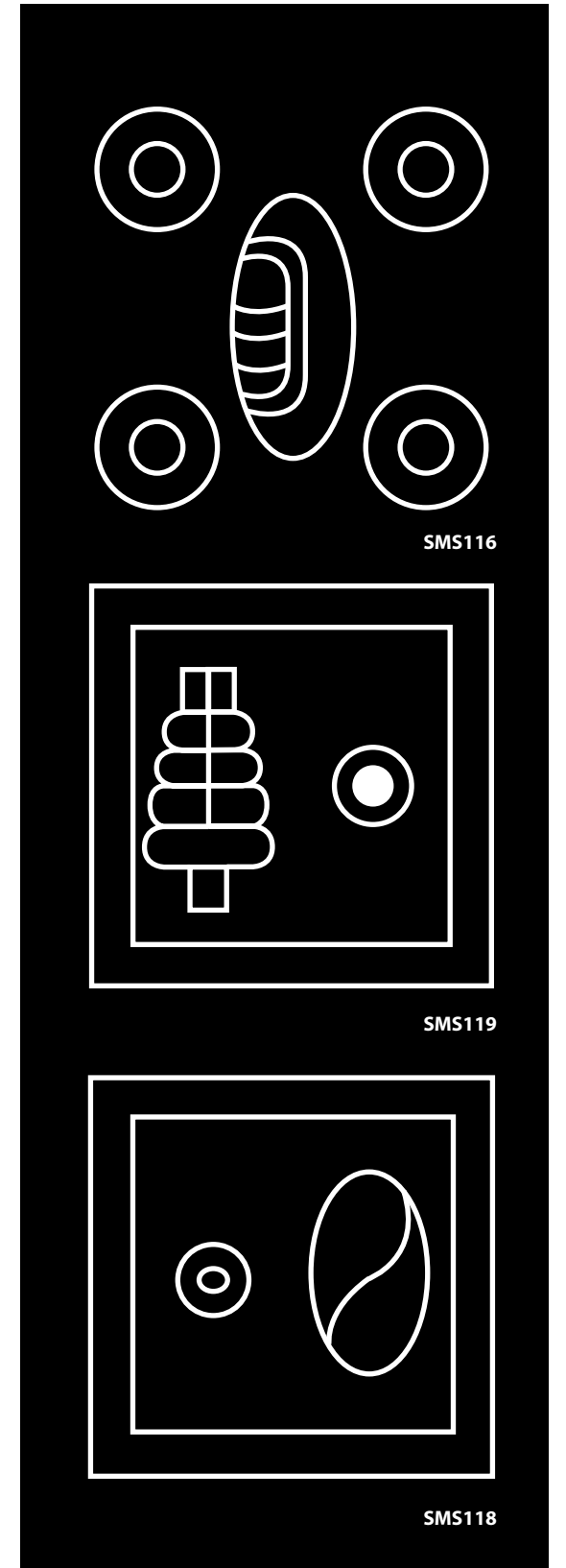

SMS116

SMS119

SMS118

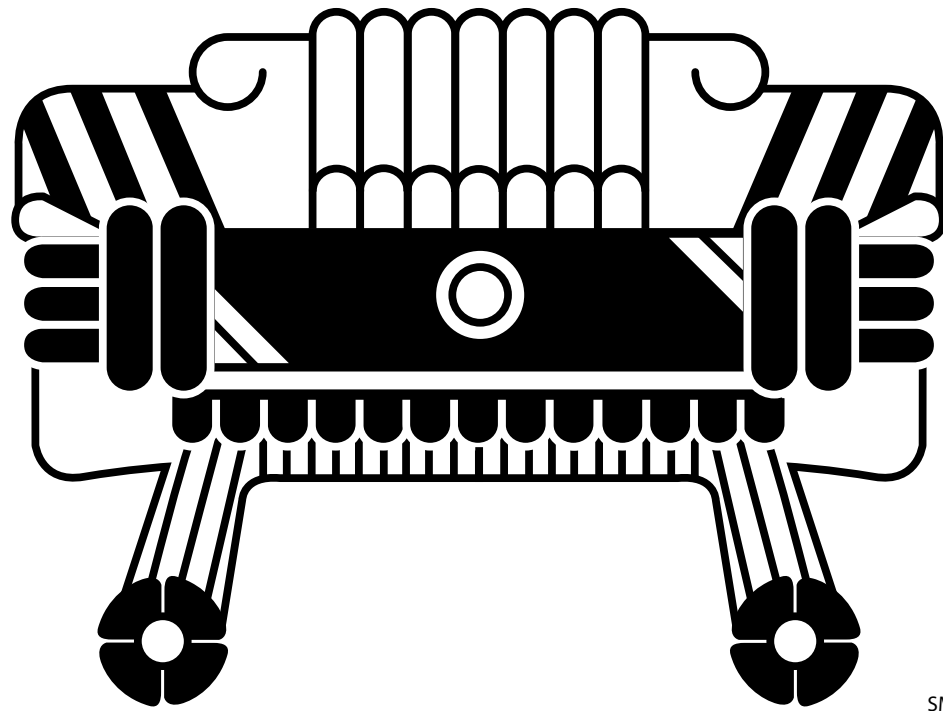

SMS068

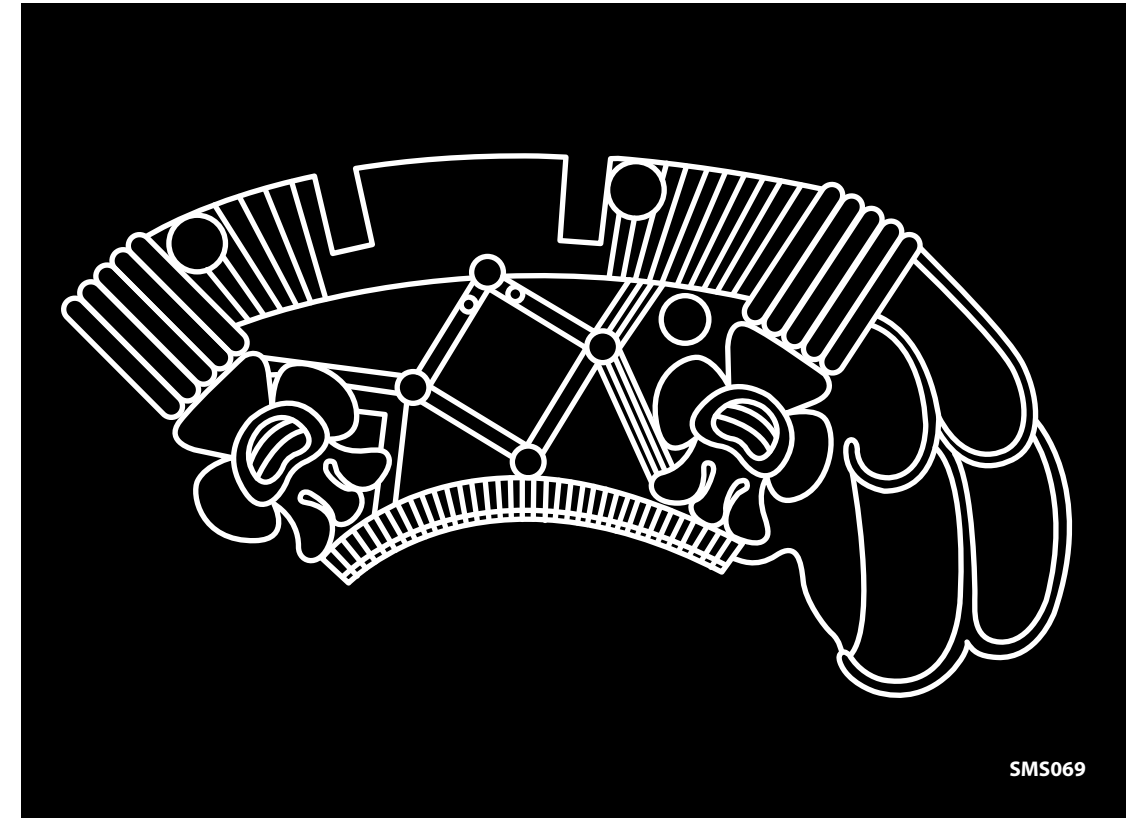

SMS069

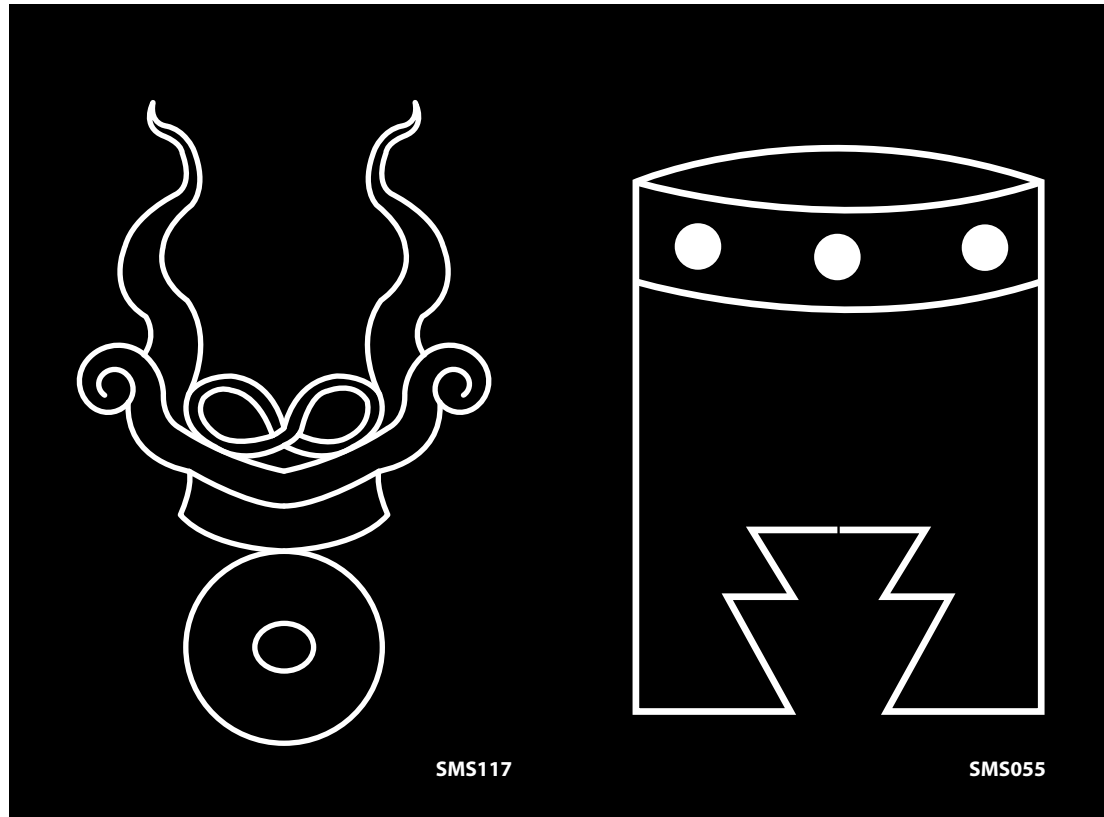

SMS117

SMS055

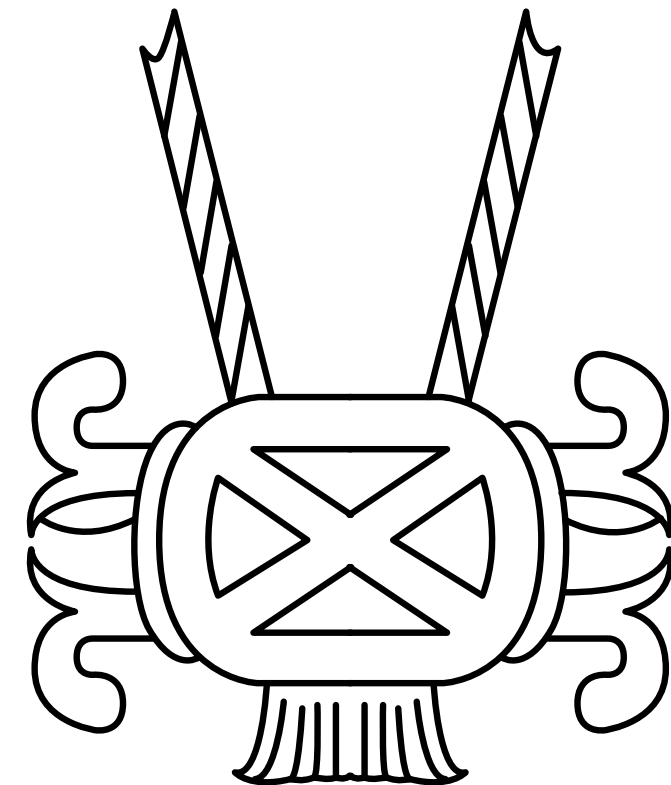

SMS064

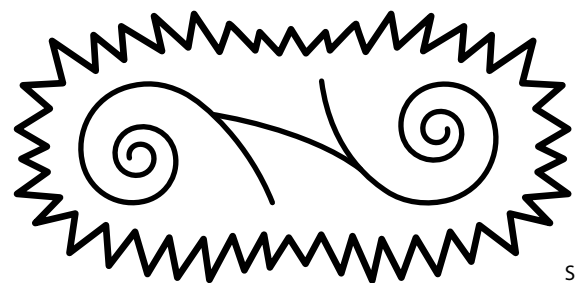

SMS102



SMS058

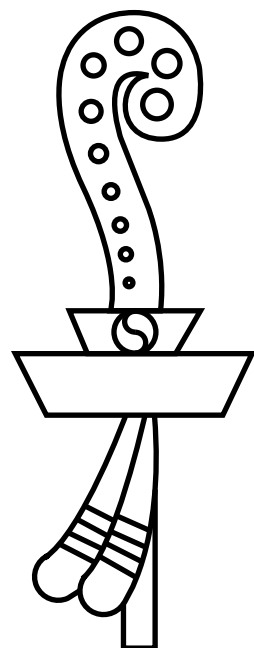

SMS054

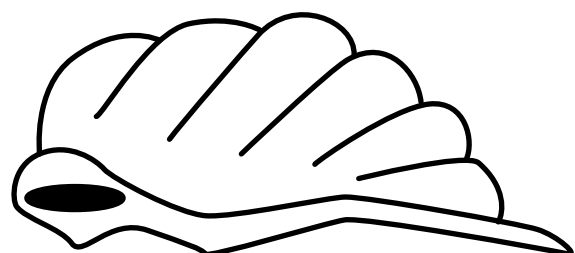

SMS101

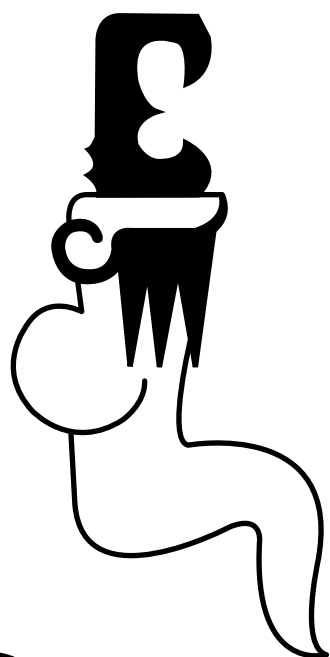

SMS100

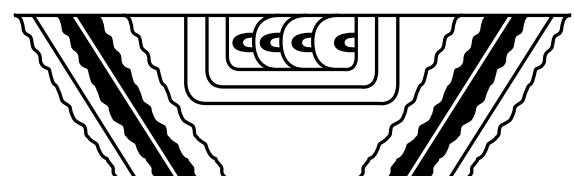

SMS094

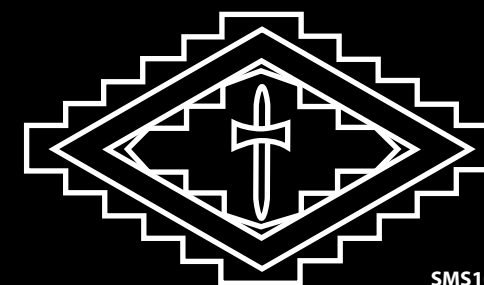

SMS109



SMS104

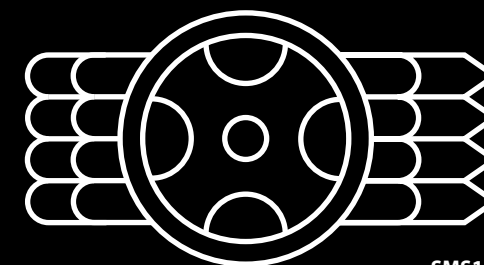

SMS106



SMS113



SMS063

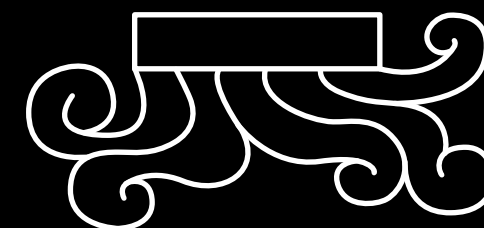

SMS079

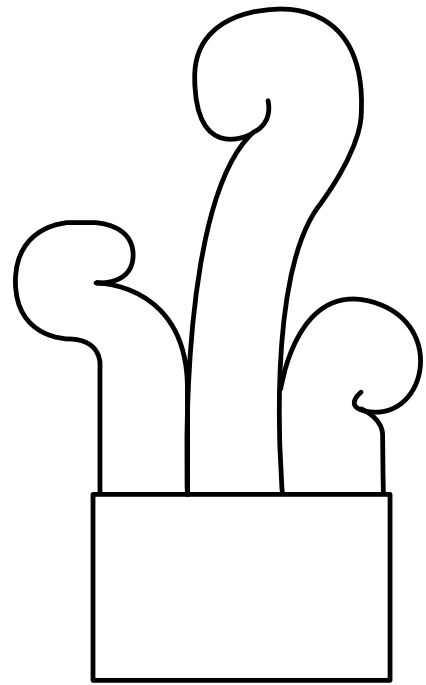

SMS078

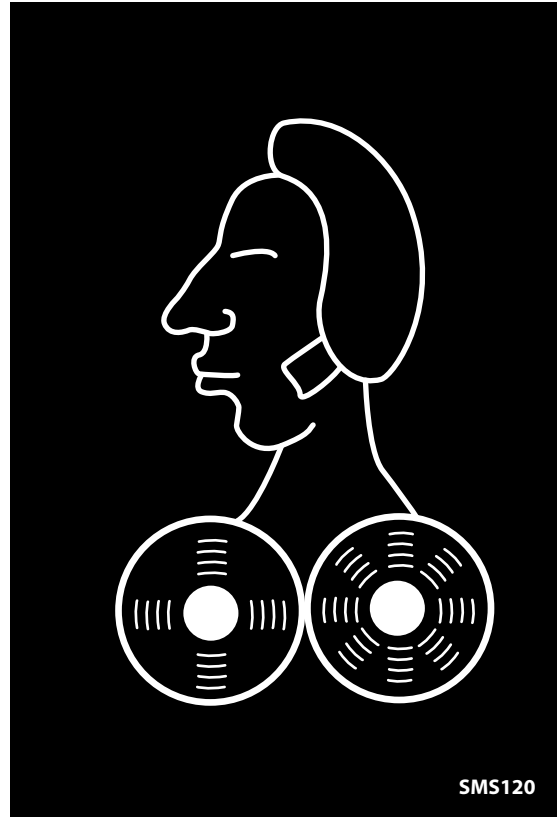

SMS120

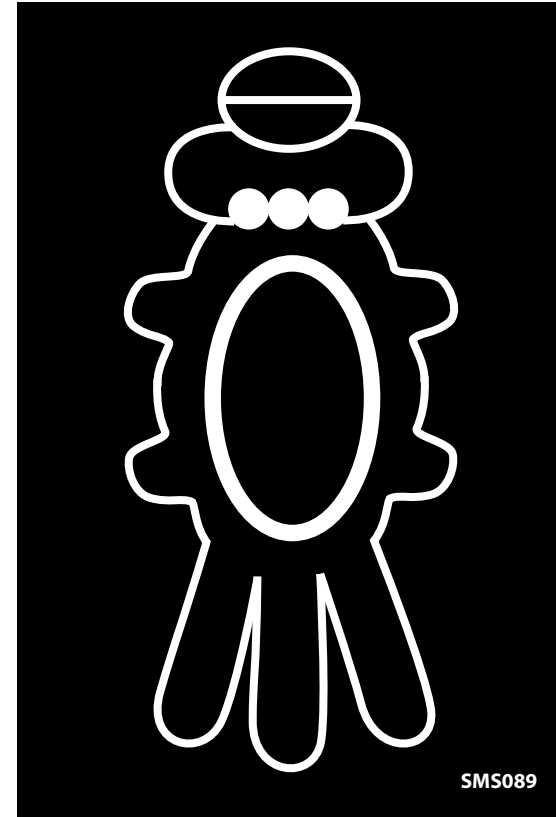

SMS089

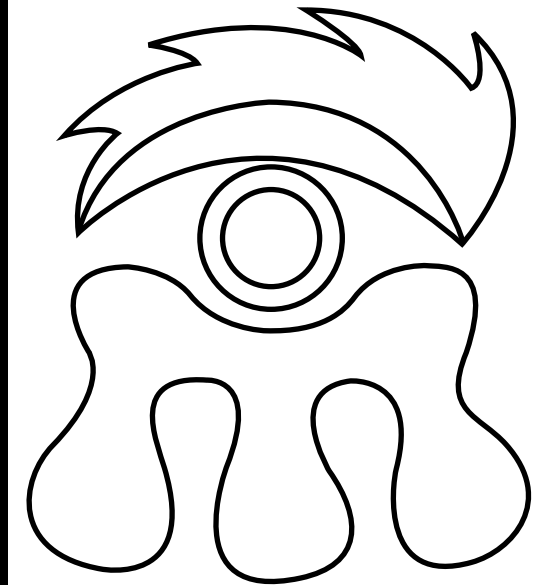

SMS091

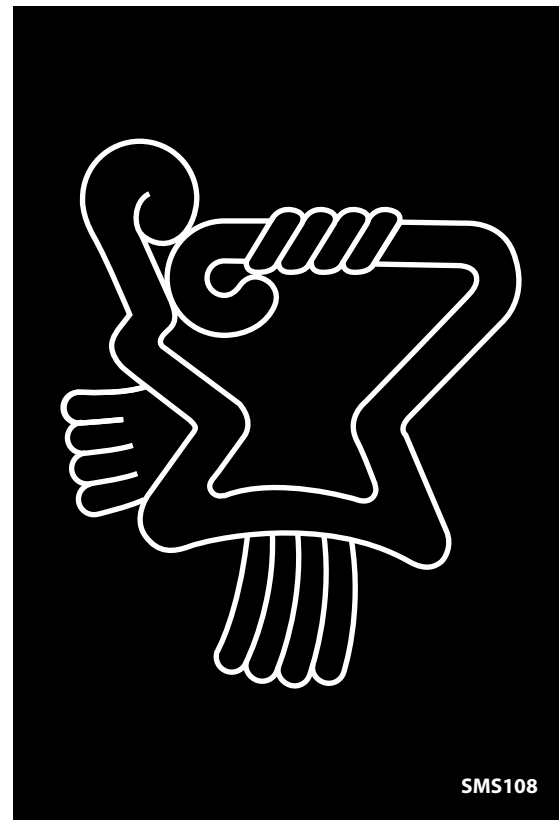

SMS108

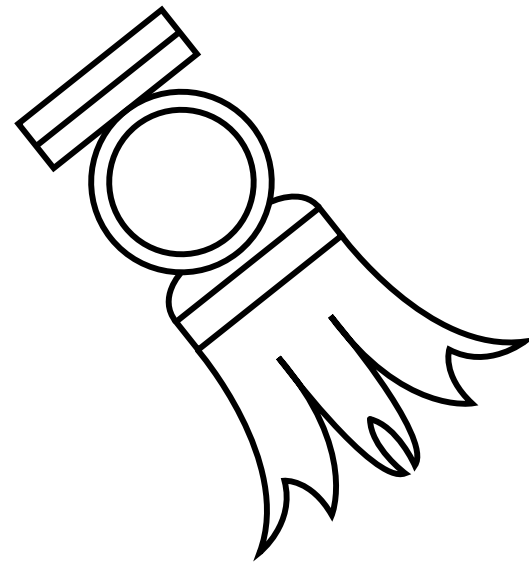

SMS040

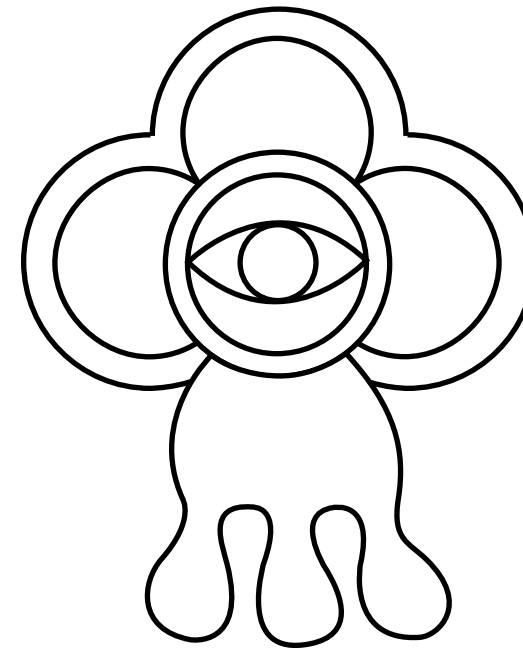

SMS092

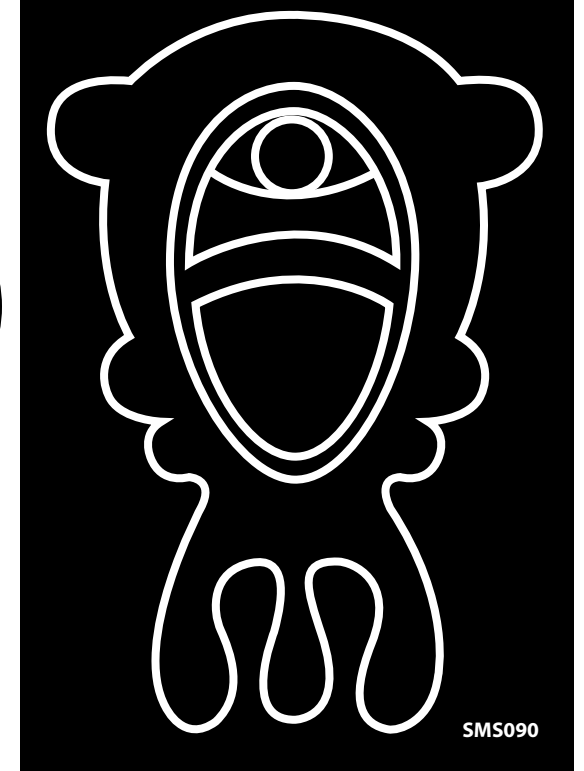

SMS090

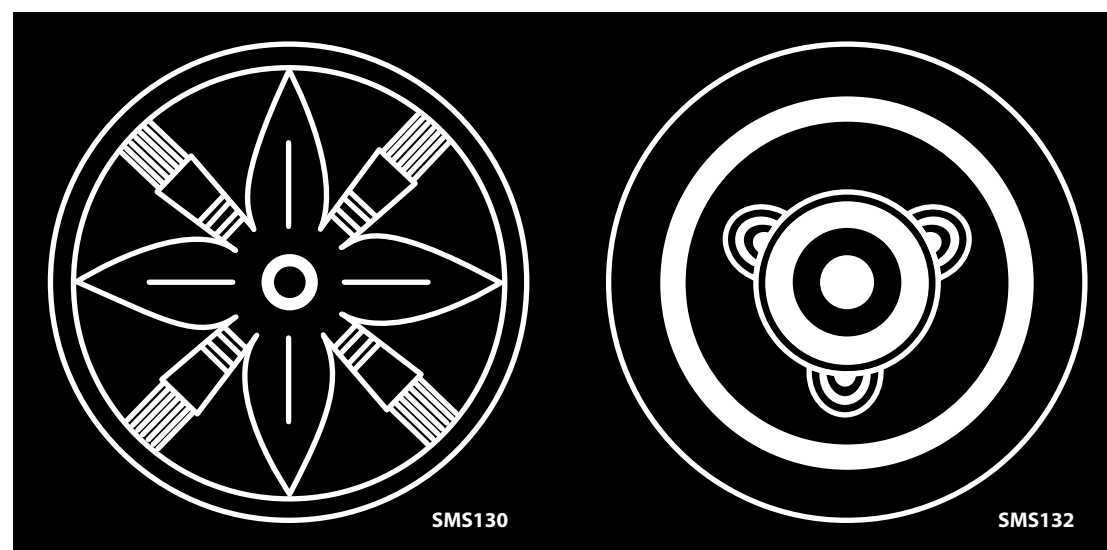
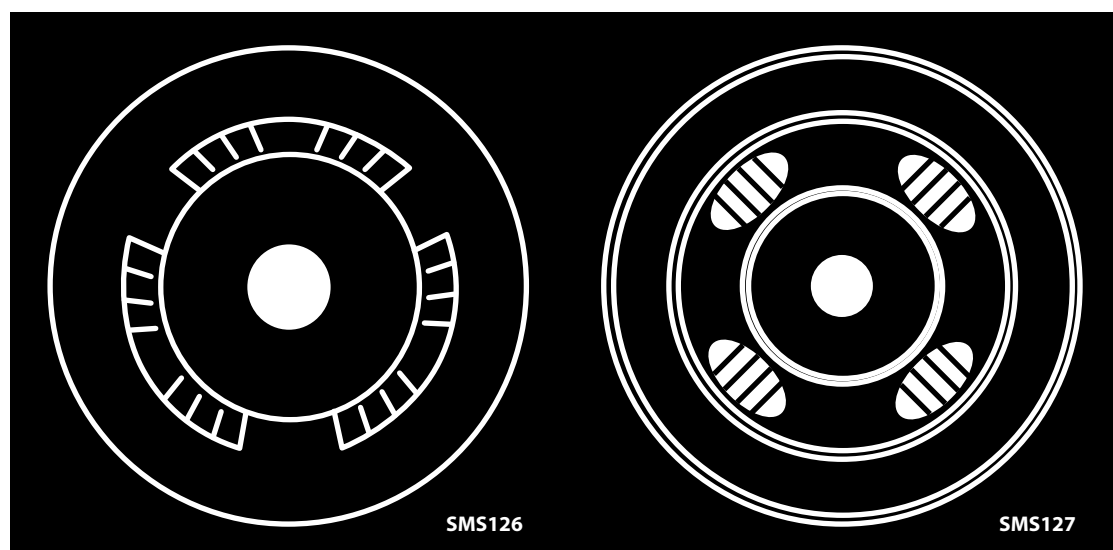
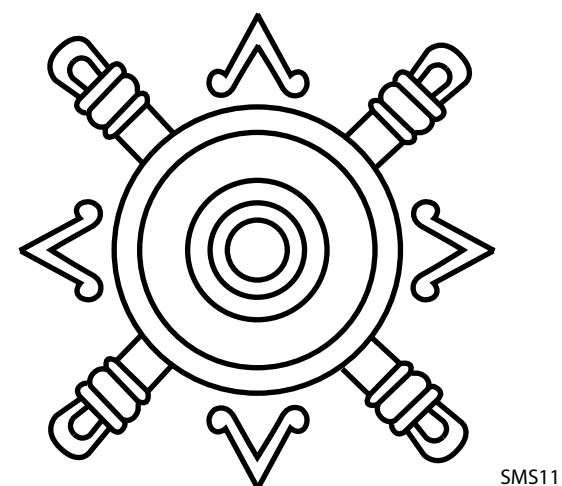
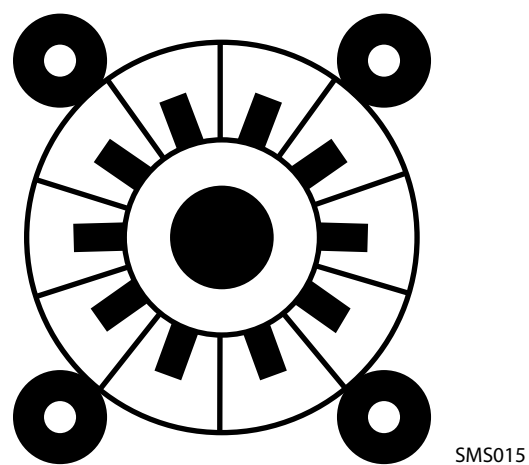
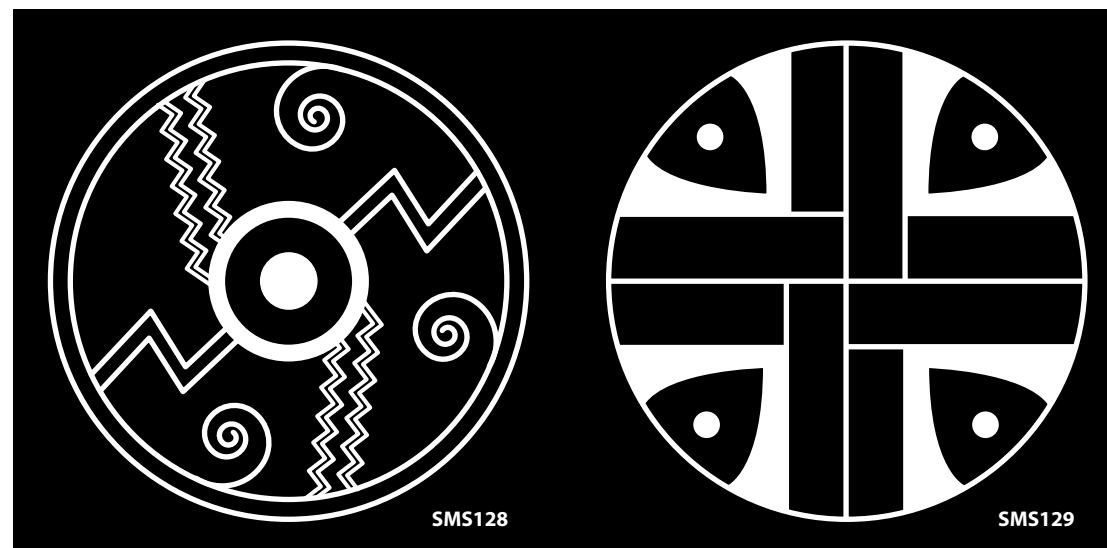

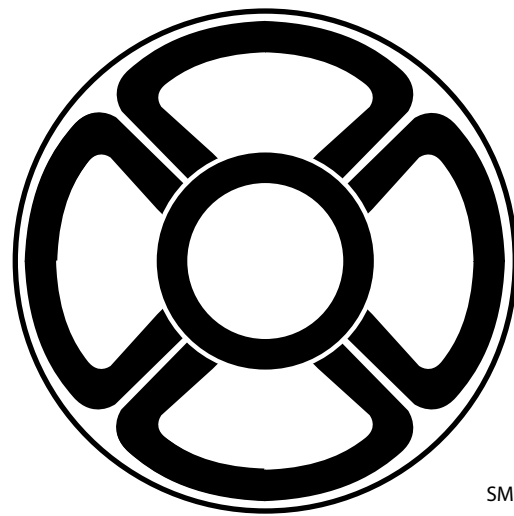

SMS149



SMS133

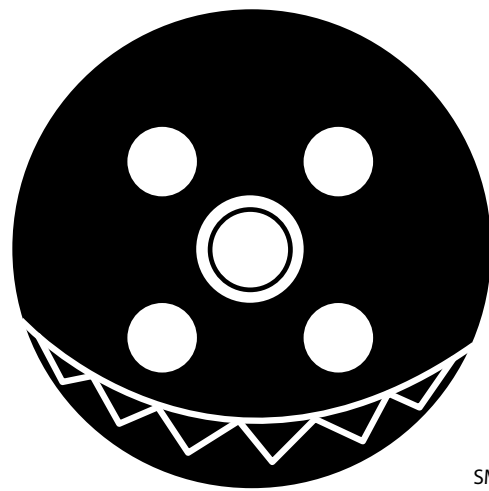

SMS131

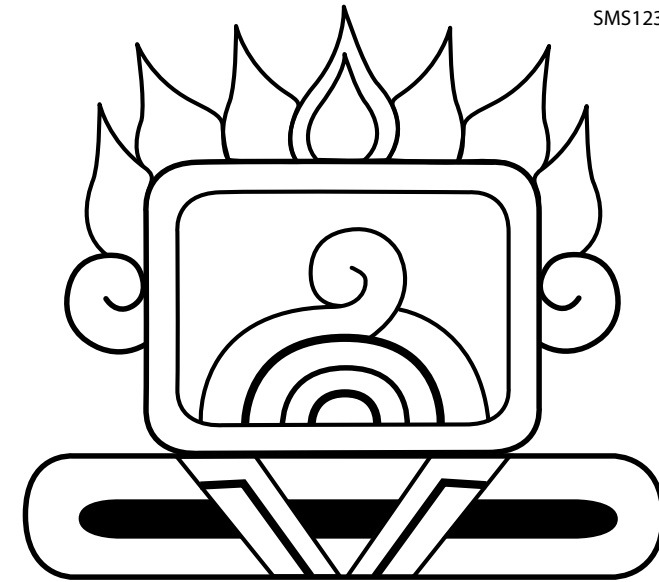

SMS123

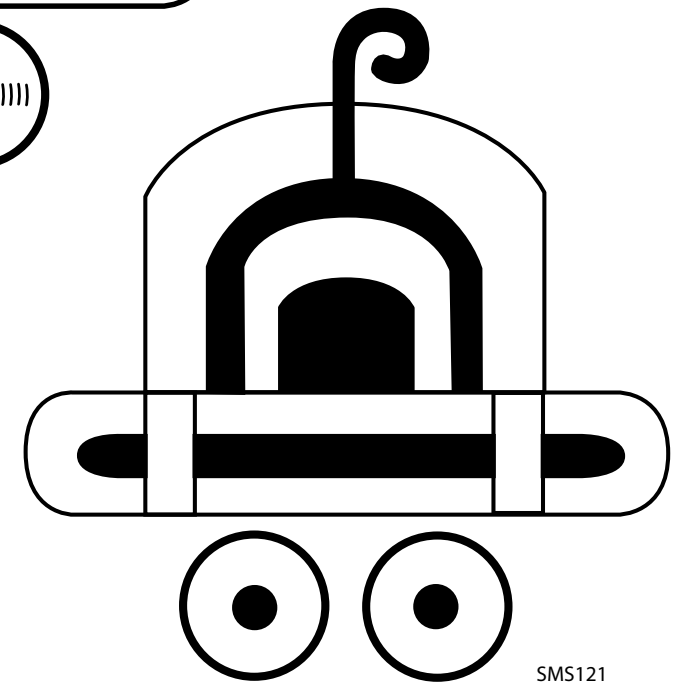
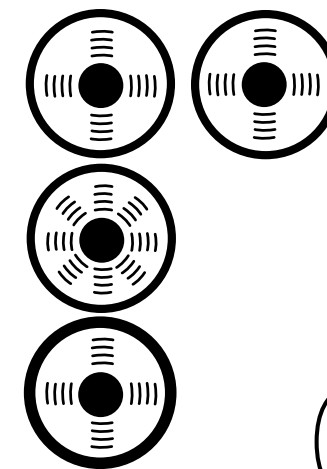

SMS121

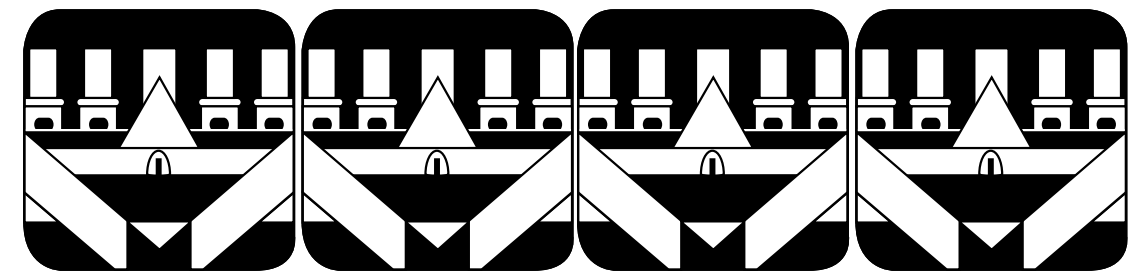

SMS072

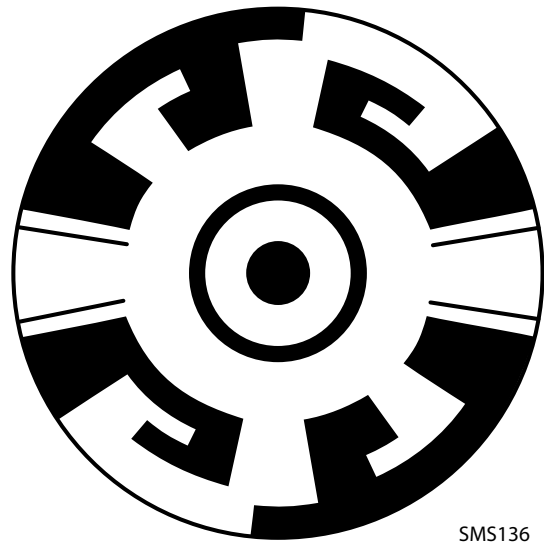

SMS136

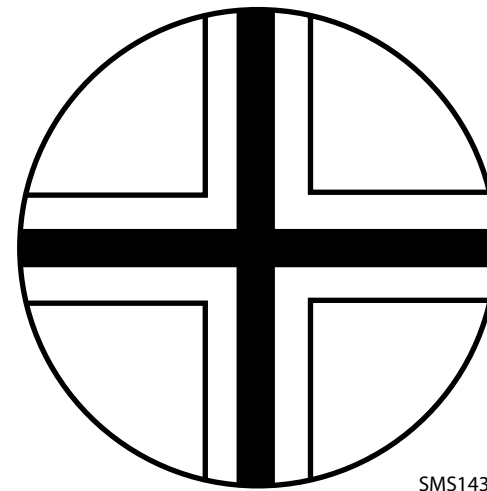

SMS143

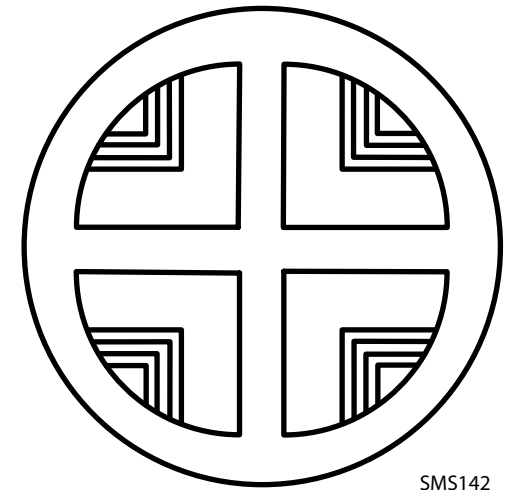

SMS142

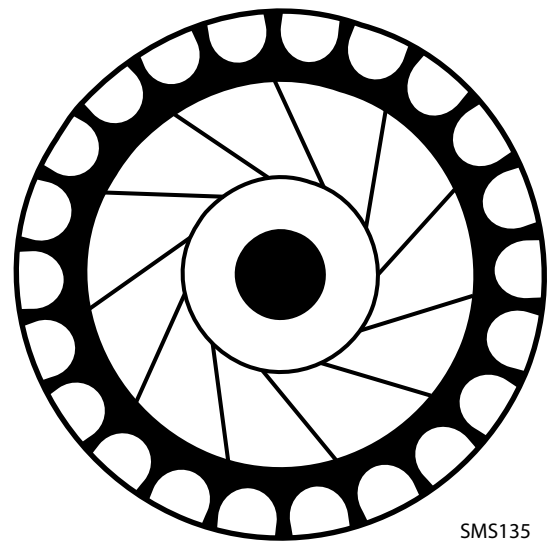

SMS135

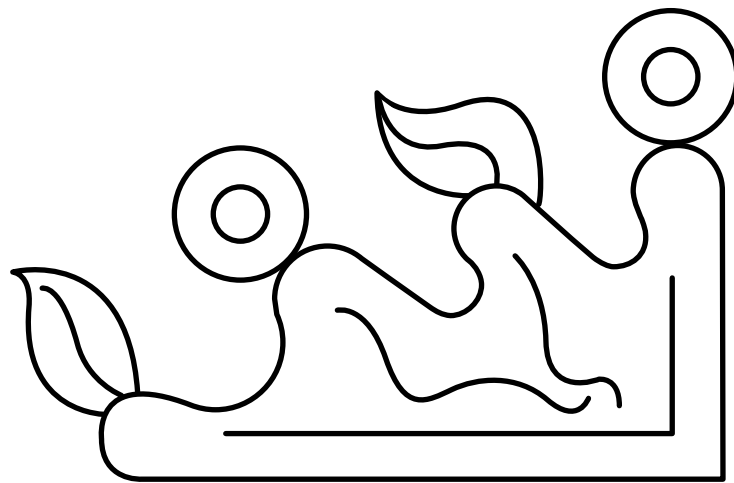

SMS099

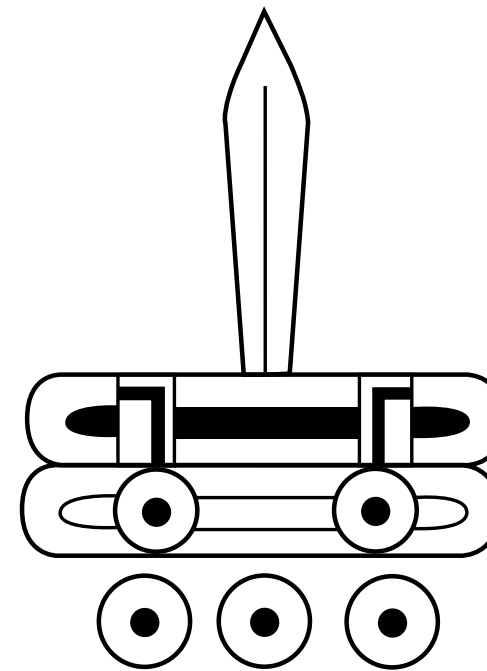

SMS122

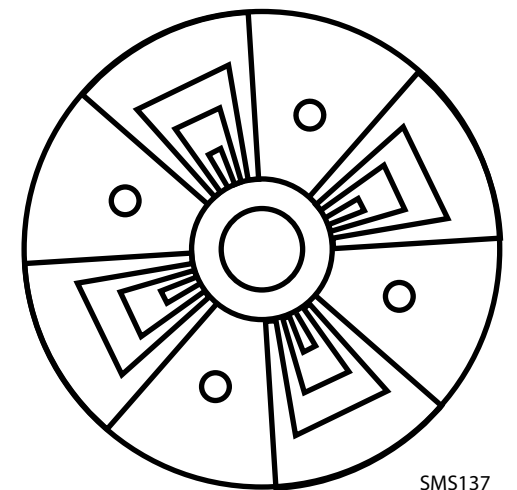

SMS137

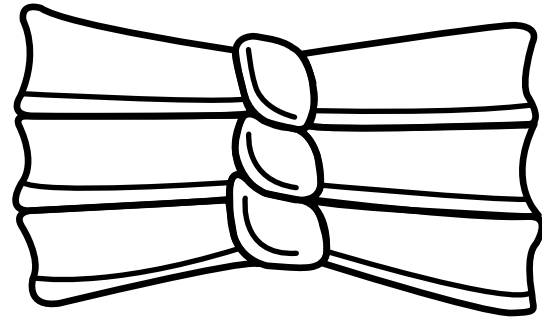

SMS110

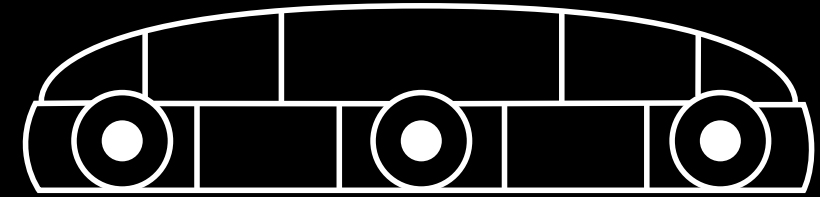

SMS095



SMS112

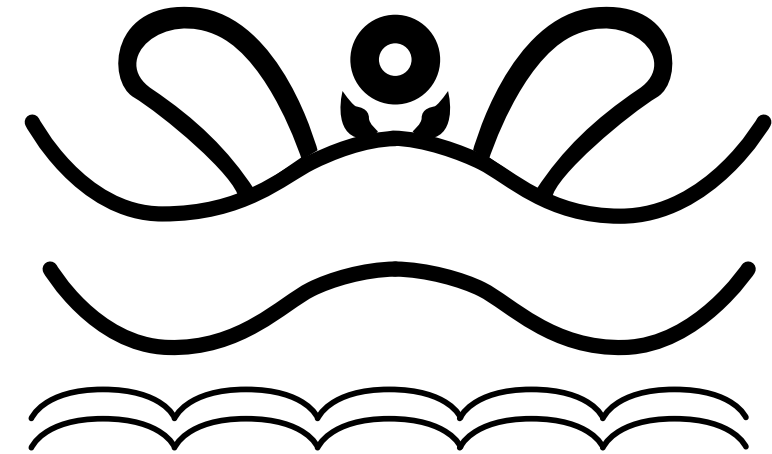

SMS097

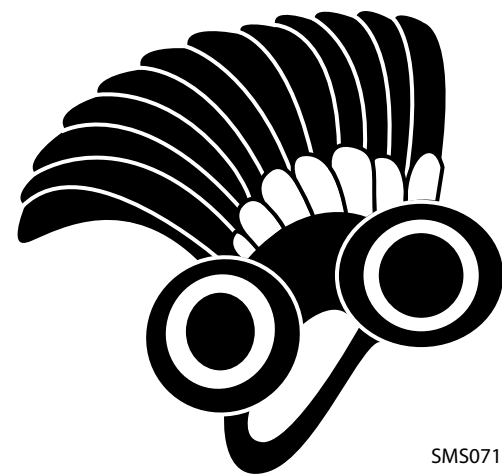

SMS071



SMS070

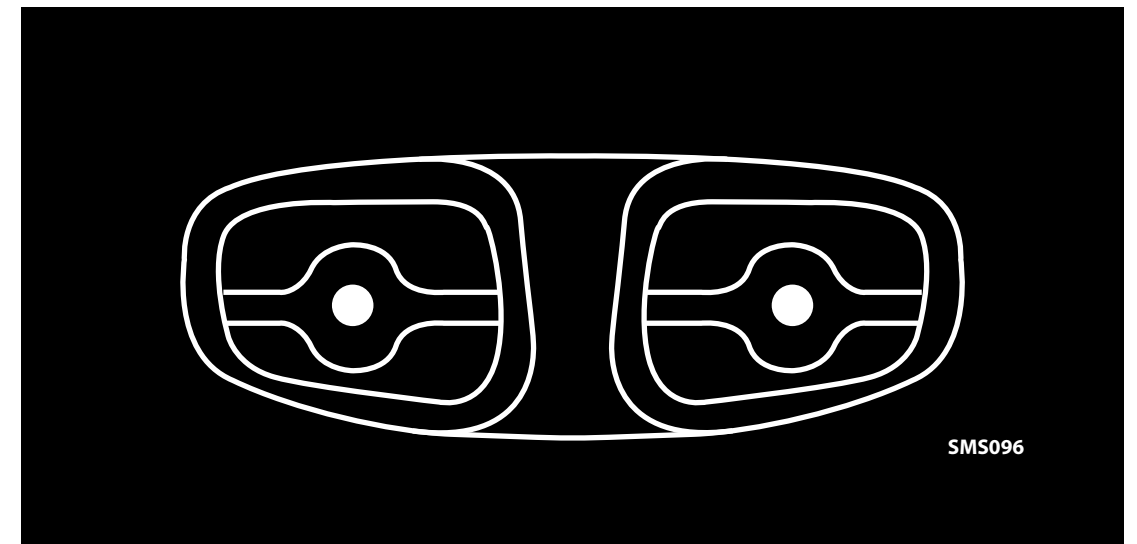

SMS096

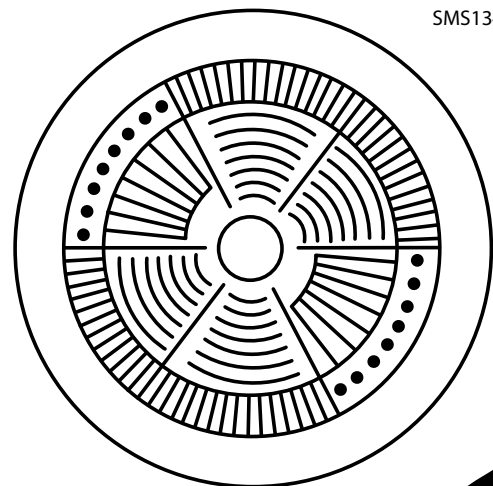

SMS134

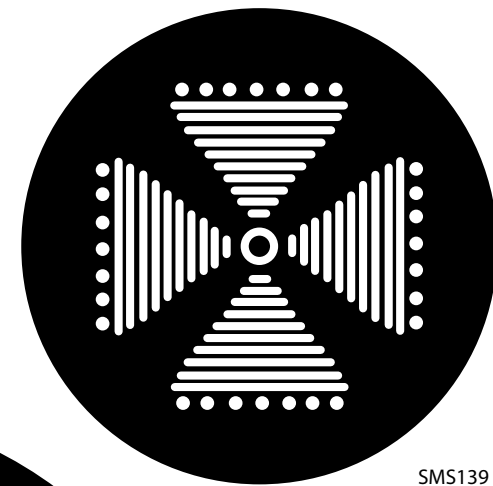

SMS139

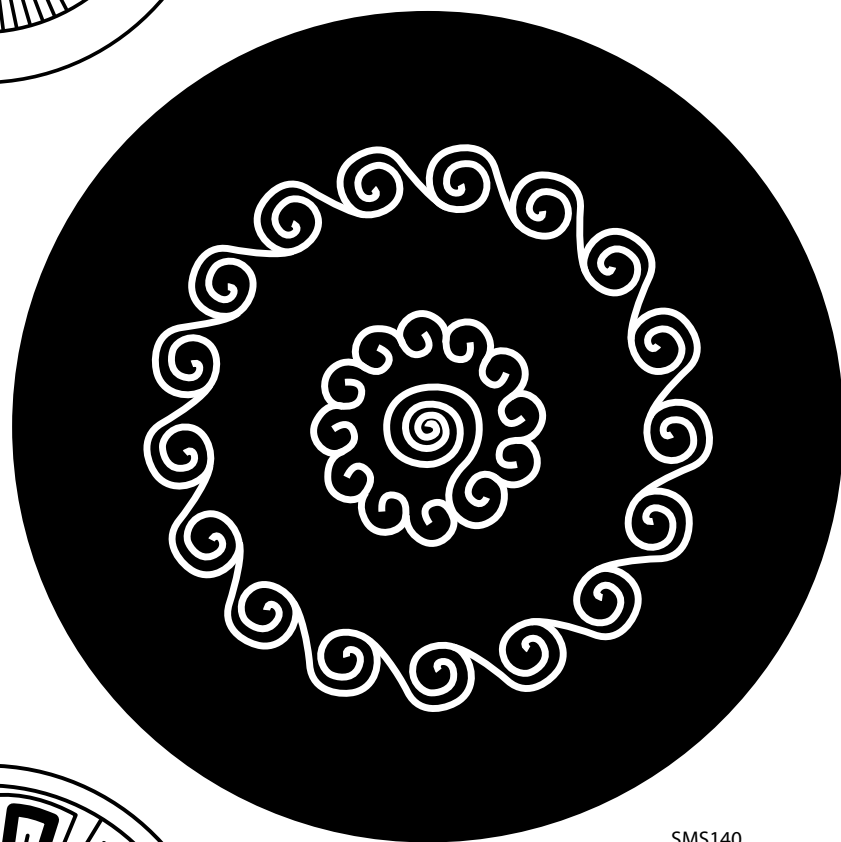

SMS140

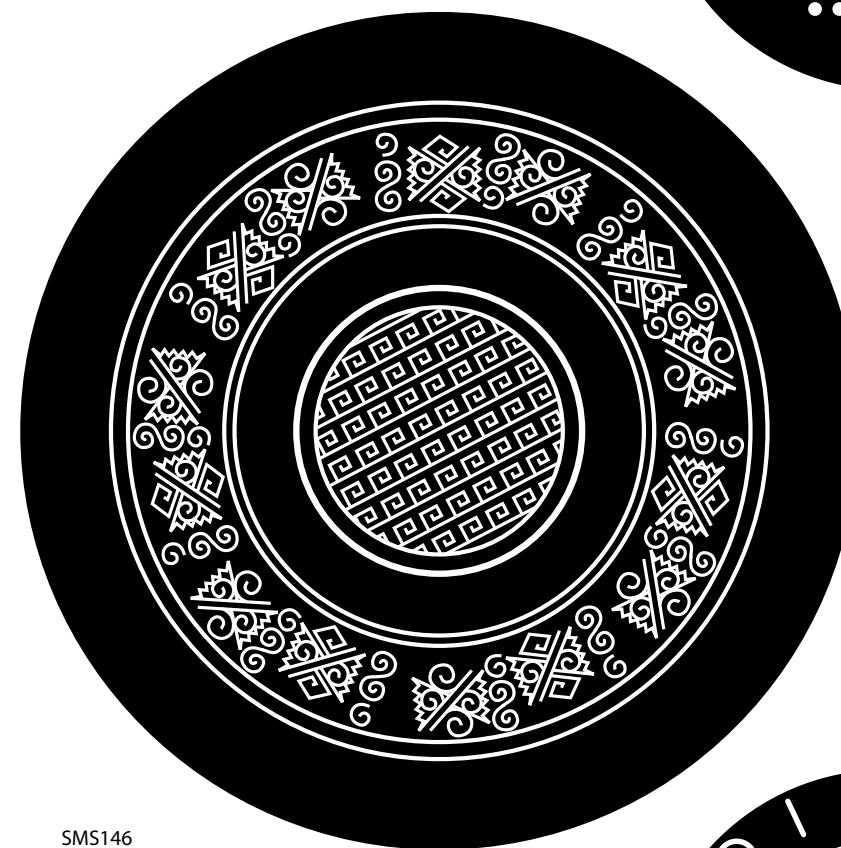

SMS146

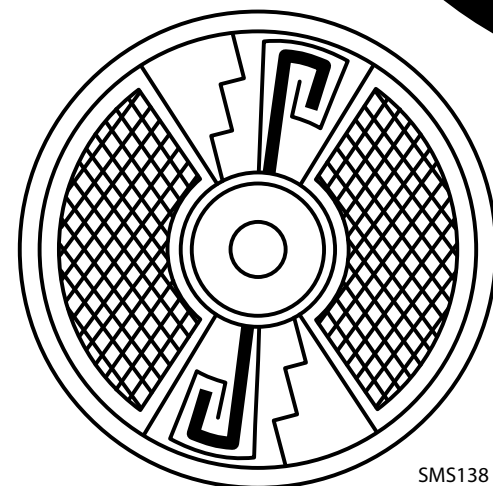

SMS138

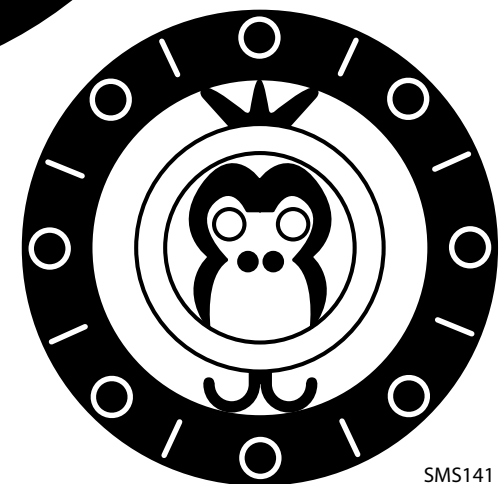

SMS141

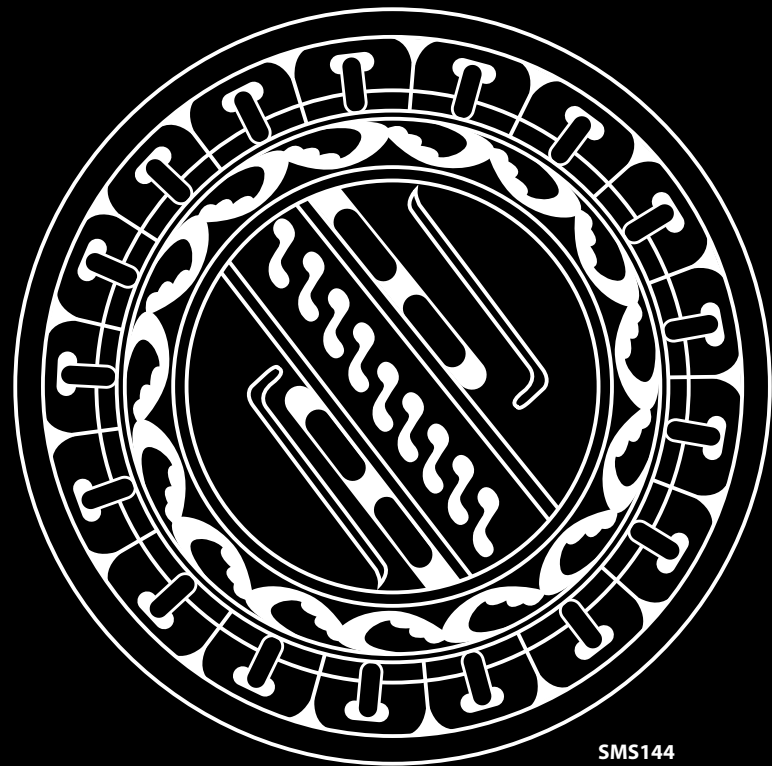

SMS144

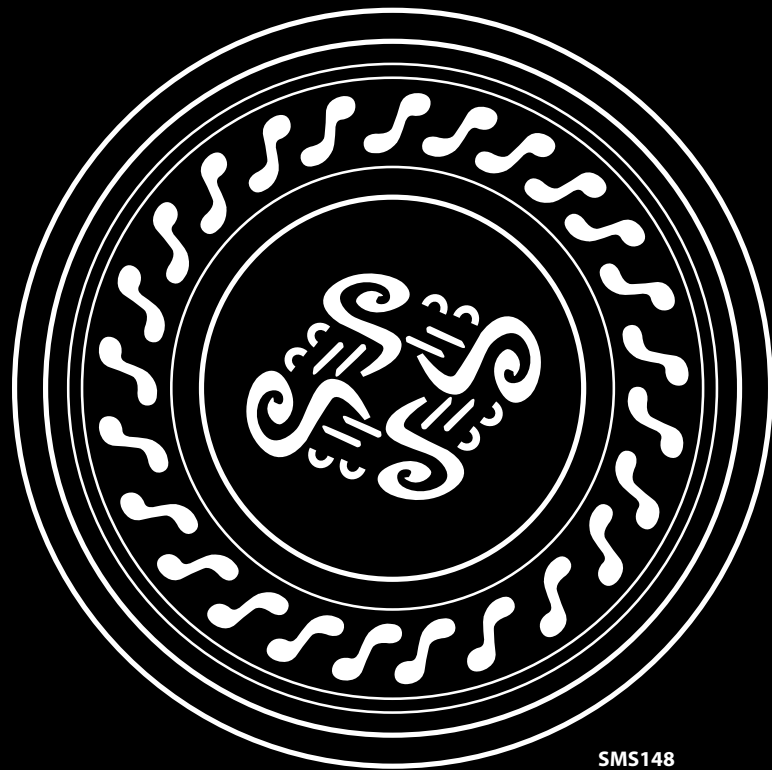

SMS148

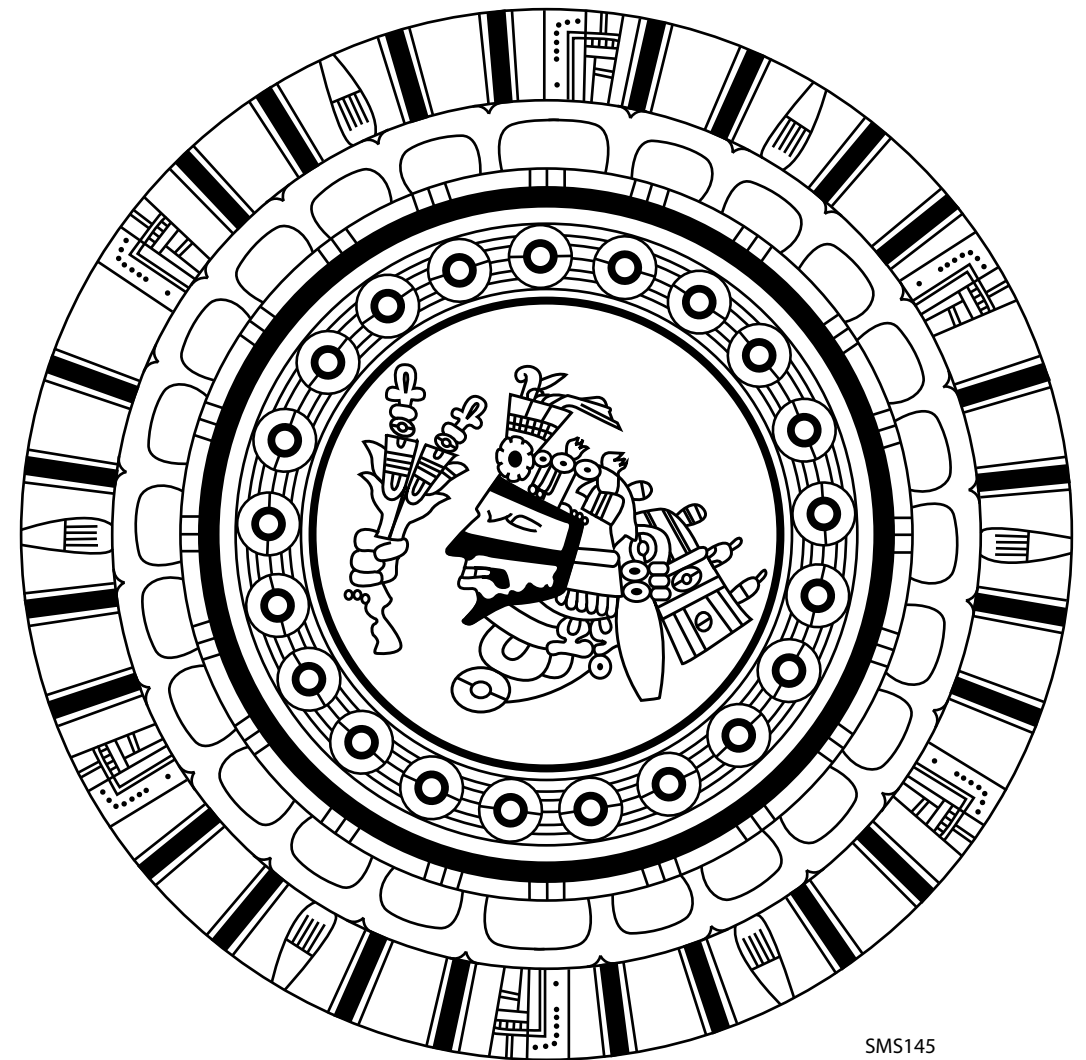

SMS145

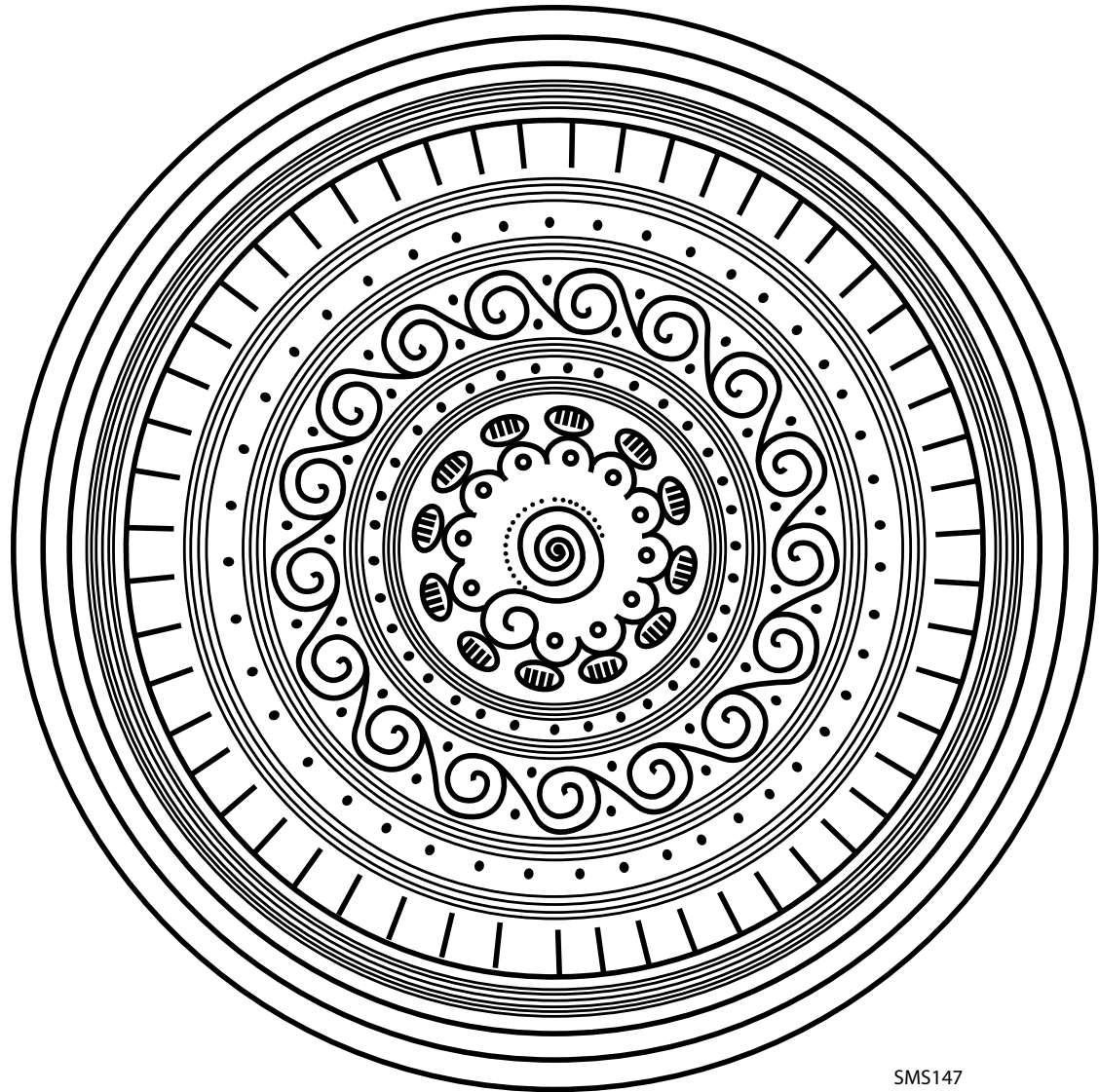

SMS147

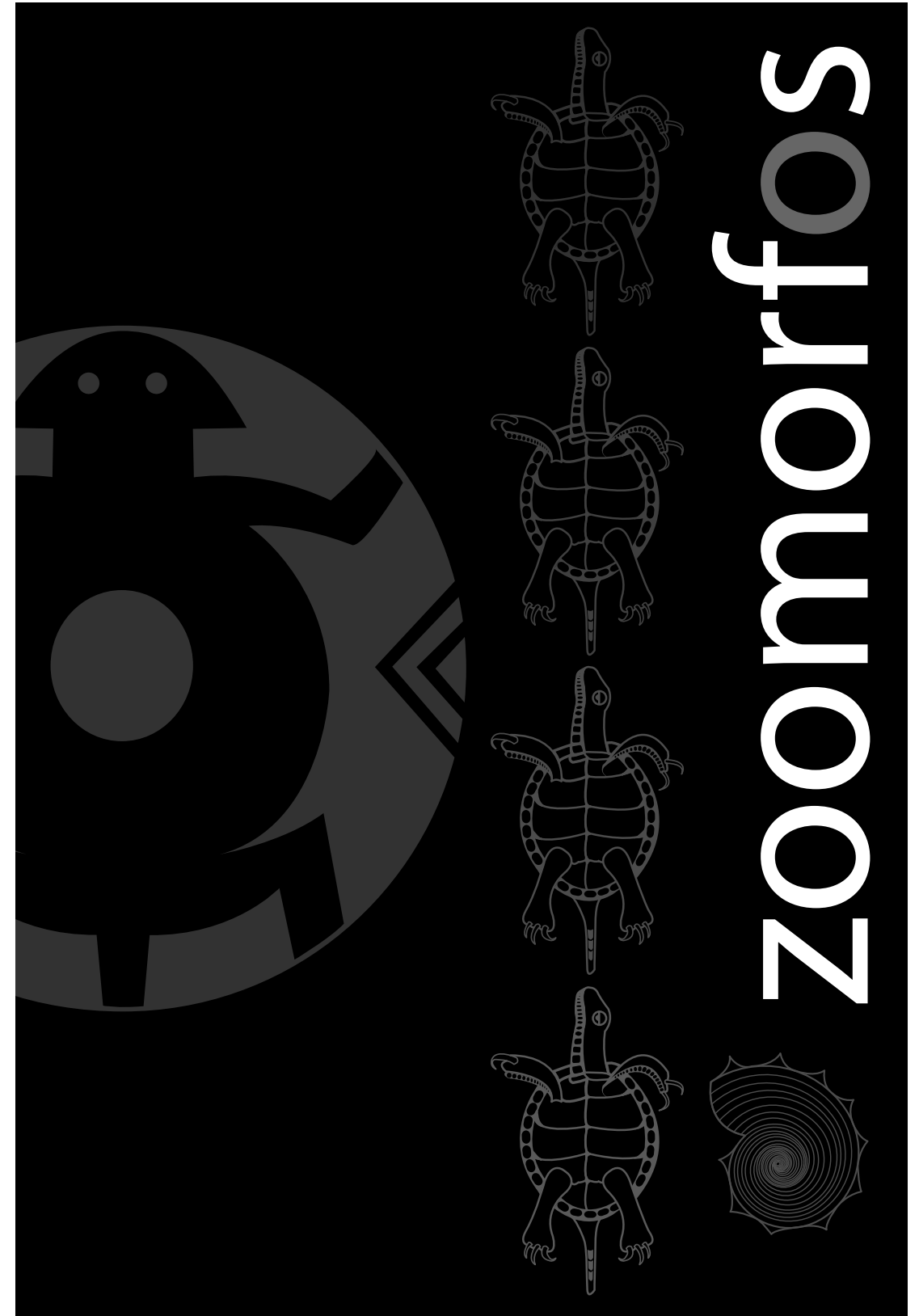

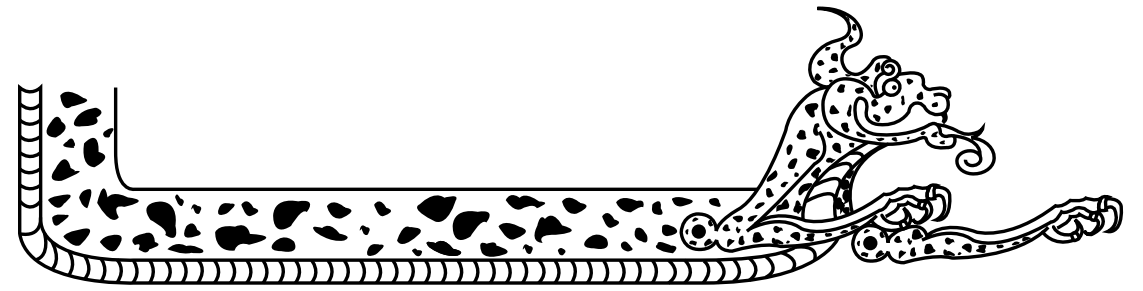

Z0001

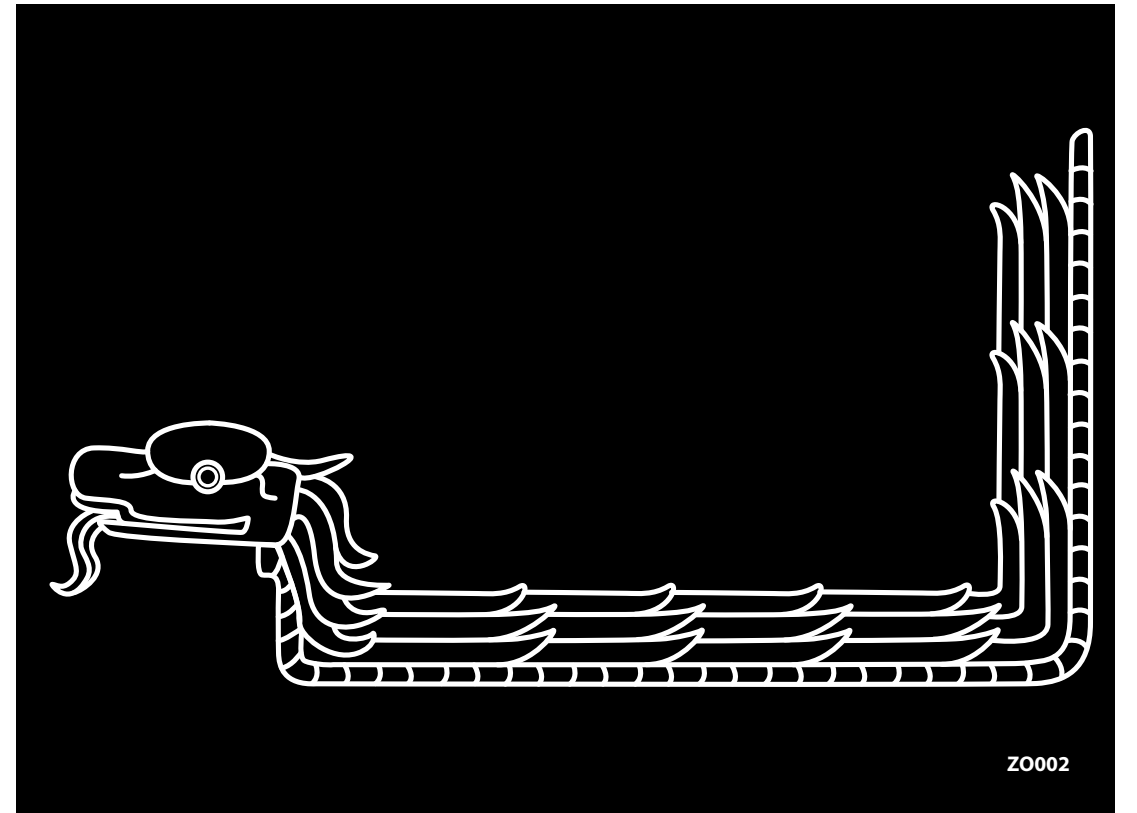

Z0002

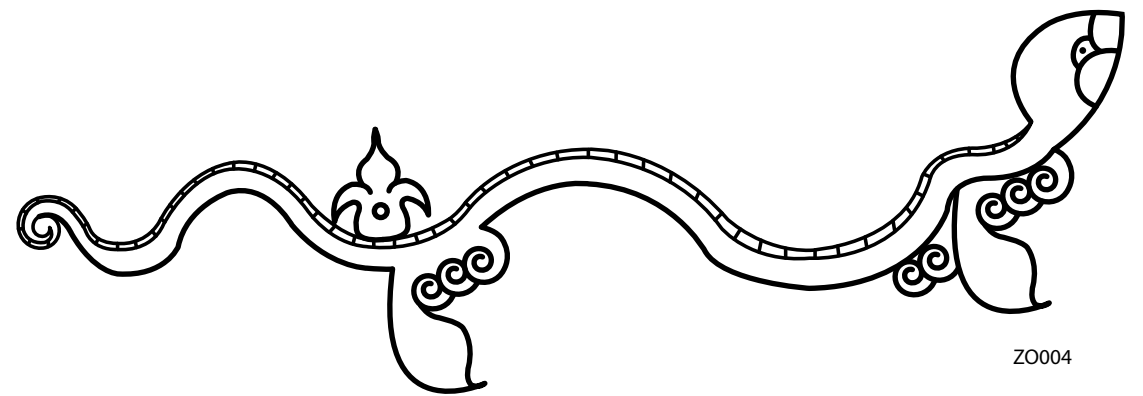

Z0004

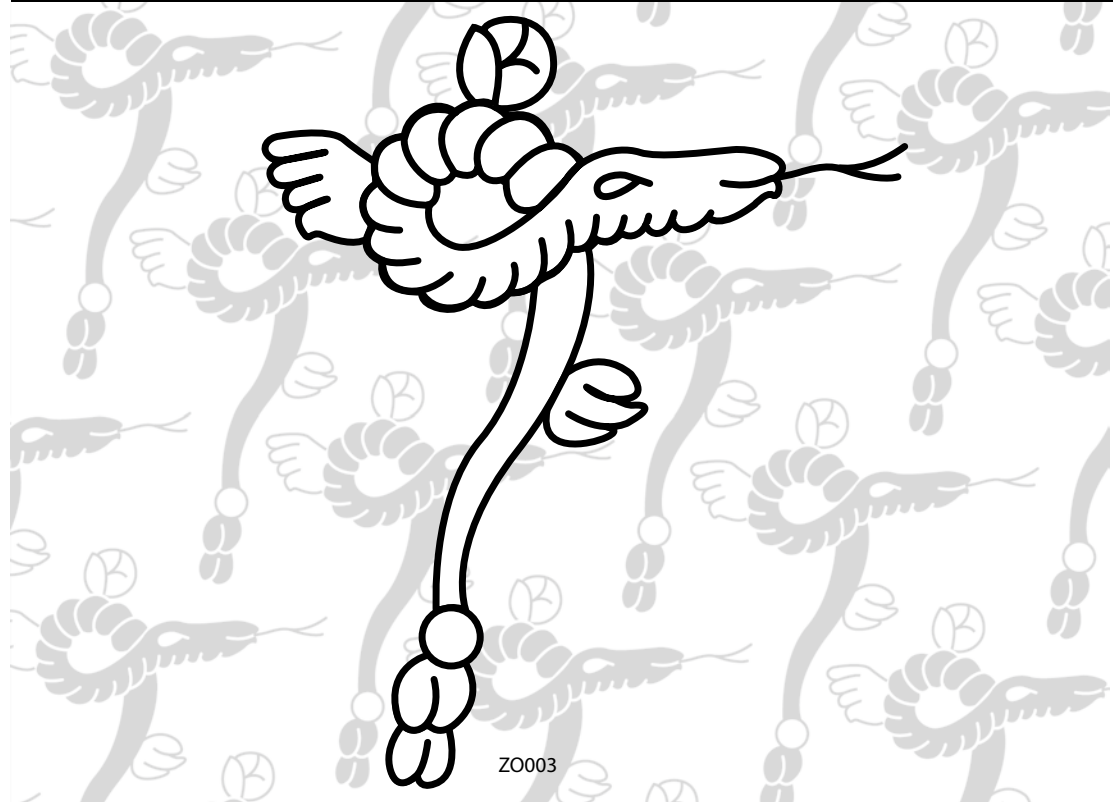

ZO003



ZO005

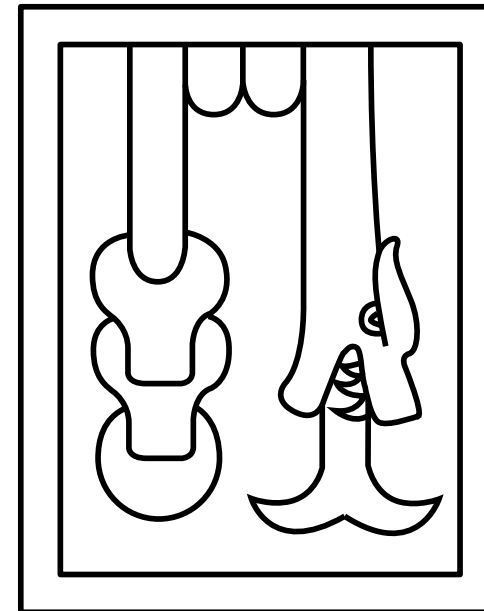

ZO006

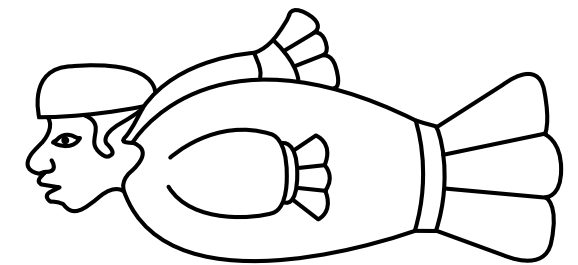

ZO018

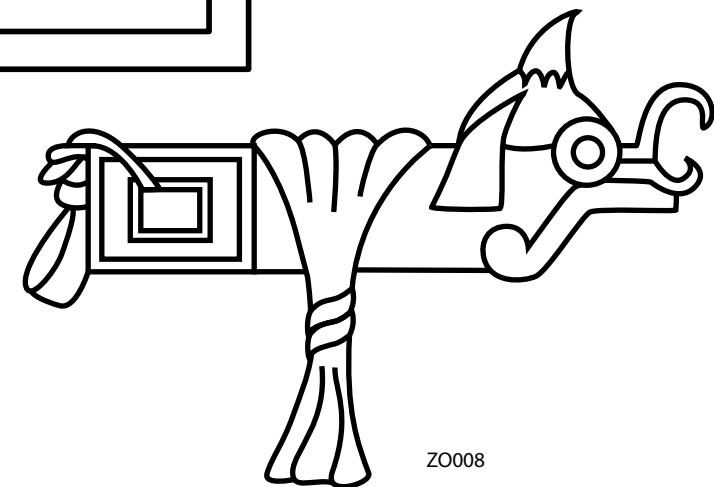

ZO008

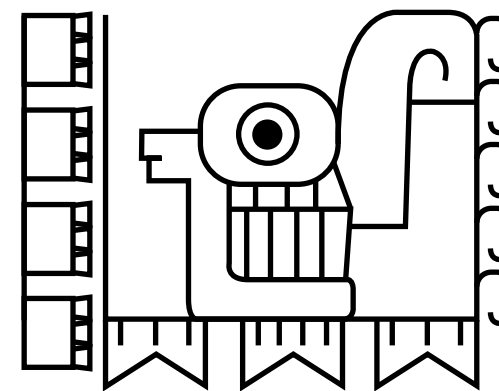

ZO007

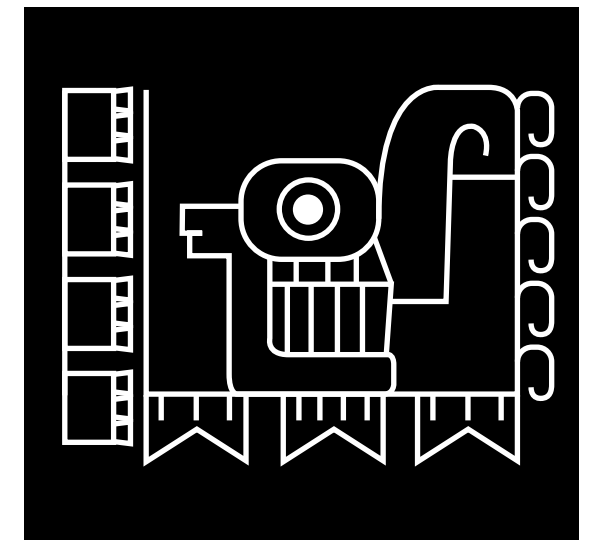

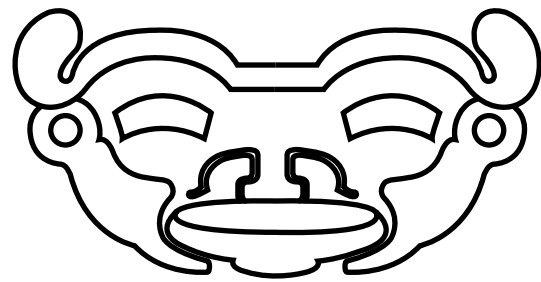

Z0009

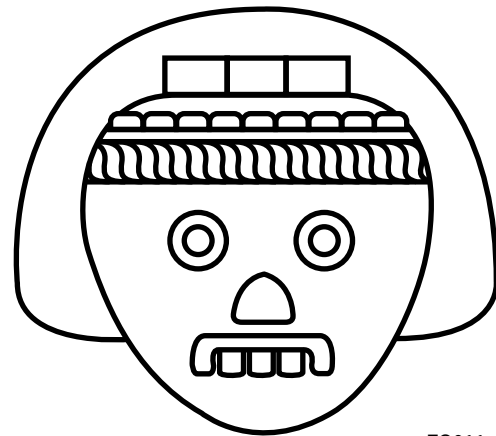

Z0011

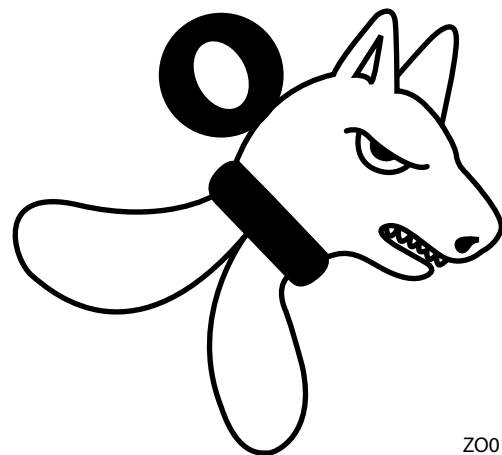

Z0012

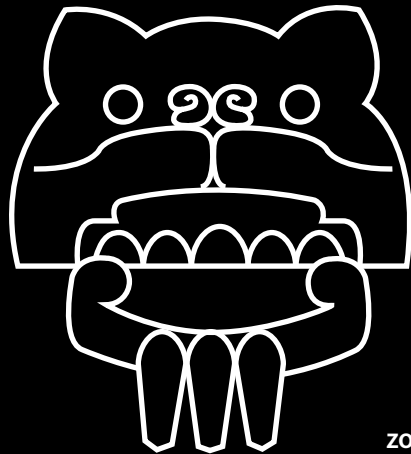
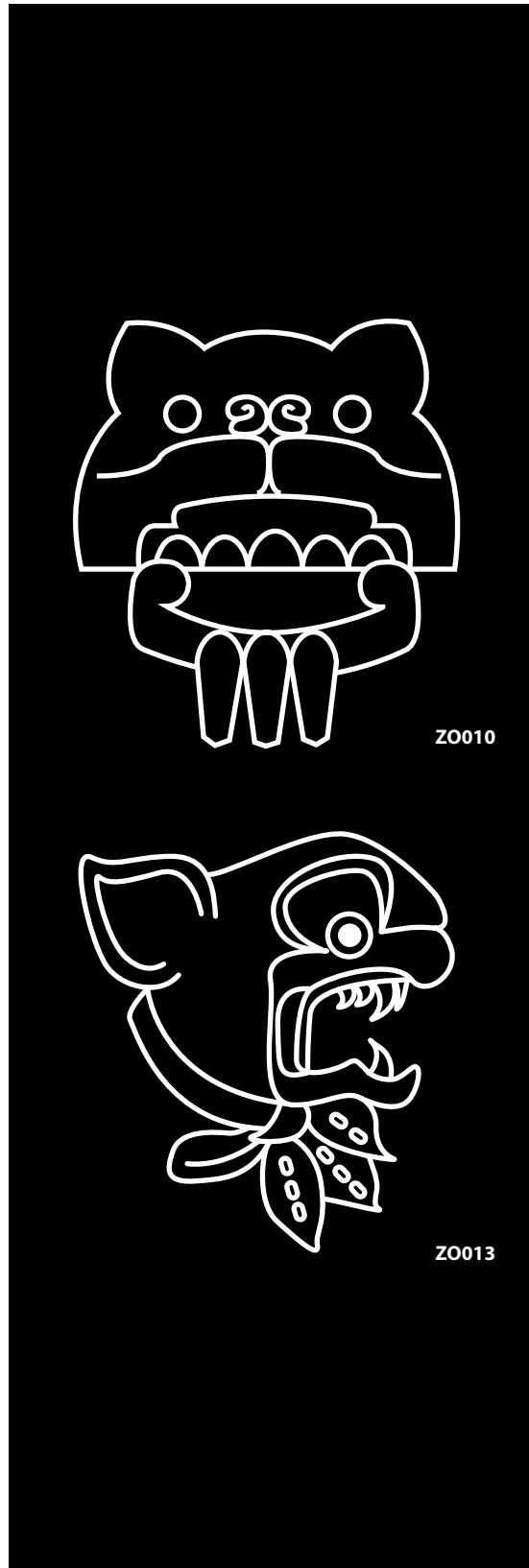

Z0010

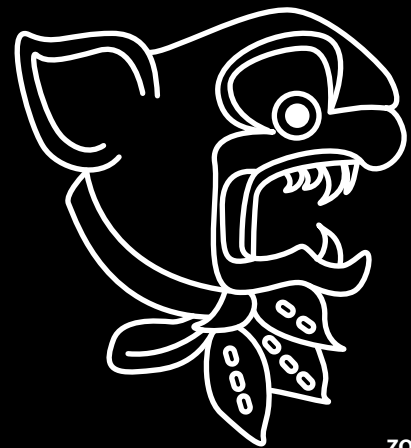

Z0013

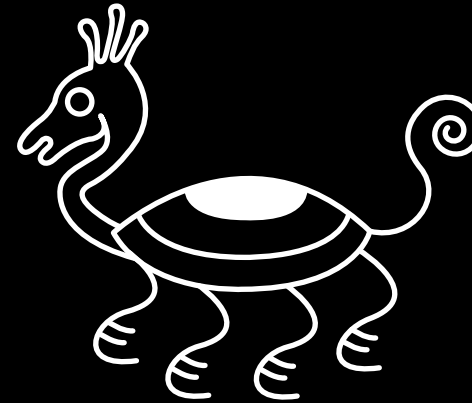
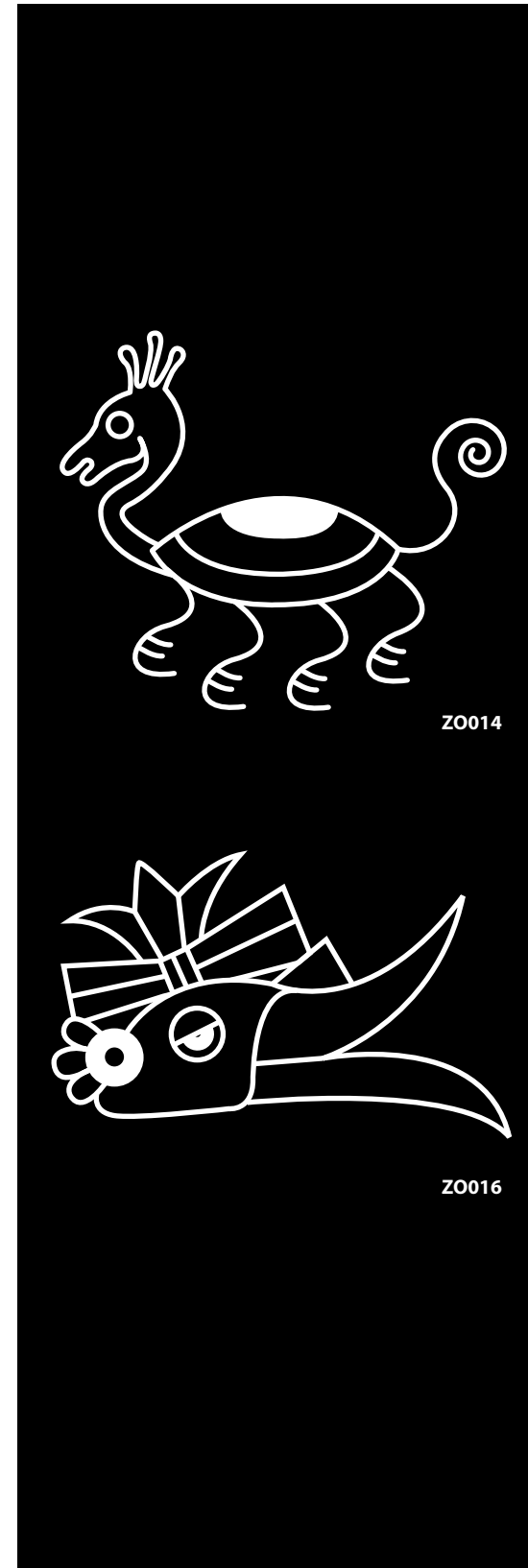

Z0014

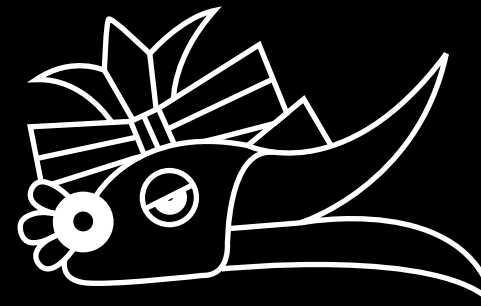

Z0016

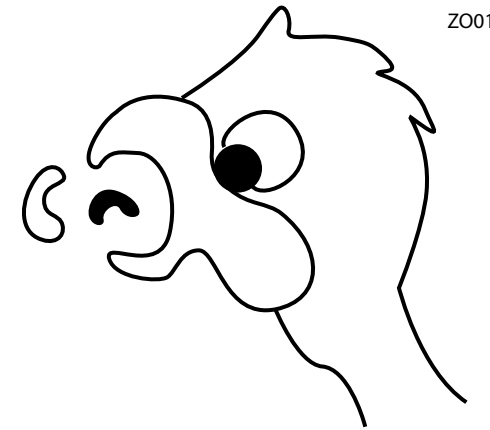

Z0015

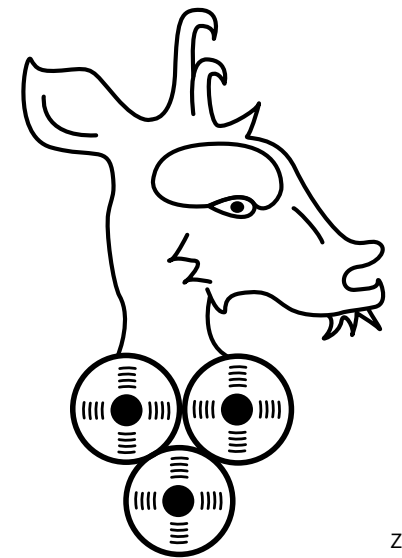

Z0019



Z0017



ZO022

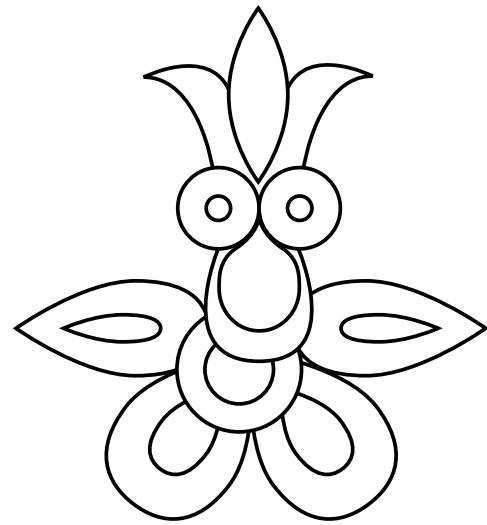

ZO020

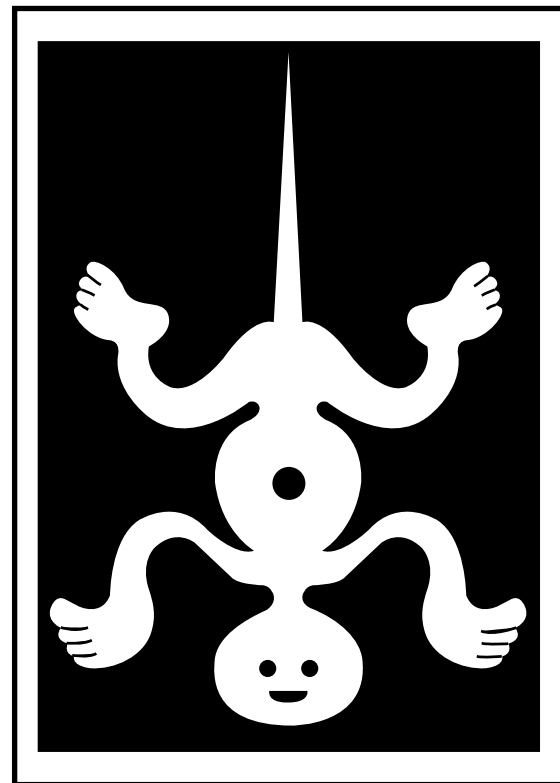

ZO026

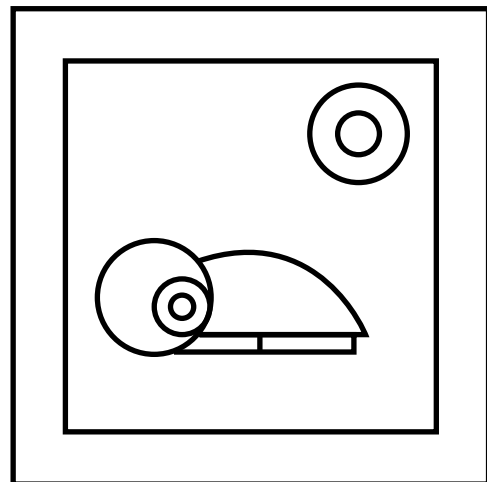

ZO021

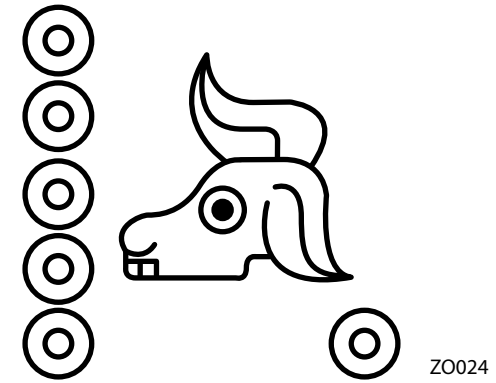

ZO024

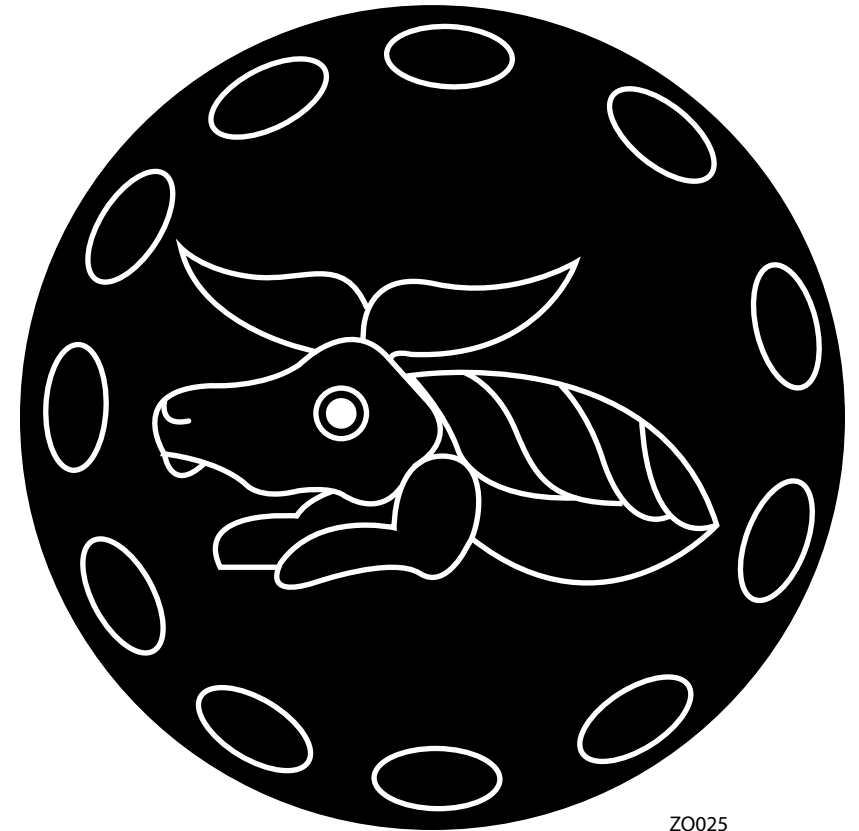

ZO025

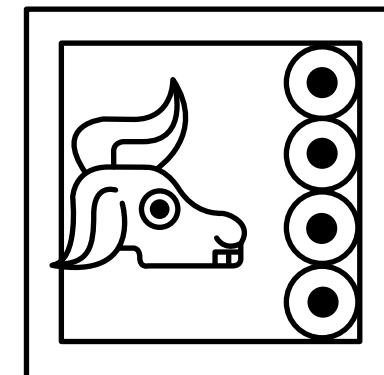

ZO023

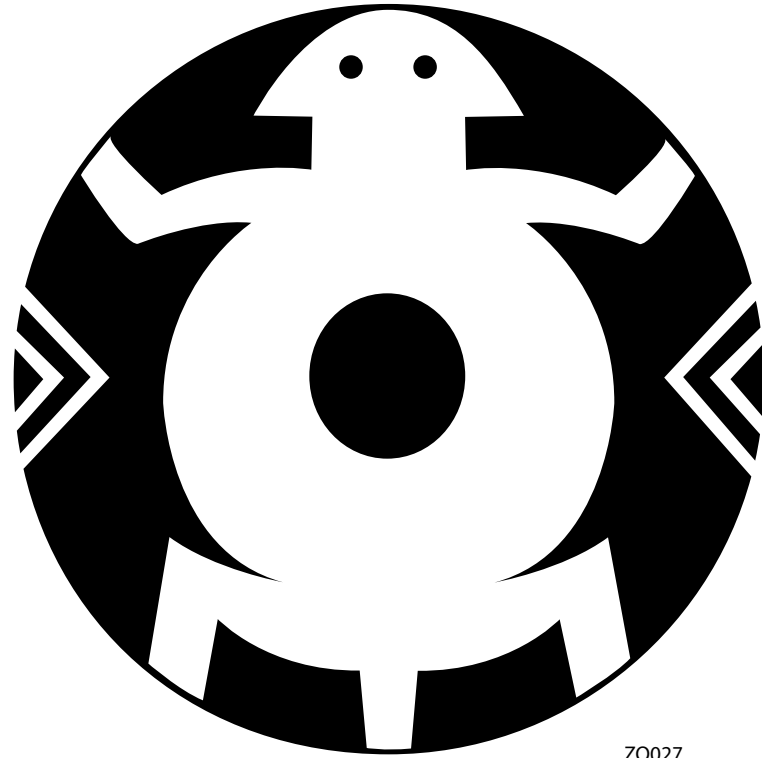

Z0027

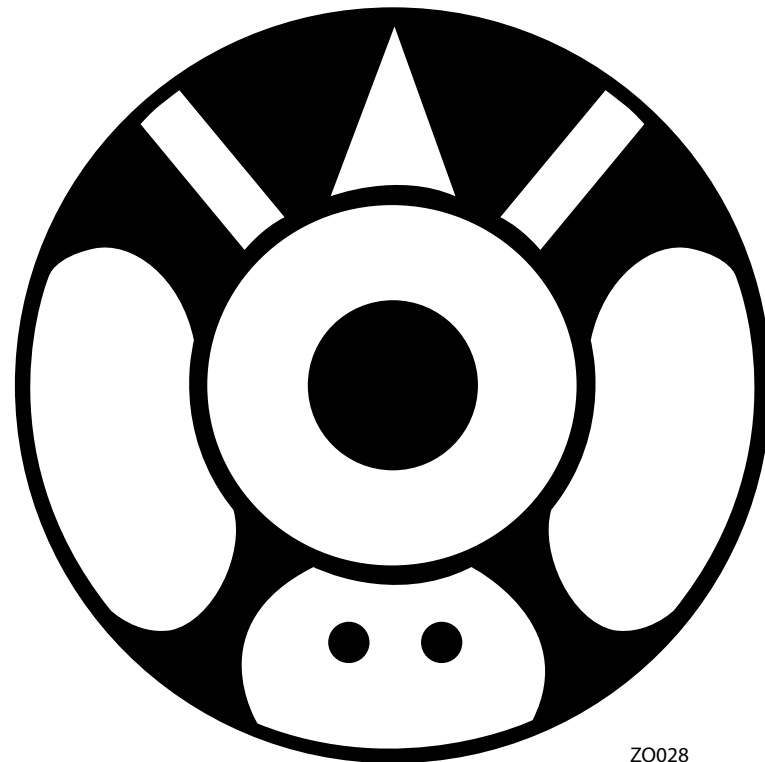

Z0028

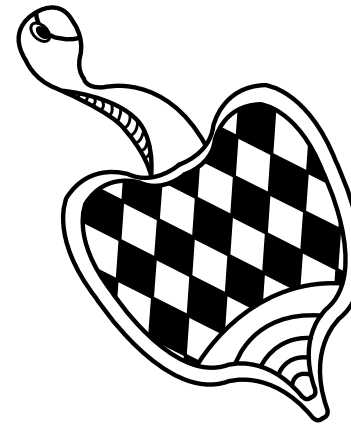

Z0035

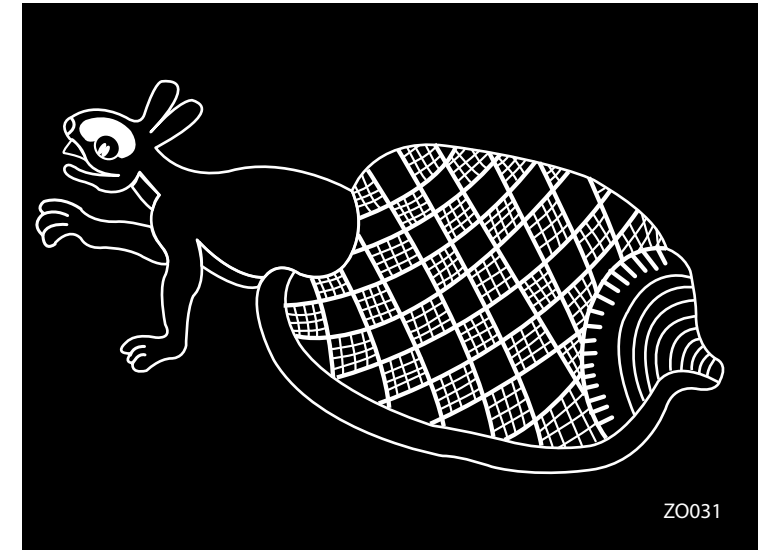

Z0031

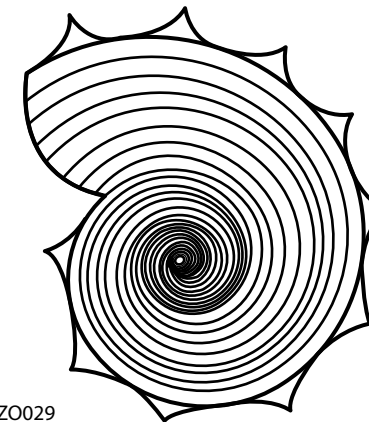

Z0029

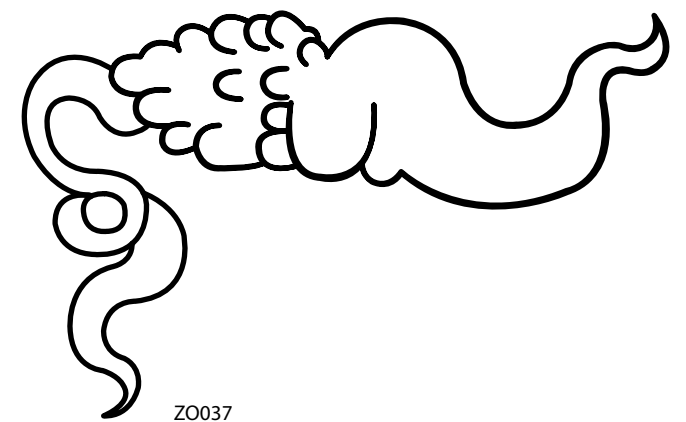

Z0037

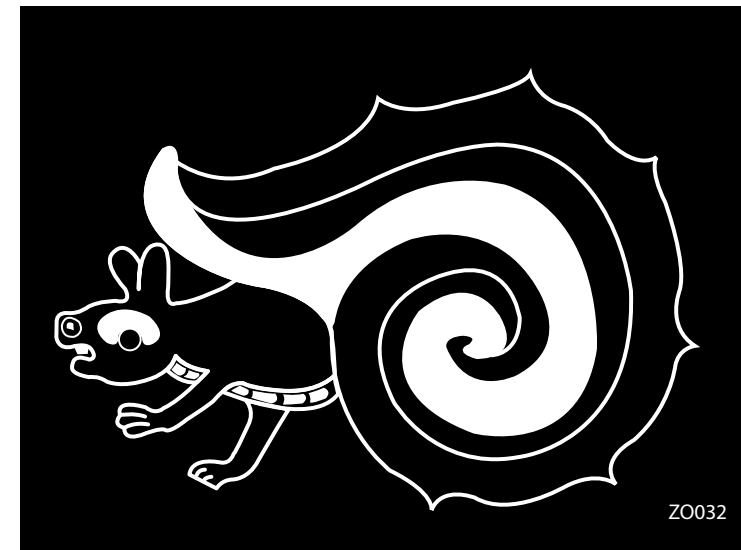

Z0032

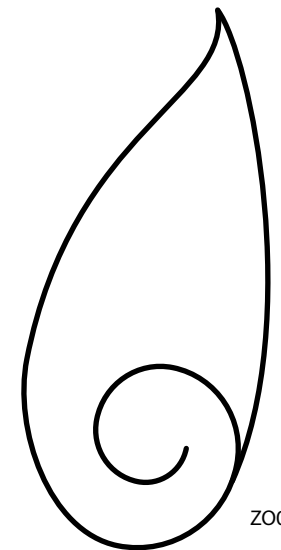

Z0030

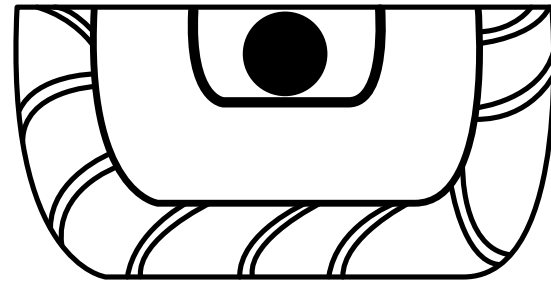

Z0039

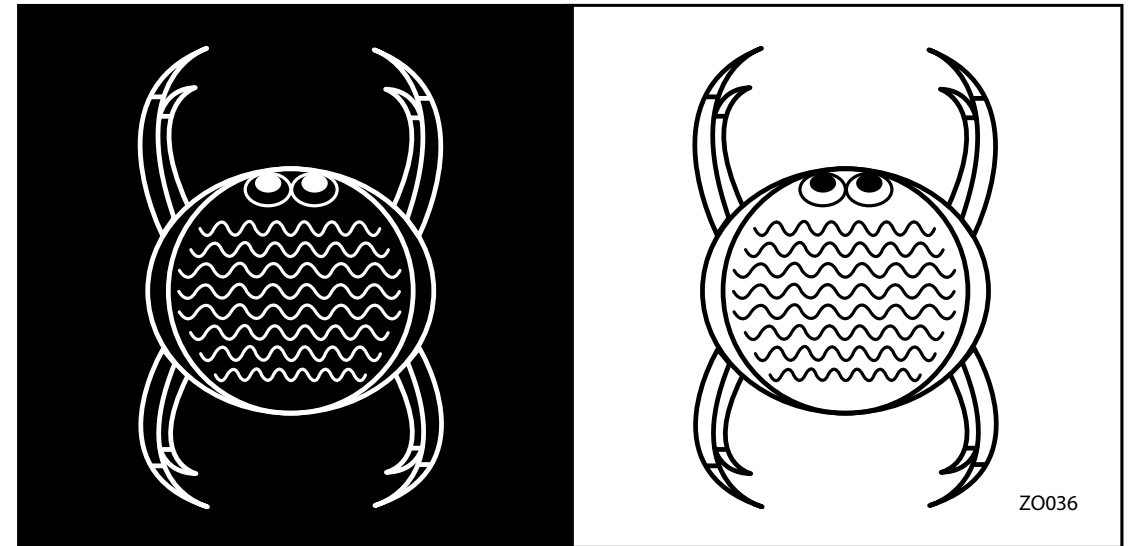

Z0036

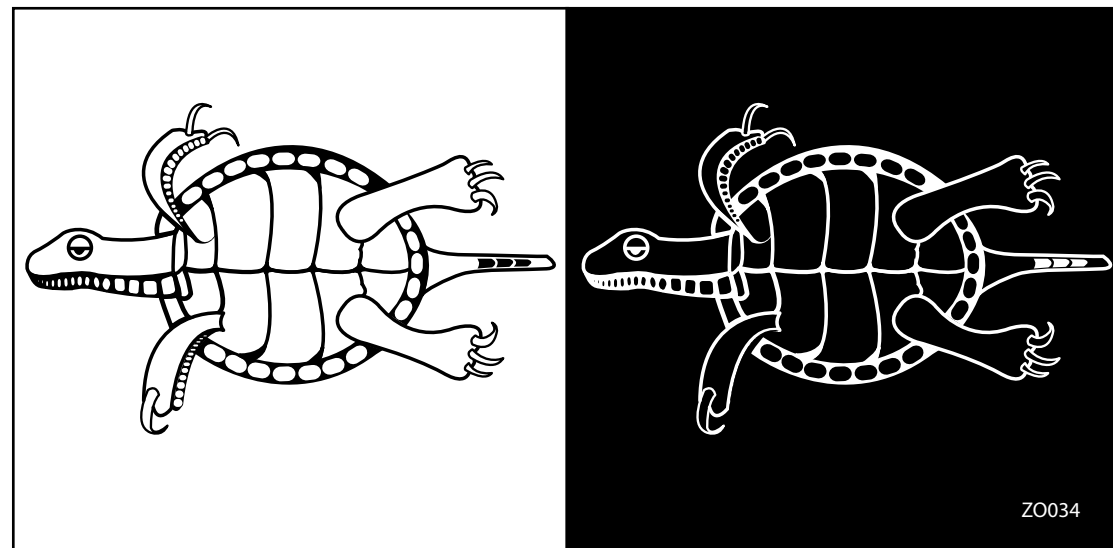

Z0034

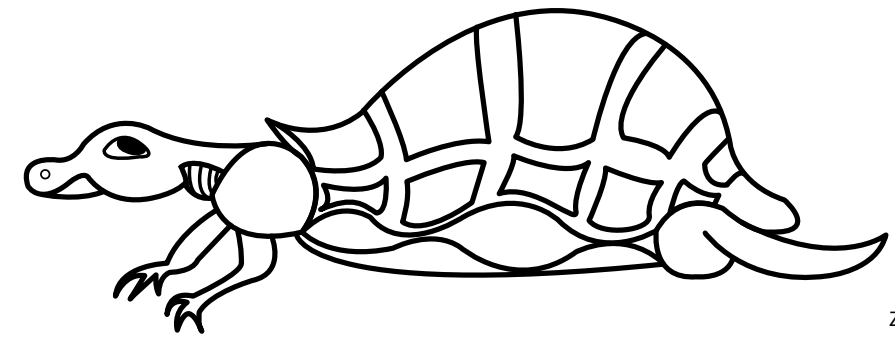

Z0033

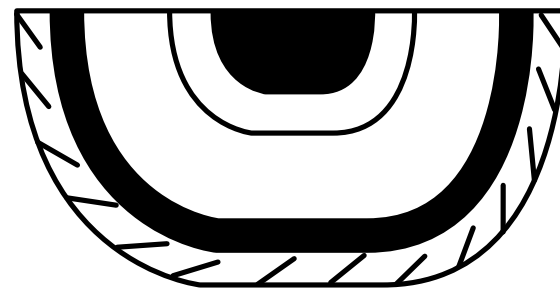

Z0038

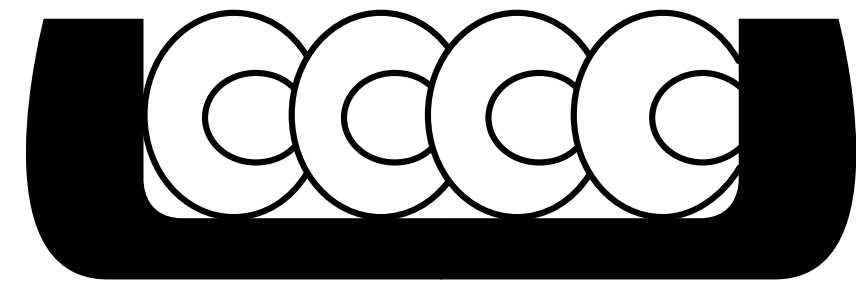

Z0040



glosario iconográfico

ASTROS

Lugar: Cacaxtla, Tlaxcala.

Soporte: Pintura mural, subestructura del edificio "B" llamado La Batalla; detalle de capa (vestimenta masculina).

Significado: Medias estrellas, símbolos teotihuacanos de la estrella del amanecer (Venus).

Venus: estrella de la mañana y de la tarde en distintos momentos de su ciclo astral; considerado como el primer fuego en el cielo y asimilado al maíz (*Cintéotl-Itztlacoli-uhqui*), porque al igual que la semilla sembrada en la tierra, desaparece en el horizonte antes de resurgir como estrella de la mañana. (Figs. AS001, AS002, AS003, AS004, AS005, AS006, AS007).

Quetzalcóatl era considerado un dios venusino, por ser el Señor de la Aurora, quien con sus plumas traía la luminosidad y los colores con los que preparaba el camino al sol. (Fig. AS015).

Estas medias estrellas también se asociaban al agua, como posibles caracoles cortados.

Descripción: La forma tradicional del diseño de la estrella de Venus son dos cuadrados en posición romboidal que conforman un octágono de 8 puntas.

Las dos medias estrellas (Fig. AS001) son de color azul turquesa y rojo.



AS001
(pág. 23)

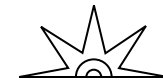

AS002
(pág. 23)

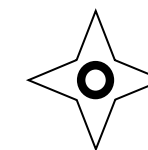

AS003
(pág. 23)

Lugar: Tlaxcala, Tlaxcala. Museo Regional del INAH.

Soporte: Relieve en piedra.

Significado: Estrella de cuatro puntas, símbolo de Venus.

En los años que estaban marcados en el calendario como venusinos, su influencia era negativa con respecto al mundo acuático y provocaba sequías. En los años *atl* dirigía sus saetas contra el dios del maíz y ocasionaba malas cosechas por sequías o parásitos.



AS004
(pág. 24)

Lugar: Cacaxtla, Tlaxcala.
Soporte: Pintura mural; parte de un faldellín (parte de la indumentaria masculina de algunos guerreros).
Media estrella blanca, o caracol cortado.



AS005
(pág. 25)

Lugar: Cacaxtla, Tlaxcala.
Soporte: Pintura mural; parte de un faldellín.
Descripción: Motivo que formaba parte de la vestimenta de los guerreros y/o de sus armas defensivas.

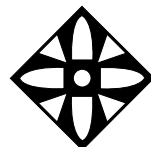

AS006
(pág. 24)

Lugar: Tlaxcala, Tlaxcala.
Soporte: Relieve en piedra.
Significado: Representación de estrella matutina o la gran estrella. Según investigaciones, dicha estrella, en la concepción prehispánica, perjudicaba a distintos grupos de personas de acuerdo con el signo del día en que se aparecía, podía ser contra ancianos, contra reyes, jóvenes guerreros; para los aztecas era un mal augurio, por tal motivo ese día tapaban todas las salidas de sus casas para que ningún mal pudiera penetrar con la luz del planeta.

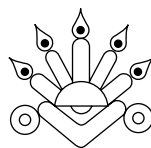

AS007
(pág. 25)

Lugar: Tlaxcala, Tlaxcala.
Soporte: Relieve en piedra.
Significado: *Atlixcan*, Ojo Estelar. Símbolo de las estrellas, sugiere noche y guerra.



AS008
(pág. 27)

Lugar: Tlaxcala, Tlaxcala.
Soporte: Pintura mural.



AS009
(pág. 27)

Lugar: Tlaxcala, Tlaxcala.
Soporte: Códice de Huamantla.
Significado: Dios del Sol, Tonatiuh. Símbolo asociado a la guerra como actividad sagrada y ritual.



AS010
(pág. 27)

Lugar: Cacaxtla, Tlaxcala.
Soporte: Pintura mural, subestructura del edificio "B" llamado La Batalla.
Significado: Mascarón que forma parte de un collar; era un elemento importante en la indumentaria prehispánica.
Recreación del dios solar Tonatiuh.

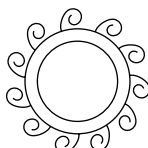

AS011
(pág. 24)

Lugar: Cacaxtla, Tlaxcala.
Soporte: Decorado en cajete ceremonial (cuenco o cazuela honda de barro). Esta figura se halla esgrafiada en el objeto.
Significado: Representación del disco solar con el movimiento del viento en los rayos solares. (Elemento solar).



AS012
(pág. 25)

Lugar: Tlaxcala, Tlaxcala.
Soporte: Manuscrito Pictográfico Tonalámatl de Aubin.
Significado: "Ollin Tonatiuh" (Sol con Movimiento). El astro solar es eje de todo movimiento terrestre, significa orden y equilibrio del cosmos.

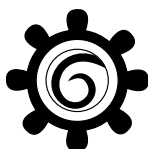

AS013
(pág. 24)

Lugar: Cacaxtla, Tlaxcala.
Soporte: Pintura mural del pórtico del edificio "A" llamado La Fertilización de la Tierra.
Significado: Posible representación solar, el espiral interior sugiere movimiento.



AS014
(pág. 26)

Lugar: Tlaxcala, Tlaxcala.
Soporte: Sello de cerámica con relieve.
Significado: Esta imagen posiblemente sugiere al dios solar Tonatiuh, el espiral interior alude al movimiento.

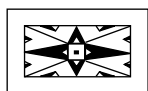

AS015
(pág. 26)

Lugar: Tizatlán, Tlaxcala.
Soporte: Copa de cerámica.
Significado: Estrella de Venus estilizada pintada sobre el objeto cerámico, asociada a Quetzalcóatl Señor de la Aurora.

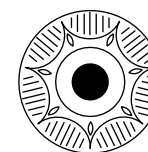

AS016
(pág. 26)

Lugar: Cacaxtla, Tlaxcala.
Soporte: Plato pequeño de cerámica que es utilizado para apoyar el malacate (rueda para hilar fibras como algodón, lana o seda).
Significado: Posiblemente la figura pintada representa al sol, las líneas externas ensombrecen el fondo. En algunos pueblos indígenas el círculo negro al interior del sol alude a un sol triste o enfermo.



AS017
(pág. 28)

Lugar: Tlaxcala, Tlaxcala.
Soporte: Pintura mural.
Significado: Venus, estrella asociada a la guerra, por la ambivalencia de encontrarse tanto al amanecer como al atardecer.

ESUDOS

En toda la cosmogonía mesoamericana, el dios Tezcatlipoca ejercía sus influencias negativas para lograr que los hombres se enemistaran. Esta deidad tenía el poder de conducir el destino y por ello, se le rendía tributo a él y a otros dioses, con la idea de evitar que la desgracia cayera en sus tierras. La constante expansión del Imperio Azteca y el acoso de pueblos aledaños como los cholultecas, obligaron a los habitantes de esta región a desarrollar una cultura militar. Sus habilidades estratégicas les ayudaron a librar y ganar batallas importantes. Estas victorias les permitieron mantener su independencia del régimen hegemónico mexicana.

Los guerreros tlaxcaltecas eran muy respetados por su pueblo. Las macanas y las rodela o escudos dentro de la vestimenta guerrera eran de vital importancia. Los *Chimallis*, llamados así dichos escudos eran decorados por los mismos guerreros. Estos *Chimallis* en algunos casos denotaban su jerarquía, así mismo, tenían total libertad para escoger los elementos y símbolos que representaran la entidad a la cual ellos quisieran honrar a la hora de la batalla.

En los lienzos de Tlaxcala, de Tepectipac, de Huamantla y los murales de Cacaxtla, se han podido rescatar muchos de los elementos diseñados sobre los escudos.

Algunas veces los diseños de rodela eran meros adornos que en sus trazos obtenían armonía o mostraban fuerza y sencillez en su composición (Figs. E001 y E002).



E001
(pág. 32)

Lugar: Tlaxcala, Tlaxcala.
Soporte: Lienzo de Tlaxcala.
Significado: Representación de Xochiquétzal, patrona del tejido, las artesanías femeninas y los bienes de lujo.

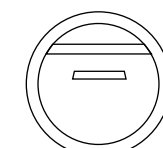

E002
(pág. 33)

Lugar: Tlaxcala, Tlaxcala
Soporte: Lienzo de Tlaxcala.

También representaban entidades como a Xochiquétzal, venerada por las mujeres que le rendían tributo con los quehaceres domésticos y con la elaboración de diversos textiles, simbolizada con entramados de fibras naturales: ixtle, palma, algodón y otros (Figs. E003, E004 y E005).



E003
(pág. 32)

Lugar: Tlaxcala, Tlaxcala.
Soporte: Lienzo de Tlaxcala.

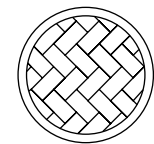

E004
(pág. 33)

Lugar: Cacaxtla, Tlaxcala.
Soporte: Pintura mural.

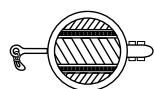

E005
(pág. 39)

Lugar: Tlaxcala, Tlaxcala.
Soporte: Lienzo de Tlaxcala.
Escudo con macana.

Según la afinidad del guerrero con los atributos del dios que quería honrar, era el detalle de su rodela, por ejemplo la estilización de la deidad solar, figura E006, al igual que en la figura E007.

En ésta se representa con una estrella de 18 puntas cortadas por los extremos, connotando rayos solares, luz, calor o resplandor, relacionado con lo divino.

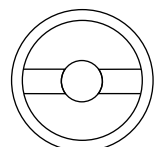

E006
(pág. 36)

Lugar: Tlaxcala, Tlaxcala.
Soporte: Lienzo de Tlaxcala.

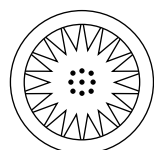

E007
(pág. 36)

Lugar: Cacaxtla, Tlaxcala.
Soporte: Pintura mural.

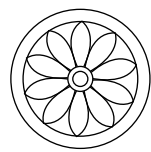

E008
(pág. 37)

Lugar: Tlaxcala, Tlaxcala.
Soporte: Lienzo de Tlaxcala.
Significado: Flor simétrica de diez pétalos que representa a Xochipilli y Xochiquétzal como dioses de la belleza, el placer y las artes.

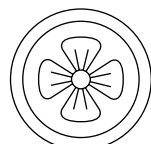

E009
(pág. 37)

Lugar: Tlaxcala, Tlaxcala.
Soporte: Lienzo de Tlaxcala.
Significado: Flor de cuatro pétalos que hacen alusión a la abundancia y a la fertilidad, así como al carácter cosmogónico del perfecto equilibrio; con los elementos cruzados simbolizan rutas comerciales.



E010
(pág. 37)

Lugar: Tlaxcala, Tlaxcala.
Soporte: Lienzo de Tlaxcala.
Significado: Representación estilizada de nubes y símbolo de movimiento (el orden entrecruzado).

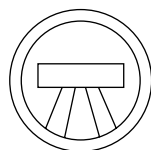

E011
(pág. 37)

Lugar: Tlaxcala, Tlaxcala.
Soporte: Lienzo de Tlaxcala.
Significado: Se relaciona con el soplo vital del aire.



E012
(pág. 31)

Lugar: Tlaxcala, Tlaxcala.
Soporte: Lienzo de Tlaxcala.
Significado: Agua y movimiento.

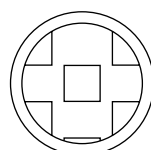

E013
(pág. 33)

Lugar: Tlaxcala, Tlaxcala.
Soporte: Lienzo de Tlaxcala.
Significado: Posiblemente signifique los cuatro rumbos del mundo (*Nahui Ollin*).

Círculos (Fig. E014) y medios círculos (Fig. E015, E16) que figuran templos como origen y fin de dichos rumbos, determinaban la importancia teológica que en toda actividad, sobre todo las batallas, se mantenían en la cultura tlaxcalteca.

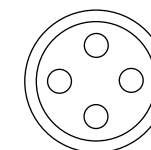

E014
(pág. 33)

Lugar: Tlaxcala, Tlaxcala.
Soporte: Lienzo de Tlaxcala.

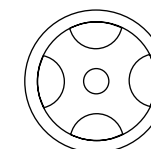

E015
(pág. 34)

Lugar: Huamantla, Tlaxcala.
Soporte: Códice de Huamantla.

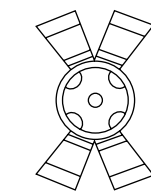

E016
(pág. 33)

Lugar: Tlaxcala, Tlaxcala.
Soporte: Lienzo de Tlaxcala.

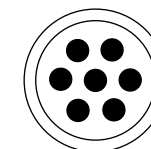

E017
(pág. 34)

Lugar: Huamantla, Tlaxcala.
Soporte: Códice de Huamantla.
Significado: Los elementos circulares representan un conjunto de barrios o familias que pertenecen a un mismo lugar.

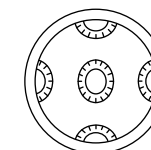

E018
(pág. 34)

Lugar: Cacaxtla, Tlaxcala.
Soporte: Pintura mural.
Significado: Destacan los círculos que simbolizan el sol como elemento masculino de guerra.

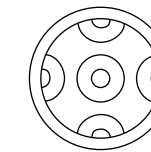

E19
(pág. 34)

Lugar: Tlaxcala, Tlaxcala.
Soporte: Lienzo de Tlaxcala.
Significado: Centro civil o religioso de una ciudad vista a partir de la estilización de los templos en forma concéntrica.

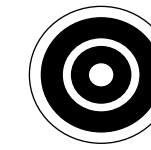

E020
(pág. 34)

Lugar: Tlaxcala, Tlaxcala.
Soporte: Lienzo de Tlaxcala.
Significado: Representaciones de basamentos piramidales. (Figs. E020, E021).

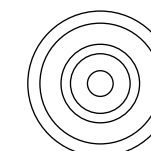

E021
(pág. 34)

Lugar: Tlaxcala, Tlaxcala.
Soporte: Lienzo de Tlaxcala.

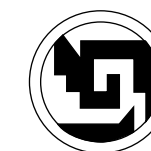

E022
(pág. 31)

Lugar: Tlaxcala, Tlaxcala.
Soporte: Lienzo de Tlaxcala.
Significado: Representación del movimiento ascendente y descendente de la serpiente emplumada. (Figs. E022, E024, E025, E026).



E023
(pág. 31)

Lugar: Cacaxtla, Tlaxcala.
Soporte: Pintura mural.
Significado: Agua, movimiento y armonía.

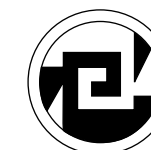

E024
(pág. 31)

Lugar: Tlaxcala, Tlaxcala.
Soporte: Lienzo de Tlaxcala.



E025
(pág. 31)

Lugar: Huamantla, Tlaxcala.
Soporte: Códice de Huamantla.



E026
(pág. 31)

Lugar: Tlaxcala, Tlaxcala.
Soporte: Lienzo de Tlaxcala.

El autosacrificio de los sacerdotes y los sacrificios humanos ofrecidos por ellos a las entidades cosmogónicas eran parte del culto mesoamericano, incluso las Guerras Floridas se habían creado como acuerdos políticos con la finalidad de obtener continuamente prisioneros en batalla para dedicarlos como ofrenda, aunque al arribo de los españoles al Altiplano, estas guerras ya eran con fines de dominio por parte de los mexicas.

El tema del sacrificio adornaba las rodela con representaciones del papel rayado de hollín y sangre, así como la dualidad bien-mal de las batallas vistas como un acto ritual (Figs. E027, E028, E029).

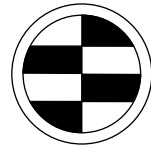

E027
(pág. 32)

Lugar: Tlaxcala, Tlaxcala.
Soporte: Lienzo de Tlaxcala.

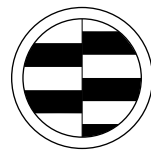

E028
(pág. 32)

Lugar: Tlaxcala, Tlaxcala.
Soporte: Lienzo de Tlaxcala.



E029
(pág. 35)

Lugar: Tlaxcala, Tlaxcala.
Soporte: Lienzo de Tlaxcala.

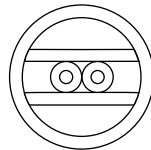

E030
(pág. 35)

Lugar: Tlaxcala, Tlaxcala.
Soporte: Lienzo de Tlaxcala.

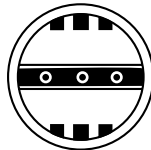

E031
(pág. 35)

Lugar: Tlaxcala, Tlaxcala.
Soporte: Lienzo de Tlaxcala.

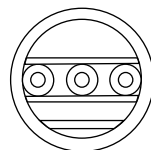

E032
(pág. 35)

Lugar: Tlaxcala, Tlaxcala.
Soporte: Lienzo de Tlaxcala.

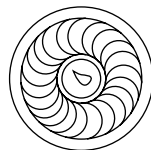

E033
(pág. 37)

Lugar: Tlaxcala, Tlaxcala.
Soporte: Lienzo de Tlaxcala.
Descripción: Secuencia de *chalchihuites* sobrepuestos. Representan un cordón circular, cercando un elemento acuoso que connotaba sangre. *Chalchihuitl*, "piedra preciosa"; en rituales y ceremonias religiosas representaba la sangre de los sacrificados.



E034
(pág. 38)

Lugar: Tlaxcala, Tlaxcala.
Soporte: Lienzo de Tlaxcala.
Significado: Lugar de autosacrificio, donde la sangre de las manos era ofrecida a las deidades como *Cihuacóatl*, Diosa de la Tierra o "Mujer Serpiente". Este escudo generalmente elaborado de plumas y algodón denotaba alta jerarquía militar.

Los rangos militares se relacionaban con el ritual de ofrecimiento de cautivos como víctimas para el sacrificio. En la guerra, los tlaxcaltecas combatían en grupos separados, cada uno con su insignia y con su jefe, por lo general el estatus se podía observar no sólo en la vestimenta, sino también en los adornos de los escudos, como se muestran en las siguientes figuras (Figs. E035, E036, E037).

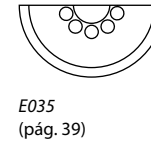

E035
(pág. 39)

Lugar: Tlaxcala, Tlaxcala.
Soporte: Lienzo de Tlaxcala.
Significado: Media luna adornada con un cordón de *chalchihuites*. Este *chimalli* era utilizado por guerreros de bajo rango.

Ejemplos de rodela conocidas como *Cuextecatl*, Hombre de Cuechtlan, región huasteca, en donde las personas eran consideradas tontas o apocadas. (Figs. E036, E037).

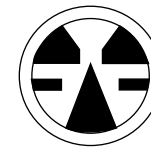

E036
(pág. 35)

Lugar: Tlaxcala, Tlaxcala.
Soporte: Lienzo de Tlaxcala.

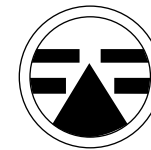

E037
(pág. 35)

Lugar: Tlaxcala, Tlaxcala.
Soporte: Lienzo de Tlaxcala.

En cuanto a los distintivos militares, generalmente se relacionaban con estilizaciones geométricas del jaguar: (Fig. E038), imagen del Guerrero Águila (Fig. E039), o escudo conocido como Quetzalcuervo Chimalli (Fig. E040).

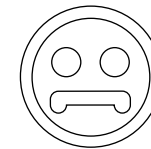

E038
(pág. 37)

Lugar: Huamantla, Tlaxcala.
Soporte: Códice de Huamantla.
Significado: Estilización geométrica del jaguar, reconocido en esta imagen por la forma de sus fauces.



E039
(pág. 39)

Lugar: Tlaxcala, Tlaxcala.
Soporte: Lienzo de Tlaxcala.
Significado: Representación de un Guerrero Águila; simboliza la captura del corazón humano efectuada por los dioses.

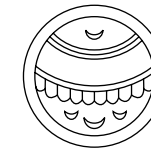

E040
(pág. 38)

Lugar: Tlaxcala, Tlaxcala.
Soporte: Lienzo de Tepeticpac.
Significado: Representa el manto estelar con lunas de oro, simboliza la luna, Señora de la Noche.

Otro de los factores que determinaban la alta jerarquía eran sus complejos diseños iconográficos, así como una relación directa con la jerarquía de quien lo portaba. (Figs. E041, E042, E043).

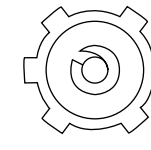

E041
(pág. 36)

Lugar: Tlaxcala, Tlaxcala.
Soporte: Lienzo de Tlaxcala.
Significado: Estilización de un templo ceremonial.

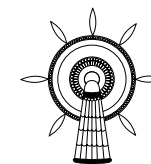

E042
(pág. 38)

Lugar: Tlaxcala, Tlaxcala.
Soporte: Lienzo de Tlaxcala.
Significado: Figura en la que sobresalen siete óvalos que representan los pétalos de una flor estilizada sujetos a una banda con motivos de plumas de ave.

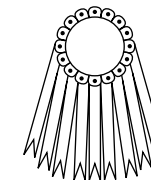

E043
(pág. 38)

Lugar: Cacaxtla, Tlaxcala.
Soporte: Pintura mural.
Significado: Estilización de corazones; en la parte inferior pende un grupo de franjas o bandas en terminación de triángulos invertidos.

Las últimas dos rodela son mucho más elaboradas con adornos de plumas de aves preciosas, largas y puntiagudas, las cuales sólo podían ser utilizadas por guerreros ricos (Figs. E044, E045).

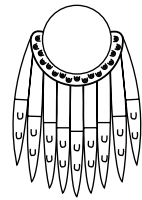

E044
(pág. 38)

Lugar: Cacaxtla, Tlaxcala.
Soporte: Pintura mural.



E045
(pág. 39)

Lugar: Cacaxtla, Tlaxcala.
Soporte: Pintura mural.

FITOMORFOS



F001
(pág. 43)

Lugar: Cacaxtla, Tlaxcala.
Soporte: Pintura mural, pórtico del edificio "A" llamado La Fertilización de la Tierra.
Significado: Representación de la planta del maíz, simboliza la vida. La imagen nos muestra una planta vigorosa en plena reproducción, representada por sus mazorcas.



F002
(pág. 43)

Lugar: Cacaxtla, Tlaxcala.
Soporte: Pintura mural, edificio llamado Templo Rojo.
Significado: Planta de maíz. Símbolo cosmogónico. Según las concepciones de origen, el hombre ha sido creado de esta planta. Representa el movimiento y el crecimiento. Planta en el momento de la floración.

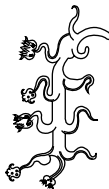

F003
(pág. 44)

Lugar: Cacaxtla, Tlaxcala.
Soporte: Pórtico del edificio "A" llamado La Fertilización de la Tierra.
Significado: Planta de maíz. Este símbolo está referido a otra parte de su proceso de desarrollo. En la pintura mural, forma parte de los elementos que acompañan al Guerrero Tigre, se halla en posición descendente, como si estuviera siendo devuelta a la tierra.



F004
(pág. 45)

Lugar: Cacaxtla, Tlaxcala.
Soporte: Pintura mural, edificio llamado Templo Rojo.
Significado: Sagrada planta del maíz que era alimento fundamental en la dieta prehispánica. La imagen muestra una planta de maíz en la etapa de crecimiento (hojas nacientes) o la etapa final (hojas caídas y secas).

En el México antiguo, las flores tenían muchos significados: según su color, su forma y su olor representaban: la creación, la vida, la fertilidad, el lenguaje, el canto, la nobleza, el gobierno y algunos dioses (Xochipilli y Xochiquétzal, dioses de la belleza, el placer y las artes (Figs. F021, F029), además de ser un signo calendárico; algunos investigadores le dan un sentido astronómico ya que afirman que sus pétalos apuntan las cuatro direcciones del universo, también conocido como *Quincunce*, signo de los cuatro horizontes, los ejes unen al cielo y a las profundidades, como un jeroglífico fundamental del acto de unificación (Figs. F025, F029, F031, F037).

Dependiendo del objeto en que se portara o representara la flor, ésta era distintiva de linaje, nobleza o jerarquía religiosa, como en el caso de los abanicos (Figs. F006, F007, F009,).

Asimismo, los distintos tipos de flores indicaban clanes, linajes y rango social, pues sólo los caciques las podían portar. (Fig. F021).

Algunos motivos hacían referencia a metáforas asociadas a las flores, tales como la poesía y las Guerras Floridas. (Fig. F017).

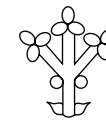

F005
(pág. 46)

Lugar: Tlaxcala, Tlaxcala.
Soporte: Pintura mural.



F006
(pág. 46)

Lugar: Tlaxcala, Tlaxcala.
Soporte: Lienzo de Tlaxcala. Abanico de flores.



F007
(pág. 46)

Lugar: Tlaxcala, Tlaxcala.
Soporte: Códice Santo Toribio. Abanico de flores.



F008
(pág. 46)

Lugar: Tlaxcala, Tlaxcala.
Soporte: Lienzo de Tlaxcala. Abanico hecho de flores, símbolo de la sangre y el autosacrificio.

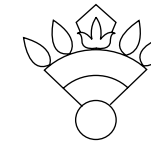

F009
(pág. 46)

Lugar: Tlaxcala, Tlaxcala.
Soporte: Lienzo de Tlaxcala. Abanico de flores.



F010
(pág. 47)

Lugar: Tlaxcala, Tlaxcala.
Soporte: Lienzo de Tlaxcala.
Significado: Topónimo de Texcoco. Señorío perteneciente a la Triple Alianza, en el siglo XV, junto con Tenochtitlán y Tenayuca.

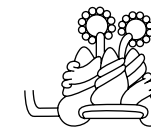

F011
(pág. 53)

Lugar: Tlaxcala, Tlaxcala.
Soporte: Lienzo de Tlaxcala.
Significado: Topónimo de Texcoco, *Tezucotli*: *texcotli*, planta que florece en suelos áridos y rocosos; *co*, en "en el lugar de los *texcotli*".



F012
(pág. 53)

Lugar: Tlaxcala, Tlaxcala.
Soporte: Lienzo de Tlaxcala.
Significado: *Ácatl*, caña o carrizo.

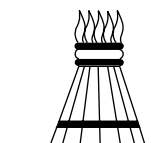

F013
(pág. 53)

Lugar: Tlaxcala, Tlaxcala.
Soporte: Lienzo de Tlaxcala.
Significado: *Ácatl* o carrizo.

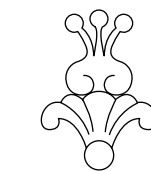

F014
(pág. 48)

Lugar: Tlaxcala, Tlaxcala.
Soporte: Códice de Huamantla.
Significado: Flor de maguey. La planta del maguey que daba esta flor tenía diversos usos en Mesoamérica, de ella se extraía una bebida, también de fibras que eran utilizadas en la fabricación de textiles. Sus espigas eran utilizadas como instrumento de sacrificio.

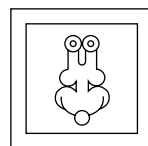

F015
(pág. 47)

Lugar: Tlaxcala, Tlaxcala.
Soporte: Manuscrito Pictográfico Tonalámatl de Aubin.
Significado: *Xóchitl*, flor.

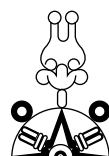

F016
(pág. 47)

Lugar: Tlaxcala, Tlaxcala.
Soporte: Pintura mural.

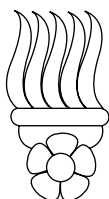

F017
(pág. 47)

Lugar: Tlaxcala, Tlaxcala.
Soporte: Pintura mural.
Significado: Ojo *Tlaloque*. Tocado o penacho elaborado con plumas y flores. Atavío que se utilizaba como distintivo de los señores principales de la clase noble (*tlaloques*, de ahí su nombre).
Los elementos de la parte superior representan plumas estilizadas.



F018
(pág. 47)

Lugar: Tlaxcala, Tlaxcala.
Soporte: Pintura mural.



F019
(pág. 48)

Lugar: Tlaxcala, Tlaxcala.
Soporte: Manuscrito Pictográfico Tonalámatl de Aubin.
Significado: *Xóchitl*, flor.



F020
(pág. 49)

Lugar: Tlaxcala, Tlaxcala.
Soporte: Lienzo de Tlaxcala.
Significado: *Ehécatl*, "Dios del Viento". Una de las manifestaciones de Quetzalcóatl, quien invocaba al viento que traía la lluvia, considerada como el soplo vital que animaba al maíz a crecer.



F021
(pág. 48)

Lugar: Tlaxcala, Tlaxcala.
Soporte: Manuscrito pictográfico Tonalámatl de Aubin.



F022
(pág. 52)

Lugar: Tlaxcala, Tlaxcala.
Soporte: Códice Mendocino, Lám. 23.
Significado: Cántico. La vírgula es un elemento que se asocia con la palabra; cuando se representa acompañado de flores, representa al canto. Al centro se puede apreciar el símbolo de *nahui ollin* o las cuatro puntas del mundo, con huellas de pie alrededor.



F023
(pág. 52)

Lugar: Ocotelulco, Tlaxcala.
Soporte: Cajete de cerámica de uso ceremonial; pintado.
Combinación de flor-sol, con forma acaracolada-movimiento.



F024
(pág. 48)

Lugar: Tlaxcala, Tlaxcala.
Soporte: Lienzo de Tlaxcala.
Significado: Vírgula, símbolo asociado al don de la palabra. En este caso representa el canto o el sonido de la música, ya que la figura contiene flores u hojas.

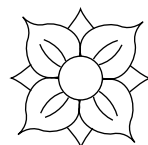

F025
(pág. 48)

Lugar: Xochitécatl, Tlaxcala.
Soporte: Cerámica, cajete trípode; pintado.

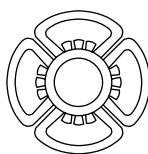

F026
(pág. 50)

Lugar: Cacaxtla, Tlaxcala.
Soporte: Urna de cerámica. Elemento funerario.

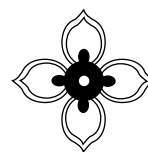

F027
(pág. 51)

Lugar: Zultepec, Tlaxcala.
Soporte: Cuenco o cazuela de barro, trípode, de uso ceremonial; pintado.
Significado: Flor que simboliza la vida y la sangre, en especial la de autosacrificio ritual.



F028
(pág. 48)

Lugar: Ocotelulco, Tlaxcala.
Soporte: Cerámica, cajete de uso ceremonial; pintado.
Significado: Botón floral de connotación sexual, de vida y fertilidad, también como símbolo de sangre.

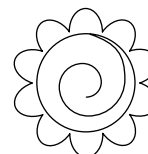

F029
(pág. 50)

Lugar: Cacaxtla, Tlaxcala.
Soporte: Cerámica, cajete de uso ceremonial; esgrafiado.
Significado: Estilización de una flor como símbolo de sangre.

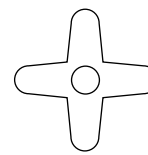

F030
(pág. 54)

Lugar: Xochitécatl, Tlaxcala.
Soporte: Figurilla femenina de cerámica; diseño pintado en la blusa.
Significado: El centro circular pequeño es asociado al símbolo de sangre y de los autosacrificios.

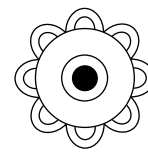

F031
(pág. 50)

Lugar: Xochitécatl, Tlaxcala.
Soporte: Figurilla femenina de cerámica; diseño pintado en la blusa.

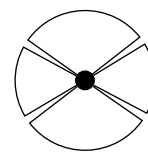

F032
(pág. 50)

Lugar: Xochitécatl, Tlaxcala.
Soporte: Figurilla femenina de cerámica; adorno de flor en pastillaje sobre el tocado de la cabeza.

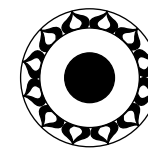

F033
(pág. 55)

Lugar: Xochitécatl, Tlaxcala.
Soporte: Cajete trípode de cerámica; pintado.
Descripción: Imagen de un objeto que integra elementos que sugieren pétalos de flor en armonía y contraste. Su forma circular vinculada al sol con sus rayos solares.

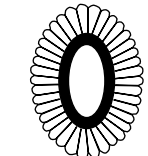

F034
(pág. 50)

Lugar: Tlaxcala, Tlaxcala.
Soporte: Relieve en piedra.
Significado: Representa a la flor como símbolo de la sangre y de la vida, por lo que evoca a los *chalchihuites*.

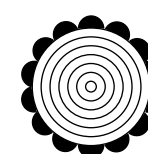

F035
(pág. 55)

Lugar: Cacaxtla, Tlaxcala.
Soporte: Cajete ceremonial de cerámica; esgrafiado.
Significado: Por las características de su forma externa esta imagen semeja pétalos de una flor.

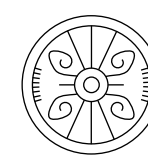

F036
(pág. 55)

Lugar: Ocotelulco, Tlaxcala.
Soporte: Cerámica, malacate; esgrafiado.
Significado: Representación de flor con forma de mariposa.

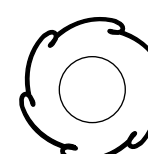

F037
(pág. 55)

Lugar: Cacaxtla, Tlaxcala.
Soporte: Cerámica, cajete decorado; esgrafiado.
Esta imagen nos remite al símbolo solar en movimiento. Sol-flor-movimiento.

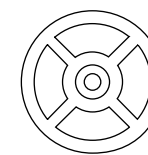

F038
(pág. 55)

Lugar: Cacaxtla, Tlaxcala.
Soporte: Cerámica, plato de uso cotidiano; pintado.
Significado: Representación de una flor que simboliza la creación, "*Quincunce*".

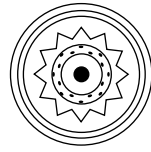

F039
(pág. 56)

Lugar: Tlaxcala, Tlaxcala.
Soporte: Sello de cerámica; bajorrelieve.
Significado: Este sello tiene una imagen que representa un sol de 12 puntas o dodecaedro, también utilizado como símbolo calendárico. Estos sellos son piezas planas de barro cocido, su uso se aplica al estampado en papel o en barro blando. Tienen representación de flores estilizadas y figuras geométricas decorativas.

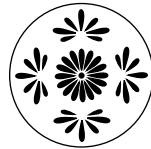

F040
(pág. 56)

Lugar: Tlaxcala, Tlaxcala.
Soporte: Sello de cerámica.



F041
(pág. 57)

Lugar: Tlaxcala, Tlaxcala.
Soporte: Sello de cerámica; bajorrelieve.
Significado: Representación de flor que asemeja plumaje.

Los tocados eran parte de la indumentaria femenina prehispánica, además de adorno para la cabeza, era también un elemento que distinguía las diferentes etapas del ciclo de vida; dependiendo del adorno representaban la maternidad, la ancianidad y la muerte, así como una posición de poder.

Las decoraciones de estos tocados generalmente eran con rolletes de algodón entrelazados con el pelo y orejeras circulares, o de flores de cuatro o más pétalos, en algunos casos tenían una especie de resplandor de plumas.

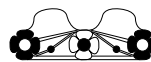

F042
(pág. 58)

Lugar: Xochitécatl, Tlaxcala.
Soporte: Figurilla femenina de cerámica; tocado en pastillaje.

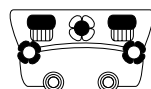

F043
(pág. 62)

Lugar: Xochitécatl, Tlaxcala.
Soporte: Figurilla femenina de cerámica; tocado en pastillaje.



F044
(pág. 59)

Lugar: Xochitécatl, Tlaxcala.
Soporte: Figurilla femenina de cerámica; tocado en bajorrelieve.

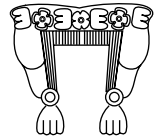

F045
(pág. 61)

Lugar: Xochitécatl, Tlaxcala.
Soporte: Figurilla femenina de cerámica; tocado en pastillaje y bajorrelieve.

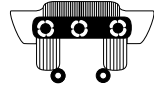

F046
(pág. 59)

Lugar: Xochitécatl, Tlaxcala.
Soporte: Figurilla femenina de cerámica; tocado en pastillaje y bajorrelieve.



F047
(pág. 58)

Lugar: Xochitécatl, Tlaxcala.
Soporte: Figurilla femenina de cerámica; tocado en pastillaje y bajorrelieve.

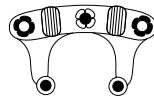

F048
(pág. 61)

Lugar: Xochitécatl, Tlaxcala.
Soporte: Figurilla femenina de cerámica; tocado en pastillaje y bajorrelieve.



F049
(pág. 60)

Lugar: Xochitécatl, Tlaxcala.
Soporte: Figurilla femenina de cerámica; tocado en pastillaje y bajorrelieve.



F050
(pág. 58)

Lugar: Xochitécatl, Tlaxcala.
Soporte: Figurilla femenina de cerámica; tocado en pastillaje.

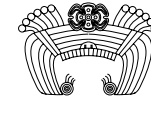

F051
(pág. 62)

Lugar: Xochitécatl, Tlaxcala.
Soporte: Figurilla femenina de cerámica; relieve.
Descripción: Tocado adornado con una banda ancha; en la parte superior una flor con resplandor de plumas y orejeras en forma circular.

GEOMETRÍAS

Las líneas que forman "grecas", según los estudiosos, generalmente se asocian con la representación estilizada del movimiento de la serpiente en la tierra, aunque de acuerdo al tipo de greca, ésta tendrá un significado distinto, pero siempre asociado a la serpiente.

Según las creencias del hombre prehispánico, la serpiente simbolizaba vida, tierra fértil, abundante y por ello femenina, así como movimiento y espacio.

Estas figuras de ángulos rectos también tienen connotaciones de preciosidad y nobleza, o bien de linaje muy importante.



G001
(pág. 65)

Lugar: Texcácal, Tlaxcala.
Soporte: Malacate de cerámica.

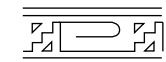

G002
(pág. 65)

Lugar: Texcácal, Tlaxcala.
Soporte: Malacate de cerámica.



G003
(pág. 65)

Lugar: Xochitécatl, Tlaxcala.
Soporte: Figurilla femenina de cerámica; remate de blusa.

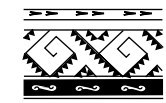

G004
(pág. 65)

Lugar: Ocotelulco, Tlaxcala.
Soporte: Vasija ritual de cerámica.
Significado: Motivo formado por una bandera de serpientes estilizadas que sirven para indicar camino de guerra. Generalmente estas formas se relacionan con los códigos mixtecos y con cuestiones bélicas. En la parte superior se observan volutas de líquido que simbolizan corrientes de agua o sangre. Los motivos de la base, en forma de "s" horizontal, simbolizan una constelación de siete estrellas que se encuentra junto a la Osa Mayor.



G005
(pág. 65)

Lugar: Cacaxtla, Tlaxcala.
Soporte: Cajete de cerámica, decorado en bajorrelieve.
Significado: *Xicalcolihqui*. Este motivo contiene varios significados simbólicos de nobleza y linaje. También alude a la tierra, lo femenino, la fertilidad y lo oscuro.

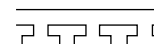

G006
(pág. 67)

Lugar: Tlaxcala, Tlaxcala.
Soporte: Pintura mural.



G007
(pág. 67)

Lugar: Tlatempa, Tlaxcala.
Soporte: Diseño sobre vasija de cerámica de uso cotidiano.



G008
(pág. 67)

Lugar: Tlatempa, Tlaxcala.
Soporte: Diseño sobre vasija ritual cerámica.
Significado: Elementos de la tierra, se trata de una representación en textil que alude a la diosa Xochiquétzal.



G009
(pág. 67)

Lugar: Tlaxcala, Tlaxcala.
Soporte: Malacate de cerámica, bajorrelieve en piedra.
Significado: Forma que connota movimiento en la tierra.



G010
(pág. 67)

Lugar: Ocotelulco, Tlaxcala.
Soporte: Malacate de cerámica; pintado.
Significado: Representación geométrica de una flor.



G011
(pág. 66)

Lugar: Ocotelulco, Tlaxcala.
Soporte: Malacate de cerámica; esgrafiado.



G012
(pág. 67)

Lugar: Ocotelulco, Tlaxcala.
Soporte: Diseño sobre vasija ritual de cerámica.
Significado: Representación de la vida, la tierra y la muerte.

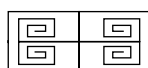

G013
(pág. 68)

Lugar: Tlaxcala, Tlaxcala.
Soporte: Malacate de cerámica; esgrafiado.
Significado: Idem Fig. G012.

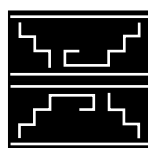

G014
(pág. 68)

Lugar: Ocotelulco, Tlaxcala.
Soporte: Malacate de cerámica; esgrafiado.



G015
(pág. 68)

Lugar: Ocotelulco, Tlaxcala.
Soporte: Olla ceremonial de cerámica; diseño pintado.



G016
(pág. 69)

Lugar: Tlaxcala, Tlaxcala.
Soporte: Sello de cerámica; bajorrelieve.

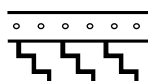

G017
(pág. 69)

Lugar: Cacaxtla, Tlaxcala.
Soporte: Cajete de cerámica con líneas en bajorrelieve.

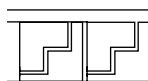

G018
(pág. 69)

Lugar: Cacaxtla, Tlaxcala.
Soporte: Diseño sobre vaso ritual de cerámica; decorado con esgrafiado en bajorrelieve.

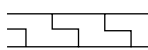

G019
(pág. 69)

Lugar: Tezoquipan, Tlaxcala.
Soporte: Diseño sobre vasija ritual de cerámica; esgrafiada.

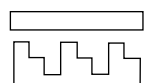

G020
(pág. 69)

Lugar: Tezoquiapan, Tlaxcala.
Soporte: Diseño sobre vasija de cerámica de uso cotidiano; esgrafiada.
Significado: Este símbolo escalonado tiene un significado dual entre el cielo y la tierra.

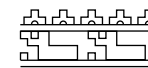

G021
(pág. 70)

Lugar: Cacaxtla, Tlaxcala.
Soporte: Detalle de urna en cerámica, edificio "E".
Significado: Diseño que en la parte superior tiene medias cruces cuadradas y grecas que refieren el movimiento ascendente y descendente de la serpiente.



G022
(pág. 70)

Lugar: Cacaxtla, Tlaxcala.
Soporte: Diseño sobre cajete ceremonial de cerámica.



G023
(pág. 70)

Lugar: Tizatlán, Tlaxcala.
Soporte: Banda de la parte inferior del muro de Tizatlán, lámina III altar "B".
Significado: Banda con grecas escalonadas o *xicalcolihquis*, símbolos asociados con nobleza y linaje; en la parte más baja se observa una banda de plumas de águila estilizadas.



G024
(pág. 70)

Lugar: Xochitécatl, Tlaxcala.
Soporte: Diseño sobre urna de cerámica.
Significado: Representa la vida, la tierra y la muerte.



G025
(pág. 70)

Lugar: Ocotelulco, Tlaxcala.
Soporte: Malacate de cerámica; pintado con grecas.



G026
(pág. 70)

Lugar: Tlaxcala, Tlaxcala.
Soporte: Códice Ixtlilxóchitl.
Significado: Vestimenta con motivos que aluden al Dios Tláloc.



G027
(pág. 70)

Lugar: Tlaxcala, Tlaxcala.
Soporte: Pintura mural, imagen de fachada de un templo.
Significado: Friso con representación de almenas características de Teotihuacán. Almena: Cada uno de los prismas, generalmente rectangulares, que coronan los muros de una fortaleza.

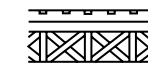

G028
(pág. 71)

Lugar: Tlaxcala, Tlaxcala.
Soporte: Pintura mural.
Significado: Celosías que refieren lo divino y la vida.

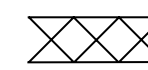

G029
(pág. 71)

Lugar: Xochitécatl, Tlaxcala.
Soporte: Figurilla femenina de cerámica; cinturón de la falda en pastillaje y pintado.
Significado: Formas relacionadas con ofrendas y entierros.



G030
(pág. 71)

Lugar: Cacaxtla, Tlaxcala.
Soporte: Pintura mural del llamado Templo Rojo; cinturón de personaje.
Significado: Motivo de cruces diagonales que se asocian a los textiles, también representan entierros y ofrendas.

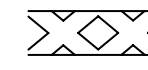

G031
(pág. 71)

Lugar: Cacaxtla, Tlaxcala.
Soporte: Celosía en piedra, Patio de los Rombos.
Significado: Celosía que se relaciona con lo divino, con el sol y con la fuerza terrestre.

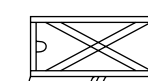

G032
(pág. 72)

Lugar: Cacaxtla, Tlaxcala.
Soporte: Pintura mural en el pórtico del edificio "A" llamado La Fertilización de la tierra. Vestimenta ceremonial y de guerra de un personaje.
Significado: Bandas cruzadas que se relacionan con el sol.

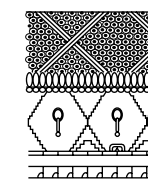

G033
(pág. 73)

Lugar: Cacaxtla, Tlaxcala.
Soporte: Pintura mural, subestructura del edificio "B"; decorado de faldellín.
Significado: Formas que se advierten en la vestimenta de la clase noble o sacerdotal. Connotan poder y riqueza.

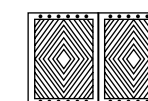

G034
(pág. 72)

Lugar: Ocotelulco, Tlaxcala.
Soporte: Cajete ceremonial de cerámica.
Significado: Representación del sacrificio a Tezcatlipoca y a la llegada de la Diosa Matlacueye.

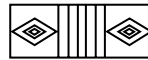

G035
(pág. 72)

Lugar: Xochitécatl, Tlaxcala.
Soporte: Figurilla femenina de cerámica; diseño pintado sobre el *quechquémitl*.
Significado: Elemento decorativo que representa al textil, alude a Xochiquétzal.

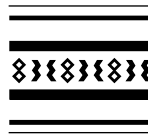

G036
(pág. 73)

Lugar: Tlaxcala, Tlaxcala.
Soporte: Pintura mural. Detalle de las vestiduras de la Malintzi.
Significado: Representa nobleza entre las mujeres.



G037
(pág. 74)

Lugar: Ocotelulco, Tlaxcala.
Soporte: Diseño sobre vasija ritual de cerámica. Elemento característico del Señorío de Ocotelulco. Representación textil.



G038
(pág. 72)

Lugar: Ocotelulco, Tlaxcala
Soporte: Sello de cerámica; bajo relieve.



G039
(pág. 74)

Lugar: Tlaxcala, Tlaxcala.
Soporte: Sello de cerámica; bajo relieve.

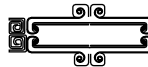

G040
(pág. 74)

Lugar: Cacaxtla, Tlaxcala.
Soporte: Pintura mural, pórtico del edificio "A" llamado La Fertilización de la Tierra.
Significado: Representa las fauces abiertas de dos serpientes, las cuales indican la entrada al inframundo.

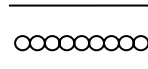

G041
(pág. 75)

Lugar: Zultepec, Tlaxcala.
Soporte: Vaso trípode de cerámica.
Significado: *Chalchihuites* o piedras preciosas que representan sangre, alineados para formar una especie de cordel utilizado en sacrificios.



G042
(pág. 75)

Lugar: Cacaxtla, Tlaxcala.
Soporte: Basamento de piedra.
Significado: Formas circulares ordenadas que representan *chalchihuites*. Desde un punto de vista religioso connotan la sangre de los sacrificados, así como la riqueza y lo divino.

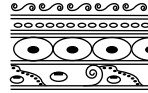

G043
(pág. 75)

Lugar: Calpulalpan, Tlaxcala.
Soporte: Diseño pintado sobre molcajete y trípode de cerámica.
Significado: Alude a las flores y el movimiento, se relaciona con la fertilidad femenina.



G044
(pág. 78)

Lugar: Tlaxcala, Tlaxcala.
Soporte: Pintura mural.



G045
(pág. 76)

Lugar: Tlaxcala, Tlaxcala.
Soporte: Pintura mural, diseño sobre la fachada de un templo.



G046
(pág. 76)

Lugar: Cacaxtla, Tlaxcala.
Soporte: Pintura mural, subestructura del edificio "B" llamado La Batalla; parte del faldellín.
Significado: Elementos ovalados que representan al corazón como órgano vital y divino; por ello se le asocia con el sacrificio y las ofrendas.



G047
(pág. 75)

Lugar: Calpulalpan, Tlaxcala.
Soporte: Diseño sobre vasija mortuoria de cerámica.
Significado: Representación de *chalchihuites*.

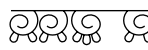

G048
(pág. 78)

Lugar: Xochitécatl, Tlaxcala.
Soporte: Figurilla femenina de cerámica; adorno pintado en blusa.
Significado: Corazones estilizados como elementos de ofrenda.



G049
(pág. 76)

Lugar: Cacaxtla, Tlaxcala.
Soporte: Diseño sobre olla de cerámica, decorada con hojas, flores y plantas.

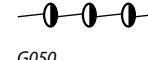

G050
(pág. 76)

Lugar: Cacaxtla, Tlaxcala.
Soporte: Diseño sobre olla de cerámica.
Significado: Estilización del ojo estelar. Se asocia con la noche y el auto-sacrificio.

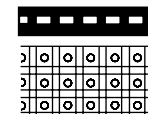

G051
(pág. 77)

Lugar: Tlaxcala, Tlaxcala.
Soporte: Lienzo de Tlaxcala; decorado en vestimenta.
Significado: Elemento que era parte del atuendo en la nobleza.

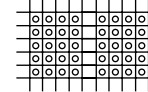

G052
(pág. 77)

Lugar: Ocotelulco, Tlaxcala.
Soporte: Diseño sobre cajete de cerámica de uso ceremonial esgrafiado.

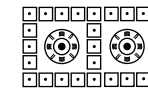

G053
(pág. 77)

Lugar: Ocotelulco, Tlaxcala.
Soporte: Pintura mural.
Significado: Piedra donde sacrificaban a los guerreros enemigos capturados en la batalla.

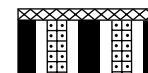

G054
(pág. 78)

Lugar: Xochitécatl, Tlaxcala.
Soporte: Diseño sobre figurilla femenina de cerámica; falda.

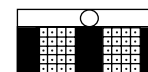

G055
(pág. 78)

Lugar: Xochitécatl, Tlaxcala.
Soporte: Diseño sobre figurilla femenina en cerámica; pastillaje; *quechquémitl* pintado.

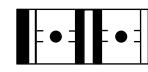

G056
(pág. 79)

Lugar: Xochitécatl, Tlaxcala.
Soporte: Diseño sobre figurilla femenina de cerámica; *quechquémitl*.



G057
(pág. 79)

Lugar: Xochitécatl, Tlaxcala.
Soporte: Diseño sobre figurilla femenina de cerámica.
Significado: *Quechquémitl* con *chalchihuite*.



G058
(pág. 79)

Lugar: Tlaxcala, Tlaxcala.
Soporte: Cajete ceremonial de cerámica; diseño pintado.

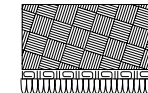

G059
(pág. 90)

Lugar: Cacaxtla, Tlaxcala.
Soporte: Bajorrelieve en barro crudo, edificio "B".
Descripción: Modelo de faldellín de banda ancha, que formaba parte de la indumentaria guerrera.



G060
(pág. 90)

Lugar: Xochitécatl, Tlaxcala.
Soporte: Figurilla femenina de cerámica; enredo con diseño pintado.

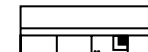

G061
(pág. 90)

Lugar: Xochitécatl, Tlaxcala.
Soporte: Figurilla femenina de cerámica.
Diseño pintado sobre enredo.



G062
(pág. 90)

Lugar: Xochitécatl, Tlaxcala.
Soporte: Figurilla femenina de cerámica; diseño pintado en enredo.



G063
(pág. 79)

Lugar: Xochitécatl, Tlaxcala.
Soporte: Diseño sobre figurilla femenina de cerámica; *quechquémitl*.



G064
(pág. 80)

Lugar: Xochitécatl, Tlaxcala.
Soporte: Diseño sobre figurilla femenina de cerámica; decorado en falda.



G065
(pág. 81)

Lugar: Ocotelulco, Tlaxcala.
Soporte: Malacate de cerámica; esgrafiado.

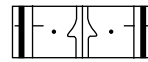

G066
(pág. 80)

Lugar: Xochitécatl, Tlaxcala.
Soporte: Diseño sobre figurilla femenina de cerámica; motivo pintado en *quechquémitl*.



G067
(pág. 80)

Lugar: Xochitécatl, Tlaxcala.
Soporte: Diseños sobre figurilla femenina de cerámica; decorado en blusa.

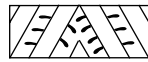

G068
(pág. 80)

Lugar: Xochitécatl, Tlaxcala.
Soporte: Figurilla femenina de cerámica; decorado pintado en blusa.
Significado: Representación alusiva a Xochiquétzal.



G069
(pág. 81)

Lugar: Tlaxcala, Tlaxcala.
Soporte: Sello de cerámica; pintado.
Significado: Diseño alusivo a la tierra y su conexión con la vida.

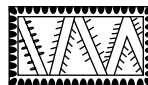

G070
(pág. 81)

Lugar: Tlaxcala, Tlaxcala.
Soporte: Sello de cerámica; bajo relieve.

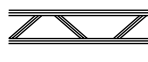

G071
(pág. 81)

Lugar: Cacaxtla, Tlaxcala.
Soporte: Pintura mural, subestructura del edificio "B" llamado La Batalla; decorado de una lanza.
Significado: Motivo que decora el atuendo o el tocado de los personajes de alto rango.



G072
(pág. 82)

Lugar: Texcalac, Tlaxcala.
Soporte: Malacate de cerámica; esgrafiado.
Significado: Camino de serpientes.

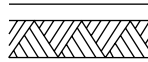

G073
(pág. 82)

Lugar: San José Tezoquiapan, Tlaxcala.
Soporte: Diseño sobre vasija ritual de cerámica; esgrafiada.
Significado: Fortaleza y movimiento.



G074
(pág. 82)

Lugar: Tlaxcala, Tlaxcala.
Soporte: Malacate de cerámica; esgrafiado. Greca representativa en los bordados de los trajes.



G075
(pág. 82)

Lugar: Tezoquiapan, Tlaxcala.
Soporte: Diseño sobre cajete de cerámica de uso ceremonial.
Significado: Secuencia triangular que connota espacio y movimiento.



G076
(pág. 90)

Lugar: Xochitécatl, Tlaxcala.
Soporte: Fragmento de una imagen en relieve de una escultura.

Rectángulos de grecas escalonadas que significan un lugar específico, en este caso "Ciudad de la Serpiente".

Su forma ocurrente en bandas remite a un espacio físico específico y recuerda el movimiento ascendente y descendente de la serpiente. (Figs. G077, G078).

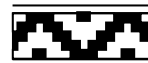

G077
(pág. 83)

Lugar: Cacaxtla, Tlaxcala.
Soporte: Diseño sobre cajete de cerámica; esgrafiado y pintado.



G078
(pág. 83)

Lugar: Ocotelulco, Tlaxcala.
Soporte: Sello de cerámica; bajo relieve.



G079
(pág. 81)

Lugar: Tlaxcala, Tlaxcala.
Soporte: Imagen pintada sobre malacate de cerámica.



G080
(pág. 82)

Lugar: Ocotelulco, Tlaxcala.
Soporte: Sello de cerámica; bajo relieve.



G081
(pág. 84)

Lugar: Ocotelulco, Tlaxcala.
Soporte: Cajete de uso ceremonial de cerámica.
Significado: Signo de Quetzalcóatl, que también se conoce con el nombre de *Xonecuilli*.



G082
(pág. 85)

Lugar: Ocotelulco; Tlaxcala.
Soporte: Vasija ritual de cerámica; pintado.
Significado: Representa el movimiento del agua.



G083
(pág. 85)

Lugar: Zultepec, Tlaxcala.
Soporte: Diseño sobre cajete ritual de cerámica, trípode.



G084
(pág. 84)

Lugar: Cacaxtla, Tlaxcala.
Soporte: Cajete de cerámica; decorado en bajo relieve.
Significado: Elemento representativo del agua. De acuerdo al contexto, se asocia también con los cerros y las montañas.

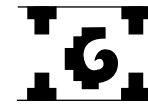

G085
(pág. 83)

Lugar: Ocotelulco, Tlaxcala.
Soporte: Diseño sobre olla ceremonial de cerámica.
Significado: *Xicalcolihqui*. Este motivo se asocia a lo precioso y a lo noble. Se le relaciona con el agua y con la tierra.



G086
(pág. 83)

Lugar: Texcalac, Tlaxcala.
Soporte: Diseño sobre malacate de cerámica.
Significado: Esta forma alude en su significado al agua y la serpiente.



G087
(pág. 85)

Lugar: Zultepec, Tlaxcala.
Soporte: Cajete con trípode de cerámica pintada.
Significado: Estas formas nos remiten a la idea de movimiento y estabilidad.



G088
(pág. 85)

Lugar: Texcalac, Tlaxcala.
Soporte: Diseño sobre malacate de cerámica; esgrafiado.

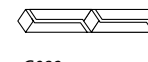

G089
(pág. 86)

Lugar: Zoquiapan, Tlaxcala.
Soporte: Urna de cerámica, utilizada en ritos funerarios.

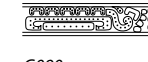

G090
(pág. 87)

Lugar: Xochitécatl, Tlaxcala.
Soporte: Pieza de cerámica de barro negro con decoraciones incisas.
Significado: Representa serpiente en movimiento sobre la tierra.



G091
(pág. 87)

Lugar: Xochitécatl, Tlaxcala.
Soporte: Imagen de cerámica de barro negro con decoraciones incisas.
Significado: Representación asociada con animal de tierra.

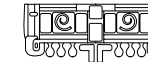

G092
(pág. 87)

Lugar: Cacaxtla, Tlaxcala.
Soporte: Pintura mural, pórtico del edificio "A" llamado La Fertilización de la Tierra.
Significado: Estilización de una deidad animal terrestre. Divinidad asociada con la fertilidad, la abundancia y la muerte.

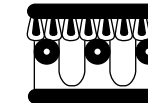

G093
(pág. 86)

Lugar: Tlaxcala, Tlaxcala.
Soporte: Escultura, relieve en piedra, Museo Regional.
Significado: *Chalchihuites* acompañados de falos estilizados que suponen una de las maneras de sacrificio ritual.

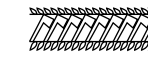

G094
(pág. 86)

Lugar: Cacaxtla, Tlaxcala.
Soporte: Pintura mural, subestructura del edificio "B" llamado La Batalla; decorado de una lanza.
Significado: Elemento que formaba parte del atuendo de personajes con jerarquía.

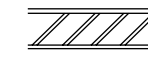

G095
(pág. 87)

Lugar: Cacaxtla, Tlaxcala.
Soporte: Diseño sobre malacate de cerámica; esgrafiado.
Significado: *Aztamécatl*, palabra en náhuatl traducida como "cuerda blanca". Es uno de los símbolos más recurrentes del sacrificio, ya que representa la sogá que se utilizaba en esos ritos tributarios.



G096
(pág. 89)

Lugar: Cacaxtla, Tlaxcala.
Soporte: Diseño sobre olla de cerámica.
Significado: Símbolo estilizado hecho en bandas; hace referencia a la tierra y al agua en movimiento.

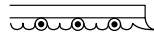

G097
(pág. 87)

Lugar: Cacaxtla, Tlaxcala.
Soporte: Pintura mural, pórtico del edificio "A" llamado La Fertilización de la Tierra; decorado del faldellín.
Significado: Elemento distintivo del nivel social, político y religioso de quien lo portaba.



G098
(pág. 88)

Lugar: Cacaxtla, Tlaxcala.
Soporte: Pintura mural, subestructura del edificio "B"; decorado de faldellín.
Descripción: Incrustaciones de piedras preciosas sobre materiales finos.
Este tipo de materiales sólo lo podían portar gente de alto linaje o de la nobleza.

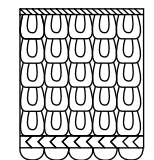

G099
(pág. 90)

Lugar: Cacaxtla, Tlaxcala.
Soporte: Pintura mural, pórtico del edificio "A" llamado La Fertilización de la Tierra.
Significado: Motivo estilizado de la piel de la "serpiente emplumada".



G100
(pág. 89)

Lugar: Ocotelulco, Tlaxcala.
Soporte: Diseño sobre cajete de cerámica de uso ceremonial; pintado.
Significado: Elemento distintivo que representa altas jerarquías.

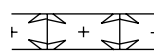

G101
(pág. 89)

Lugar: Tizatlán, Tlaxcala.
Soporte: Pintura mural del Altar Oriente.

SIGNOS, MARCAS Y SEÑALES

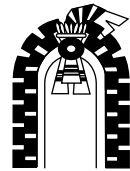

SMS001
(pág. 93)

Lugar: Tlaxcala, Tlaxcala.
Soporte: Lienzo de Tlaxcala.
Significado: Casa de Guerreros. Símbolo asociado a la casa de reunión de los guerreros, representado por la insignia en el centro del arco.

Calli o "casa", nombre de uno de los 52 años prehispánicos, siempre representado por un numeral y un signo. Este año se asocia con el occidente, el color blanco y Cihuatlampa, (el "Rumbo de las mujeres". (Figs. SMS002, SMS003, SMS004).

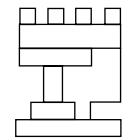

SMS002
(pág. 94)

Lugar: Tlaxcala, Tlaxcala.
Soporte: Códice de Huamantla.

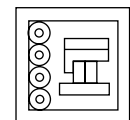

SMS003
(pág. 94)

Lugar: Tlaxcala, Tlaxcala.
Soporte: Manuscrito Pictográfico Tonalámatl de Aubin.
Significado: "4 casa".

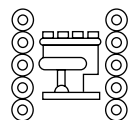

SMS004
(pág. 94)

Lugar: Tlaxcala, Tlaxcala.
Soporte: Manuscrito Pictográfico Tonalámatl de Aubin.
Significado: "10 casa".



SMS005
(pág. 94)

Lugar: Tlaxcala, Tlaxcala.
Soporte: Códice Mendocino.
Significado: *Teocalli*. Símbolo de la casa que habitan los gobernantes (tlatonís), o los sacerdotes del lugar.



SMS006
(pág. 95)

Lugar: Tlaxcala, Tlaxcala.
Soporte: Códice Mendocino.
Significado: *Teocalli*, que tiene en la parte superior 5 almenas en forma de flechas o lanzas, símbolos del año sagrado teotihuacano.

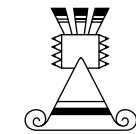

SMS007
(pág. 94)

Lugar: Tlaxcala, Tlaxcala.
Soporte: Pintura mural.
Almena del templo de Quetzalcóatl. Recuerda el gorro característico de Quetzalcóatl, que siempre se representa de forma cónica.

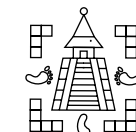

SMS008
(pág. 95)

Lugar: Tlaxcala, Tlaxcala.
Soporte: Lienzo de Tepeticpac.
Significado: Fundación de Poyoutlan, Texcoco, lugar de donde partieron los teochichimecas, también llamados chichimecas poyauteecas en el siglo IX d.C. Grupo antecesor de los tlaxcaltecas.

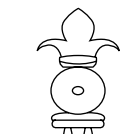

SMS009
(pág. 110)

Lugar: Tlaxcala, Tlaxcala.
Soporte: Lienzo de Tlaxcala.
Significado: Elemento arquitectónico que era colocado sobre la parte superior de los edificios.

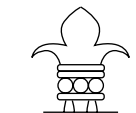

SMS010
(pág. 110)

Lugar: Tlaxcala, Tlaxcala.
Soporte: Lienzo de Tlaxcala.
Significado: Elemento arquitectónico que era colocado sobre la parte superior de los edificios.

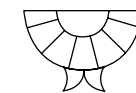

SMS011
(pág. 96)

Lugar: Tlaxcala, Tlaxcala.
Soporte: Lienzo de Tlaxcala.
Significado: *Coatlinchan*, "Casa de la Serpiente".

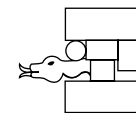

SMS012
(pág. 117)

Lugar: Tlaxcala, Tlaxcala.
Soporte: Lienzo de Tlaxcala.
Significado: Topónimo de *Coatlinchan* "Casa de la serpiente".



SMS013
(pág. 110)

Lugar: Calpulalpan, Tlaxcala.
Soporte: Almenas.
Significado: Elementos que se encuentran de la parte superior del templo circular Ehécatl-Quetzalcóatl (Dios del Viento). Su figura es representación del glifo "*Calli*" (casa).

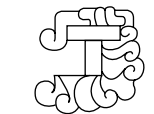

SMS014
(pág. 100)

Lugar: Tlaxcala, Tlaxcala.
Soporte: Pintura mural.
Significado: Topónimo de Tecalpan.



SMS015
(pág. 124)

Lugar: Tlaxcala, Tlaxcala.
Soporte: Códice Mendocino
Significado: Jeroglífico de Chalco: *Chalchihuitl* "Piedra preciosa" (que representa también a la tribu de los chalcas), *co*, en "donde están los chalcas".

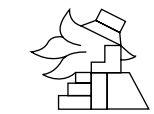

SMS016
(pág. 95)

Lugar: Tlaxcala, Tlaxcala.
Soporte: Códice Mendocino.
Significado: "Conquista o Templo ardiendo". Símbolo usado por los tlacuilos, escritores de códices o libros sagrados, para representar pueblos vencidos.



SMS017
(pág. 95)

Lugar: Tlaxcala, Tlaxcala.
Soporte: Códice Mendocino.
Significado: "Conquista o casa ardiendo". Símbolo usado para representar el sometimiento de un pueblo.



SMS018
(pág. 96)

Lugar: Tlaxcala, Tlaxcala.
Soporte: Códice Mendocino.
Significado: Topónimo de Cuauilitlan. Señorío que emigró del norte de Mesoamérica al Valle de Puebla-Tlaxcala.

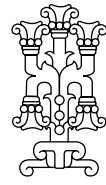

SMS019
(pág. 97)

Lugar: Tlaxcala, Tlaxcala.
Soporte: Pintura mural.
Significado: Elemento que simboliza al árbol sagrado, árbol de vida.

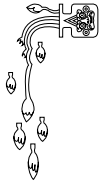

SMS020
(pág. 96)

Lugar: Cacaxtla, Tlaxcala.
Soporte: Pintura mural del pórtico del edificio "A" llamado La Fertilización de la Tierra.
Significado: Vasija con mascarón solar que representa a Tonatiuh, de la cual emanan chorros y gotas de agua para regar y fertilizar a la diosa tierra.



SMS021
(pág. 99)

Lugar: Tlaxcala, Tlaxcala.
Soporte: Códice de Huamantla.
Significado: Representa el Río Zahuapan. Éste cruza de norte a sur, fue guía de los otomíes para llegar a su destino.



SMS022
(pág. 98)

Lugar: Tlaxcala, Tlaxcala.
Soporte: Códice de Huamantla.
Significado: "Circundada por agua". Este símbolo explica el paso de los otomíes por Tenochtitlan, ciudad que estaba rodeada de agua azul. Al centro aparece el dios Huitzilopochtli, quien está sobre un banquillo y tiene en una mano un objeto circular que sirve para observar a los hombres (especie de abanico). Atrás de la deidad se encuentra un glifo que representa el nombre de la ciudad de Tenochtitlan; nopal con tunas sobre dos piedras encimadas.



SMS023
(pág. 99)

Lugar: Huamantla, Tlaxcala.
Soporte: Códice de Huamantla.
Significado: Signo de Atl Tlachinolli, Glifo relacionado con la guerra, llamado "Agua y fuego". Una franja representa agua, caracterizada por caracolitos blancos; otra fuego con segmentos negros y amarillos. En la punta, una flama en forma de mariposa.



SMS024
(pág. 99)

Lugar: Tlaxcala, Tlaxcala.
Soporte: Pintura mural.
Significado: El dios principal se caracteriza por cargar el sol a su espalda. Esta deidad exige el sacrificio humano para fortalecer y mantener el orden perpetuo del día.



SMS025
(pág. 100)

Lugar: Tlaxcala, Tlaxcala.
Soporte: Códice Cuauhtinchan.
Significado: Topónimo de Tepeaca, "En la punta o en la nariz del cerro", Señorío del siglo XV y XVI del Altiplano Central Mexicano. Forma estilizada de un cerro.

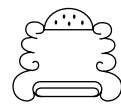

SMS026
(pág. 100)

Lugar: Tlaxcala, Tlaxcala.
Soporte: Códice de Cuauhtinchan.
Significado: *Poyauhtécatl*, "Lugar de nieblas", considerado como el habitat de Tláloc. Con este nombre se le conocía al pico de Orizaba, uno de los principales volcanes ubicado en el Altiplano Central Mexicano.



SMS027
(pág. 101)

Lugar: Tlaxcala, Tlaxcala.
Soporte: Pintura mural.
Significado: Círculos asociados con la representación de *chalchihuites*, que en este caso connotan agua. Refiere al acto de caminar alrededor del agua.

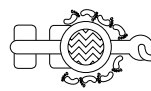

SMS028
(pág. 100)

Lugar: Tlaxcala, Tlaxcala.
Soporte: Códice Mendocino.
Significado: *Cimalli-Macuahuil*, signo de conquista o de posesión de tierras, que está representado por un escudo, rodela o *chimalli*, y una macana.

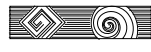

SMS029
(pág. 98)

Lugar: Tlaxcala, Tlaxcala.
Soporte: Lienzo de Tlaxcala.
Significado: Representación de un río o agua en cauce.

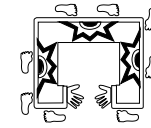

SMS030
(pág. 102)

Lugar: Cacaxtla, Tlaxcala.
Soporte: Pintura mural del pórtico del edificio "A" llamada La Fertilización de la Tierra.
Significado: Jeroglífico que significa "Lugar de origen", representado en forma de cuadrángulo que termina en dos manos; con medias estrellas asociadas al agua, con figuras de pies alrededor que sugieren movimiento, camino o viaje. La ciudad frente a la laguna o la ciudad dedicada al numen del agua.

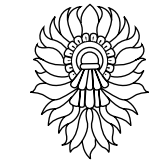

SMS031
(pág. 103)

Lugar: Tlaxcala, Tlaxcala.
Soporte: Lienzo de Tlaxcala.
Significado: Símbolo de Teahuitlin. Objeto adornado con preciosas plumas de ave, corazones estilizados que rodean al elemento solar central y cuentas de materiales preciosos. Tenía que ver directamente con la posición jerárquica o el rango social de quien lo usaba.

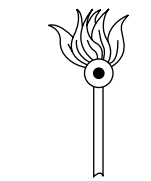

SMS032
(pág. 104)

Lugar: Tlaxcala, Tlaxcala.
Soporte: Lienzo de Tlaxcala.
Significado: Estandarte o insignia utilizada por los guerreros para mostrar su jerarquía y linaje.

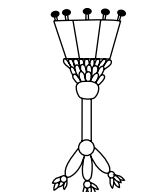

SMS033
(pág. 104)

Lugar: Tlaxcala, Tlaxcala.
Soporte: Lienzo de Tlaxcala.
Significado: Insignia (señal, distintivo o divisa honorífica de un grupo civil, militar o religioso).

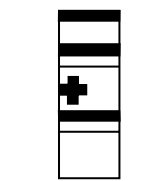

SMS034
(pág. 104)

Lugar: Tlaxcala, Tlaxcala.
Soporte: Lienzo de Tlaxcala.
Significado: Estandarte o insignia.



SMS035
(pág. 105)

Lugar: Tlaxcala, Tlaxcala.
Soporte: Lienzo de Tlaxcala.
Significado: Estandarte o insignia.



SMS036
(pág. 105)

Lugar: Tlaxcala, Tlaxcala.
Soporte: Pintura mural.
Significado: Estandarte o insignia.

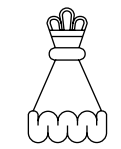

SMS037
(pág. 105)

Lugar: Tlaxcala, Tlaxcala.
Soporte: Manuscrito Pictográfico Tonalámatl de Aubin.
Significado: *Cuezaluitoncatl*, el ornamento de plumas de guacamaya del Dios del Viento.



SMS038
(pág. 105)

Lugar: Tlaxcala, Tlaxcala.
Soporte: Atlas de Durán.
Significado: *Camaxtle*. Bolsa de textil. Este símbolo se refiere a la canasta de hilo que utilizaba Camaxtli-Mixcóatl, dios guerrero de los tlaxcaltecas, para guardar la caza o los corazones humanos.

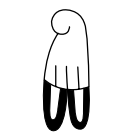

SMS039
(pág. 106)

Lugar: Tlaxcala, Tlaxcala.
Soporte: Pintura mural.
Significado: Orejeras. Parte de la indumentaria de la clase noble prehispánica tanto de hombres como de mujeres.



SMS040
(pág. 122)

Lugar: Tlaxcala, Tlaxcala.
Soporte: Pintura mural.
Significado: Orejera.



SMS041
(pág. 106)

Lugar: Tlaxcala, Tlaxcala.
Soporte: Pintura mural.
Significado: Tocado, parte de la indumentaria de la clase noble prehispánica.

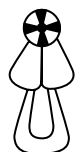

SMS042
(pág. 106)

Lugar: Tlaxcala, Tlaxcala.
Soporte: Pintura mural.
Orejera.



SMS043
(pág. 106)

Lugar: Tlaxcala, Tlaxcala.
Soporte: Pintura mural.
Orejera.



SMS044
(pág. 106)

Lugar: Tlaxcala, Tlaxcala.
Soporte: Pintura mural.
Orejera.



SMS045
(pág. 106)

Lugar: Xochitécatl, Tlaxcala.
Soporte: Figurilla femenina de cerámica; arete en pastillaje.



SMS046
(pág. 113)

Lugar: Cacaxtla, Tlaxcala.
Soporte: Pintura mural del pórtico del edificio "A" llamada La Fertilización de la Tierra.
Descripción: Collar con un hojal de lado, parte del adorno de la vestimenta tlaxcalteca.

Los tocados o penachos eran parte importante de la indumentaria del hombre prehispánico, pues denotaba rangos, linajes o nobleza.

Dichos tocados eran elaborados de plumas. (Figs. SMS047, SMS049, SMS050, SMS051).



SMS047
(pág. 109)

Lugar: Tlaxcala, Tlaxcala.
Soporte: Lienzo de Tlaxcala.



SMS048
(pág. 108)

Lugar: Tlaxcala, Tlaxcala.
Soporte: Lienzo de Tlaxcala.
Significado: Insignia, distintivo de los señores principales de la clase noble o tloaques.



SMS049
(pág. 108)

Lugar: Tlaxcala, Tlaxcala.
Soporte: Lienzo de Tlaxcala.



SMS050
(pág. 109)

Lugar: Tlaxcala, Tlaxcala.
Soporte: Lienzo de Tlaxcala.



SMS051
(pág. 109)

Lugar: Tlaxcala, Tlaxcala.
Soporte: Lienzo de Tlaxcala.
Significado: Penacho elaborado con plumas que representa a Camaxtli -deidad solar adorada por los tlaxcaltecas-. Era utilizado por sacerdotes, con lo que referían rango social y linaje.



SMS052
(pág. 109)

Lugar: Tlaxcala, Tlaxcala.
Soporte: Lienzo de Tlaxcala.
Significado: Insignia o bandera que se colocaba en la espalda de la persona para denotar su jerarquía.



SMS053
(pág. 108)

Lugar: Tlaxcala, Tlaxcala.
Soporte: Lienzo de Tlaxcala. Insignia o bandera.



SMS054
(pág. 120)

Lugar: Tlaxcala, Tlaxcala.
Soporte: Códice Magliabechiano.
Significado: Saeta del Dios Camaxtli. Lo portaban los gobernantes o señores principales, representantes del pueblo.

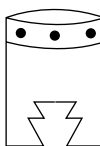

SMS055
(pág. 118)

Lugar: Tlaxcala, Tlaxcala.
Soporte: Manuscrito Pictográfico Tonalámatl de Aubin.
Significado: Huehueltl o tambor vertical.

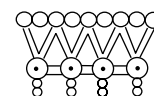

SMS056
(pág. 116)

Lugar: Cacaxtla, Tlaxcala.
Soporte: Pintura mural del pórtico del edificio "B" llamado La Batalla.
Descripción: Pantorrillera; adorno que formaba parte de la indumentaria tlaxcalteca, formada por barras y cuentas que recuerdan a los *chaltihuities*.



SMS057
(pág. 116)

Lugar: Cacaxtla, Tlaxcala.
Soporte: Pintura mural del pórtico del edificio "B" llamado La Batalla.
Significado: Pectoral. Adorno que formaba parte de la indumentaria tlaxcalteca. Los medallones son representaciones estilizadas de corazones.



SMS058
(pág. 120)

Lugar: Cacaxtla, Tlaxcala.
Soporte: Pintura mural, subestructura del edificio "B" llamado La Batalla.
Descripción: Pantorrillera con mascarón y cuentas.

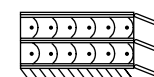

SMS059
(pág. 116)

Lugar: Cacaxtla, Tlaxcala.
Soporte: Pintura mural del pórtico del edificio "B" llamado La Batalla.
Descripción: Pantorrillera de cuentas redondas y tubulares, con flecos y listones.

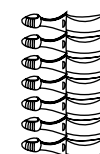

SMS060
(pág. 116)

Lugar: Cacaxtla, Tlaxcala.
Soporte: Pintura mural, subestructura del edificio "B" llamado La Batalla.
Descripción: Pantorrillera. Cintas con adornos que rematan en nudos que van del tobillo a la rodilla.

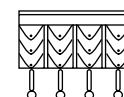

SMS061
(pág. 117)

Lugar: Cacaxtla, Tlaxcala.
Soporte: Pintura mural.
Significado: Pantorrilleras. Adorno de cuentas tubulares y redondas que recuerdan la piel de la serpiente.



SMS062
(pág. 107)

Lugar: Tlaxcala, Tlaxcala.
Soporte: Manuscrito Pictográfico Tonalámatl de Aubin.
Maxtlatl o taparrabo: Parte de la indumentaria del hombre común en la sociedad prehispánica.



SMS063
(pág. 121)

Lugar: Tlaxcala, Tlaxcala.
Soporte: Lienzo de Tlaxcala.
Amarre de tela, parte de la indumentaria de los guerreros.

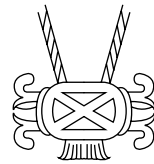

SMS064
(pág. 119)

Lugar: Cacaxtla, Tlaxcala.
Soporte: Pintura mural del edificio llamada "Templo Rojo".
Significado: Objeto (collar) colgado a un personaje con posibles atributos asociados al dios Tláloc, quien enviaba las lluvias y propiciaba el crecimiento de las plantas revitalizando la tierra; también atraía los relámpagos, las tormentas y el granizo.

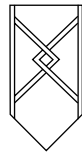

SMS065
(pág. 107)

Lugar: Cacaxtla, Tlaxcala.
Soporte: Pintura mural, subestructura del edificio "B" llamada La Batalla.
Descripción: Banda frontal del cinturón, parte de la vestimenta de los guerreros tlaxcaltecas.

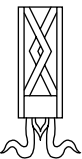

SMS066
(pág. 107)

Lugar: Cacaxtla, Tlaxcala.
Soporte: Pintura mural, subestructura del edificio "B" llamada La Batalla.
Descripción: Banda frontal del cinturón.

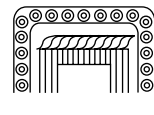

SMS067
(pág. 95)

Lugar: Cacaxtla, Tlaxcala.
Soporte: Diseño sobre figurilla antropomorfa de cerámica; moldeada.
Descripción: Tocado cuadrado con adornos circulares o lineales en los bordes; las líneas simulan el cabello bajo el tocado cayendo sobre la frente en forma de fleco y hasta las orejas lateralmente.

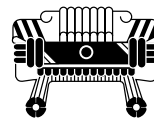

SMS068
(pág. 118)

Lugar: Xochitécatl, Tlaxcala.
Soporte: Figurilla femenina de cerámica; técnica pastillaje.
Descripción: Tocado. Adornado con una banda ancha y franjas inclinadas, en el centro un círculo con resplandor de plumas y orejeras en forma de flor de cuatro pétalos. Este tipo de tocados aparece en figurillas en forma de mujeres embarazadas como en las que llevan un niño en brazos o en su regazo, por lo que se les relaciona con la diosa Tlazoltéotl, originalmente diosa huasteca y patrona de los niños recién nacidos.

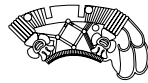

SMS069
(pág. 119)

Lugar: Xochitécatl, Tlaxcala.
Soporte: Figurilla femenina de cerámica; relieve.
Significado: Tocado que lleva el glifo identificado como "corazón sangrante", "de sangre" o "lugar de sacrificio", elemento recurrente en los murales de Cacaxtla. Algunos investigadores mencionan que las portadoras de estos tocados podrían ser sacerdotisas-sacrificadoras o habitantes del lugar del sacrificio.



SMS070
(pág. 130)

Lugar: Calpulalpan, Tlaxcala - Teotihuacán.
Soporte: Placa de cerámica, parte de un brasero de teatro.
Descripción: Penacho de plumas que forma parte del remate superior del brasero de teatro.



SMS071
(pág. 130)

Lugar: Calpulalpan, Tlaxcala - Teotihuacán.
Soporte: Placa de cerámica, parte de un brasero de teatro.
Descripción: Penacho de plumas que forma parte del remate superior del brasero de teatro.



SMS072
(pág. 127)

Lugar: Calpulalpan, Tlaxcala - Teotihuacán.
Soporte: Una de cuatro placas que se hayan en la parte inferior del incensario de teatro.
Descripción: Remates sobre la parte superior de un edificio.

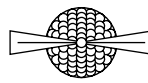

SMS073
(pág. 106)

Lugar: Cacaxtla, Tlaxcala.
Soporte: Pintura mural del pórtico del edificio "A" llamado La Fertilización de la Tierra.
Significado: Brazaletes en el que se representa la piel de la serpiente estilizada.



SMS074
(pág. 96)

Lugar: Tlaxcala, Tlaxcala.
Soporte: Pintura mural.



SMS075
(pág. 107)

Lugar: Tlaxcala, Tlaxcala.
Soporte: Códice de Huamantla.
Significado: Símbolo de tormenta.

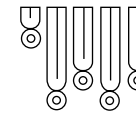

SMS076
(pág. 107)

Lugar: Tlaxcala, Tlaxcala.
Soporte: Pintura mural.
Significado: Símbolo de lluvia.



SMS077
(pág. 96)

Lugar: Tlaxcala, Tlaxcala.
Soporte: Pintura mural.



SMS078
(pág. 122)

Lugar: Tlaxcala, Tlaxcala.
Soporte: Códice de Huamantla.
Significado: Sugiere la representación estilizada del humo o del fuego.

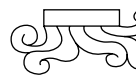

SMS079
(pág. 121)

Lugar: Tlaxcala, Tlaxcala.
Soporte: Códice Vaticano.
Significado: Símbolo que representa nubes de lluvia.



SMS080
(pág. 111)

Lugar: Tlaxcala, Tlaxcala.
Soporte: Sello de cerámica con relieves.



SMS081
(pág. 112)

Lugar: Tlaxcala, Tlaxcala.
Soporte: Sello de cerámica con relieve.



SMS082
(pág. 112)

Lugar: Xochitécatl, Tlaxcala.
Soporte: Elemento decorativo sobre escultura en piedra.



SMS083
(pág. 112)

Lugar: Tlaxcala, Tlaxcala.
Soporte: Sello de cerámica; relieve.

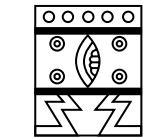

SMS084
(pág. 115)

Lugar: Tlaxcala, Tlaxcala.
Soporte: Manuscrito Pictográfico Tonalámatl de Aubin.
Descripción: Representación de tambor vertical (*huehuetl*). Instrumento de percusión fabricado con madera y piel de venado. Rectángulo dividido en tres niveles: el primero, un conjunto de círculos o *chalchihuites*; el segundo, un elipse vertical o pedernal con cuatro circunferencias laterales y el tercero, grecas simétricas envolviendo formas triangulares. Este instrumento se utilizaba en fiestas, banquetes y ceremonias religiosas.

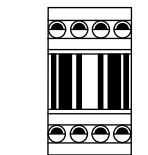

SMS085
(pág. 115)

Lugar: Ocotelulco, Tlaxcala.
Soporte: Vaso policromado de uso ceremonial.
Significado: Banda celeste con ojos estelares, asociada a Quetzalcóatl, Señor de la Aurora.



SMS086
(pág. 117)

Lugar: Tlaxcala, Tlaxcala.
Soporte: Pintura mural.
Descripción: Insignia que formaba parte de los atributos guerreros.

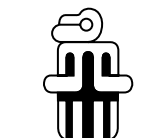

SMS087
(pág. 107)

Lugar: Cacaxtla, Tlaxcala.
Soporte: Sello de cerámica en relieve.



SMS088
(pág. 107)

Lugar: Tlaxcala, Tlaxcala.
Soporte: Códice Fejérváry-Mayer.
Significado: Corazón. Se identifica por las prominencias onduladas en la parte superior, que representan las arterias y las venas de este músculo.



SMS089
(pág. 123)

Lugar: Cacaxtla, Tlaxcala.
Soporte: Pintura mural, subestructura del edificio "B" llamado La Batalla.
Significado: Estilización del corazón sangrante; era utilizado como adorno en el cinturón-pectoral de los guerreros.



SMS090
(pág. 123)

Lugar: Xochitécatl, Tlaxcala.
Soporte: Detalle de tocado en figurilla femenina de cerámica; técnica en pastillaje.
Significado: Glifo identificado como "corazón sangrante" o "lugar de sacrificio".



SMS091
(pág. 123)

Lugar: Tlaxcala, Tlaxcala.
Soporte: Detalle de tocado en figurilla femenina de cerámica; técnica pastillaje.
Significado: *Tantli*, diente o dientes con encías circundantes, "Lugar de".



SMS092
(pág. 123)

Lugar: Xochitécatl, Tlaxcala.
Soporte: Detalle de tocado en figurilla femenina de cerámica; detalle de tocado. Formas relacionadas al símbolo del corazón.



SMS093
(pág. 110)

Lugar: Tlaxcala, Tlaxcala.
Soporte: Pintura mural.
Significado: Símbolo que significa "ver el campo".



SMS094
(pág. 120)

Lugar: Cacaxtla, Tlaxcala.
Soporte: Fragmento de pintura mural en el edificio "A" en el pórtico llamado La Fertilización de la Tierra.
Significado: Posible representación de una cucaracha de mar.

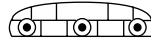

SMS095
(pág. 131)

Lugar: Xochitécatl, Tlaxcala.
Soporte: Figurilla femenina de cerámica; tocado en relieve adornados con chalchihuites. Chalchihuite: Símbolo que significa piedra verde, asociado a lo precioso y a la sangre como elemento sacrificial.



SMS096
(pág. 131)

Lugar: Cacaxtla, Tlaxcala.
Soporte: Sellos y pintaderas en relieve.
Significado: Representación de *chalchihuites*.



SMS097
(pág. 131)

Lugar: Cacaxtla, Tlaxcala.
Soporte: Cajete de cerámica; decorado en bajorrelieve.
Significado: Representación de agua.

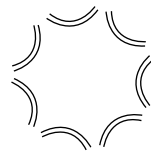

SMS098
(pág. 100)

Lugar: Texoloc, Tlaxcala.
Soporte: Cerámica, olla ceremonial esgrafiada.
Significado: Este motivo esgrafiado en cerámica ritual fue usada en ritos funerarios. Representa el líquido vital, agua o sangre, según su contexto.



SMS099
(pág. 128)

Lugar: Tlaxcala, Tlaxcala.
Soporte: Manuscrito Pictográfico Tonalámatl de Aubin.
Significado: *Atl*-agua, representación de agua o de río caudaloso con vegetación.

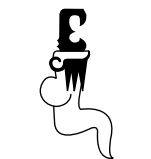

SMS100
(pág. 120)

Lugar: Cacaxtla, Tlaxcala.
Soporte: Pintura mural, subestructura del edificio "B" llamado La Batalla.
Significado: Bigotera de voluta con largos dientes, asociada al dios Tláloc, que representa la lluvia, la fertilidad de la tierra.



SMS101
(pág. 120)

Lugar: Cacaxtla, Tlaxcala.
Soporte: Pintura mural del pórtico del edificio "A" llamado La Fertilización de la Tierra.
Significado: Glifo que representa el ojo de ave, el cual se asocia con el agua y con Quetzalcóatl.



SMS102
(pág. 120)

Lugar: Tlaxcala, Tlaxcala.
Soporte: Sello de cerámica en relieve.



SMS103
(pág. 112)

Lugar: Tlaxcala, Tlaxcala.
Soporte: Sello de cerámica en relieve.
Significado: Representación de *Xonecuilli*, motivo en forma de "S" horizontal que se presupone simboliza a una constelación de 7 estrellas que está junto a la Osa Mayor. Este mismo elemento se puede apreciar en la figura SMS104.



SMS104
(pág. 121)

Lugar: Tlaxcala, Tlaxcala.
Soporte: Sello de cerámica; relieve.



SMS105
(pág. 117)

Lugar: Tlaxcala, Tlaxcala.
Soporte: Sello de cerámica; relieve.



SMS106
(pág. 121)

Lugar: Tlaxcala, Tlaxcala.
Soporte: Códice Mendocino.
Significado: Símbolo de Camaxtli-Mixcóatl, dios guerrero de los tlaxcaltecas.



SMS107
(pág. 111)

Lugar: Xochitécatl, Tlaxcala.
Soporte: Tocado con técnica de pastillaje sobre figurilla femenina de cerámica.
Significado: Tocado de corazón sangrante.



SMS108
(pág. 122)

Lugar: Tlaxcala, Tlaxcala.
Soporte: Códice Durán.
Significado: Símbolo asociado a Quetzalcóatl. Joyel del viento que este dios utilizó como pectoral.



SMS109
(pág. 121)

Lugar: Cacaxtla, Tlaxcala.
Soporte: Cajete de cerámica de uso ceremonial.

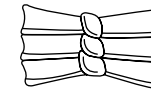

SMS110
(pág. 130)

Lugar: Cacaxtla, Tlaxcala.
Soporte: Pintura mural, del pórtico del edificio "A" llamado La Fertilización de la Tierra.
Descripción: Elementos decorativos sobre barra ceremonial con tejido de petate.

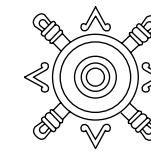

SMS111
(pág. 125)

Lugar: Tlaxcala, Tlaxcala.
Soporte: Lienzo de Tlaxcala.
Significado: Símbolo de Camaxtli-Mixcóatl.



SMS112
(pág. 130)

Lugar: Tlaxcala, Tlaxcala.
Soporte: Códice Borbónico.
Significado: Símbolo de concha de caracol con corte transversal y una vírgula. El caracol se asocia con Quetzalcóatl, quien lo utilizaba como pectoral. Generalmente lo usaban los gobernantes.

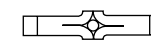

SMS113
(pág. 121)

Lugar: Tlatempa, Tlaxcala.
Soporte: Diseño pintado sobre plato de cerámica de uso cotidiano.
Significado: Estilización del *Quincunce*: símbolo de los cuatro horizontes que une un eje al cielo y a las profundidades.

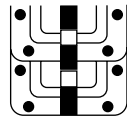

SMS114
(pág. 114)

Lugar: Ocoteluco, Tlaxcala.
Soporte: Pintura mural del altar. Fragmento del mural dedicado al sacrificio de los guerreros enemigos capturados en batalla.
Significado: Posiblemente crótalo de serpiente.



SMS115
(pág. 111)

Lugar: Xochitécatl, Tlaxcala.
Soporte: Diseño pintado sobre brasero de cerámica; los *Tleimaitl* "manos de fuego" eran usados por los sacerdotes para quemar incienso y venerar a los dioses.
Significado: Glifo del año teotihuacano, caracterizado por la yuxtaposición de triángulo estilizado.

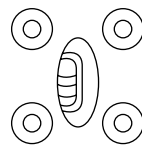

SMS116
(pág. 117)

Lugar: Tlaxcala, Tlaxcala.
Soporte: Manuscrito Pictográfico Tonalámatl de Aubin.
Significado: "4 Pedernal" o *Tecpatl*. Este *Tecpatl* era representado como un cuchillo de pedernal.



SMS117
(pág. 118)

Lugar: Cacaxtla, Tlaxcala.
Soporte: Pintura mural del pórtico del edificio "A" llamada La Fertilización de la Tierra.
Significado: Representación de Uno Estera. Signo de una estera con numeral. Estera: tejido de fibras vegetales.

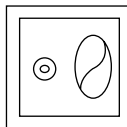

SMS118
(pág. 117)

Lugar: Tlaxcala, Tlaxcala.
Soporte: Manuscrito Pictográfico Tonalámatl de Aubin.
Significado: *Ce tecpatl*, "1 Pedernal", cuchillo de obsidiana.

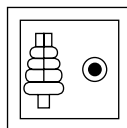

SMS119
(pág. 117)

Lugar: Tlaxcala, Tlaxcala.
Soporte: Pintura mural.
Significado: "1 Caña". Nombre de uno de los trece días prehispánicos, formado por un numeral y un signo. Se asocia a Tezcatlipoca, dios omnipresente.



SMS120
(pág. 122)

Lugar: Cacaxtla, Tlaxcala.
Soporte: Pintura mural del pórtico del edificio "B" llamado La Batalla.
Significado: "2 Busto de hombre". Jeroglífico que significa "signo de día del calendario". Forma parte de los elementos que acompañan al personaje con atuendo de piel de jaguar.

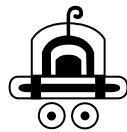

SMS121
(pág. 127)

Lugar: Cacaxtla, Tlaxcala.
Soporte: Pintura mural del pórtico del edificio "A" llamado La Fertilización de la Tierra.
Significado: Signo con función calendárica que representa el "ojo de reptil".

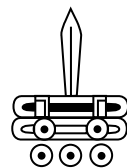

SMS122
(pág. 129)

Lugar: Cacaxtla, Tlaxcala.
Soporte: Pintura mural del pórtico del edificio "A" llamada La Fertilización de la Tierra.
Significado: "5 *Cuauhtli*" o ave. Fecha de calendario asociada con la diosa Cihuacóatl. *Cuauhtli* representa al "guerrero dedicado al culto del sol".

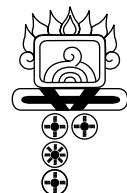

SMS123
(pág. 127)

Lugar: Cacaxtla, Tlaxcala.
Soporte: Pintura mural del pórtico del edificio "A" llamada La Fertilización de la Tierra.
Significado: Signo calendárico que se asocia a Ehécatl, Dios del Viento. Nueve Ojo Reptil enmarcado por llamas, representa la celebración del Fuego Nuevo, en el año nueve.

Los malacates: del náhuatl "malacatl"; *mal*: torcer, *acatl*: caña; "caña que tuerce", instrumento para hilar a manera de huso.

Todos los malacates son redondos y tienen un hoyo al centro, los diseños pintados o esgrafiados sobre el material cerámico en muchos casos hacen alusión a formas con contenidos simbólicos: cruces, líneas radiales en movimiento o quebradas con pequeños círculos laterales, formas que se trenzan o parecen flores, los cuatro puntos del mundo el quinto sol. Todas estas rodellas en movimiento producen un efecto óptico como el de los rehiletes, juguete que se mueve por efecto del viento.

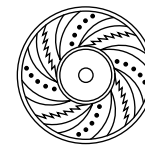

SMS124
(pág. 124)

Lugar: Tlaxcala, Tlaxcala.
Soporte: Malacate de cerámica; esgrafiado.

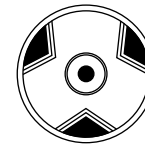

SMS125
(pág. 124)

Lugar: Tlaxcala, Tlaxcala.
Soporte: Malacate de cerámica; esgrafiado.

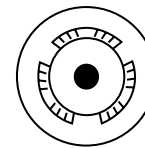

SMS126
(pág. 124)

Lugar: Ocotelulco, Tlaxcala.
Soporte: Malacate de cerámica; esgrafiado.

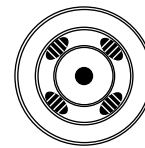

SMS127
(pág. 124)

Lugar: Tlaxcala, Tlaxcala.
Soporte: Malacate de cerámica; esgrafiado.

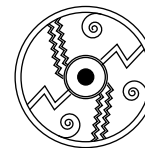

SMS128
(pág. 125)

Lugar: Ocotelulco, Tlaxcala.
Soporte: Malacate de cerámica; esgrafiado.

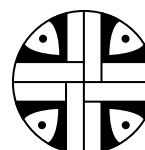

SMS129
(pág. 125)

Lugar: Ocotelulco, Tlaxcala.
Soporte: Cajete de cerámica de uso ceremonial; diseño pintado.

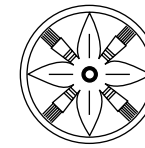

SMS130
(pág. 125)

Lugar: Tlaxcala, Tlaxcala.
Soporte: Malacate de cerámica; esgrafiado.

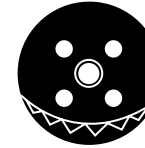

SMS131
(pág. 126)

Lugar: Tlaxcala, Tlaxcala.
Soporte: Sello de cerámica; relieve.



SMS132
(pág. 125)

Lugar: Tlaxcala, Tlaxcala.
Soporte: Sello de cerámica; pintado.

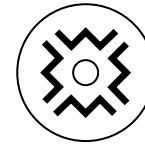

SMS133
(pág. 126)

Lugar: Tlaxcala, Tlaxcala.
Soporte: Diseño sobre vasija de cerámica esgrafiada.
Significado: Cruz cuadrada en posición de diamante en círculo al medio que alude al quinto sol o *nahui ollin*.

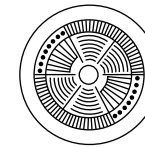

SMS134
(pág. 132)

Lugar: Tlaxcala, Tlaxcala.
Soporte: Malacate de cerámica; esgrafiado.

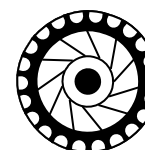

SMS135
(pág. 128)

Lugar: Cacaxtla, Tlaxcala.
Soporte: Malacate de cerámica en relieve.

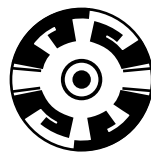

SMS136
(pág. 128)

Lugar: Tlaxcala, Tlaxcala.
Soporte: Malacate de cerámica; pintado.

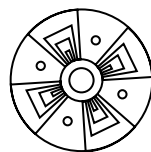

SMS137
(pág. 137)

Lugar: Cacaxtla, Tlaxcala.
Soporte: Malacate de cerámica; bajorrelieve.

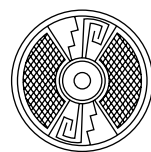

SMS138
(pág. 132)

Lugar: Tlaxcala, Tlaxcala.
Soporte: Malacate de cerámica; esgrafiado.



SMS139
(pág. 133)

Lugar: Tlaxcala, Tlaxcala.
Soporte: Plato de cerámica de uso cotidiano.
Cuatro pirámides formando una cruz.

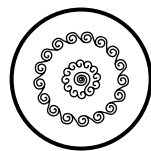

SMS140
(pág. 132)

Lugar: Tlaxcala, Tlaxcala.
Soporte: Plato de cerámica de uso cotidiano; pintado.
Significado: Círculo compuesto de formas espirales que forman dos anillos. La posible referencia simbólica refiere al agua, el viento y las nubes en movimiento.



SMS141
(pág. 133)

Lugar: Santa Isabel Tetlaclauca, Tlaxcala.
Soporte: Piedra ritual colocada de canto.
Significado: Máscara del Dios Tláloc, con estrella Venus y *chalchihuites*.



SMS142
(pág. 129)

Lugar: Xalasco, Tlaxcala.
Soporte: Cajete ceremonial de cerámica; esgrafiado.
Significado: Representación de un "Quincuce".

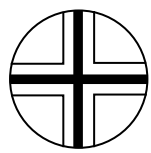

SMS143
(pág. 129)

Lugar: Xalasco, Tlaxcala.
Soporte: Escultura en piedra.
Significado: Yugo que servía para posar la cabeza del difunto. Representación de un "Quincuce".



SMS144
(pág. 139)

Lugar: Ocotelulco, Tlaxcala.
Soporte: Diseño sobre cajete de cerámica de uso ceremonial.
Significado: Representación de plumas con grecas alusivas a la nobleza.



SMS145
(pág. 135)

Lugar: Ocotelulco Tlaxcala.
Soporte: Diseño sobre cajete policromo de cerámica con soporte en forma de serpiente.
Significado: Cabeza muerta y decapitada de Tezcatlipoca, junto con dos púas de sacrificio. Durante la fiesta de *Taxcatl* era sacrificado un individuo.



SMS146
(pág. 133)

Lugar: Cacaxtla, Tlaxcala.
Soporte: Vasija de cerámica, uso ceremonial.
Significado: Diseño central que forman un entramado, circundado por elementos estilizados (posiblemente vegetales), que remiten a lo abundante.

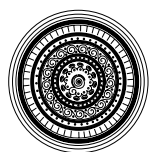

SMS147
(pág. 136)

Lugar: Zultepec, Tlaxcala.
Soporte: Cajete trípode de cerámica.
Significado: Greca ondulante que connota preciosidad y nobleza; se trata de una representación estilizada del movimiento de una serpiente en la tierra. Conjunto de formas espirales, con pedernales y puntos en orden simétrico que le dan movimiento y equilibrio a la pieza.



SMS148
(pág. 134)

Lugar: Tlaxcala, Tlaxcala.
Soporte: Plato de cerámica de uso cotidiano.
Significado: Representación de *Xonecuilli*.
Xonecuilli: Motivo en forma de "s" horizontal que se presume simboliza a una constelación de 7 estrellas que está junto a la Osa Mayor.

Los incensarios eran objetos usados en rituales funerarios, en algunos casos tenían representaciones de mascarones de deidades o personajes importantes, junto con todos sus atributos.

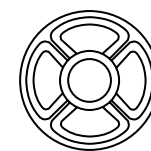

SMS149
(pág. 126)

Lugar: Calpulalpan, Tlaxcala.
Soporte: Incensario de cerámica en bajorrelieve.
Descripción: Detalle de diseño sobre la tapa, en forma de flor.

ZOOMORFOS

La serpiente en la iconografía mesoamericana es la que tiene la mayor cantidad de significados. Sus muchos atributos la colocaban en diferentes ámbitos: la tierra, el cielo, el viento y la lluvia, etc.

Como Quetzacóatl, la serpiente emplumada, también era creadora de los sonidos y silbidos melódicos. El movimiento de sus plumas provocaban la luminosidad y los colores con los que preparaba el camino del sol.



Z0001
(pág. 139)

Lugar: Cacaxtla, Tlaxcala.
Soporte: Pintura mural, pórtico del edificio "A" llamado La Fertilización de la Tierra.
Significado: Fuego y tierra. Serpiente con garras y piel de jaguar, destacan la ceja, la nariguera y la lengua. Connota el fuego y lo terrestre.



Z0002
(pág. 139)

Lugar: Cacaxtla, Tlaxcala.
Soporte: Pintura mural, pórtico del edificio "A" llamado La Fertilización de la Tierra.
Significado: Representación de *Quetzalcóatl*, serpiente emplumada. Esta imagen posee una connotación acuática y celestial.



Z0003
(pág. 140)

Lugar: Tlaxcala, Tlaxcala.
Soporte: Lienzo de Tepeticpac.
Significado: Serpiente en nubes. Representación de *Mixcóatl*, dios y patrón de los chichimecas.



Z0004
(pág. 139)

Lugar: Cacaxtla, Tlaxcala.
Soporte: Pintura mural, pórtico del edificio "A" llamado La Fertilización de la Tierra.
Significado: Estilización de una serpiente que forma parte de la banda de motivos acuáticos que enmarca la pintura mural.

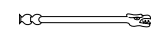

Z0005
(pág. 140)

Lugar: Tlaxcala, Tlaxcala.
Soporte: Manuscrito Pictográfico Tonalámatl de Aubin.
Significado: Imagen de serpiente que denuncia la entrada al cielo, su mandíbula abierta es una caverna de la cual brota agua. En Mesoamérica hay tres nociones que acompañan a la serpiente: el agua, el cielo y el fuego.

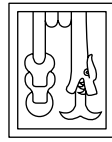

Z0006
(pág. 141)

Lugar: Tlaxcala, Tlaxcala.
Soporte: Manuscrito Pictográfico Tonalámatl de Aubin.
Significado: Representación de una serpiente que se asocia con una deidad descendente, de cuyas fauces emana agua.

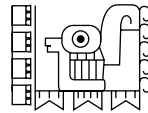

Z0007
(pág. 141)

Lugar: Altzayanca, Tlaxcala.
Soporte: Relieve en piedra.
Significado: Figura que se asocia a una serpiente y la muerte, refiere a su relación con el inframundo.



Z0008
(pág. 141)

Lugar: Cacaxtla, Tlaxcala.
Soporte: Pintura mural, subestructura del edificio "B" llamado La Batalla.
Significado: Ave-Serpiente estilizada que forma parte del tocado y/o accesorios ceremoniales de la nobleza tlaxcalteca.

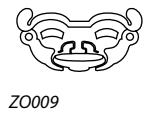

Z0009
(pág. 142)

Lugar: Altzayanca, Tlaxcala.
Soporte: Relieve en piedra.
Significado: Yugo en forma de cabeza de serpiente. Objeto en el que se posaba la cabeza del difunto para el entierro.



Z0010
(pág. 142)

Lugar: Altzayanca, Tlaxcala.
Soporte: Relieve en piedra.
Significado: Cabeza de jaguar. En la mitología de Mesoamérica el jaguar tiene muchas representaciones, una de ellas es la de Tezcatlipoca, en su disfraz de Tepeyólotl que era considerado como "El corazón del monte".



Z0011
(pág. 142)

Lugar: Altzayanca, Tlaxcala.
Soporte: Relieve en piedra.
Significado: Tejón-tlacuache, se relaciona con la fertilidad a través de su asociación con animales cuya madriguera es cavada en la tierra, normalmente en los terrenos de labor.



Z0012
(pág. 142)

Lugar: Tlaxcala, Tlaxcala.
Soporte: Lienzo de Tepeticpac.
Significado: *Itzcuintl*, perro. Animal sagrado que simboliza fuerza y fuego. También asociado con la muerte, según la creencia mesoamericana, al morir la persona era enterrada con su perro, ya que éste le ayudaría a cruzar hacia la región más profunda del Mictlán.



Z0013
(pág. 142)

Lugar: Cacaxtla, Tlaxcala.
Soporte: Pintura mural, subestructura del edificio "B" llamado La Batalla.
Significado: Jaguar. Animal sagrado dentro de la cosmogonía mesoamericana. Las fauces abiertas del felino simbolizan la entrada al inframundo. Collar-mascarón que era parte de la indumentaria guerrera.

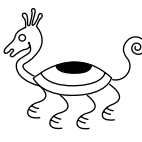

Z0014
(pág. 143)

Lugar: Ocotelulco, Tlaxcala.
Soporte: Cerámica, cajete de uso ceremonial.
Significado: Representación de la fauna local, posiblemente es una figura compuesta de dos posibles animales: un insecto por el caparazón y un animal mayor como el venado.



Z0015
(pág. 143)

Lugar: Cacaxtla, Tlaxcala.
Soporte: Pintura mural, subestructura del edificio "B" llamado La Batalla.
Significado: Cabeza de ave blanca con el pico abierto, que refiere inteligencia en las batallas.

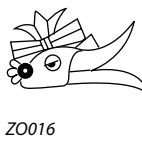

Z0016
(pág. 143)

Lugar: Tlaxcala, Tlaxcala.
Soporte: Lienzo de Tepeticpac.
Significado: *Cuahxomatecutli* Señor cuchara de madera, este es un tipo de ave.



Z0017
(pág. 143)

Lugar: Cacaxtla, Tlaxcala.
Soporte: Pintura mural, subestructura del edificio "B" llamado La Batalla.
Significado: Tecolote usado como símbolo de guerra, que preside el sacrificio de un Guerrero Ave.

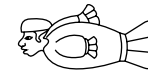

Z0018
(pág. 141)

Lugar: Tlaxcala, Tlaxcala.
Soporte: Pintura mural.
Significado: Colibrí animado; ave asociada a las almas de los guerreros, ya que éstos al morir se convertían en hermosas aves que continuaban su vida libando flores. En este caso, es la representación propia del guerrero convertido en ave.

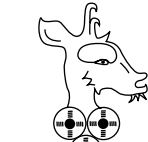

Z0019
(pág. 143)

Lugar: Cacaxtla, Tlaxcala.
Soporte: Pintura mural del pórtico del edificio "A" llamado La Fertilización de la Tierra.
Significado: "3 Venado". Cabeza de venado, animal terrestre muy apreciado en la cosmogonía mesoamericana; era objeto de rituales y veneración.

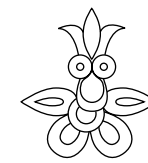

Z0020
(pág. 144)

Lugar: Tlaxcala, Tlaxcala.
Soporte: Pintura mural.
Significado: Mariposa. Lepidóptero que simboliza a la flama. Al igual que expresa el componente ígneo de la diosa Cántico. Las mariposas blancas refiere el alma de los guerreros muertos en batalla.

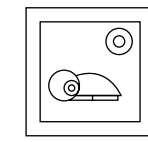

Z0021
(pág. 144)

Lugar: Tlaxcala, Tlaxcala.
Soporte: Manuscrito Pictográfico Tonalámatl de Aubin.
Significado: *Ce Cozacuauhtli*, zopilote real, "Águila de collar", imagen usada como signo de calendario. La diosa de este día es *Itzpapálotl*, "Mariposa de obsidiana".

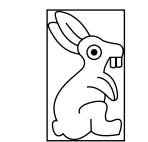

Z0022
(pág. 144)

Lugar: Tlaxcala, Tlaxcala.
Soporte: Lienzo de Tepeticpac
Significado: *Tochintecutli* "Señor Conejo" en el calendario mesoamericano.

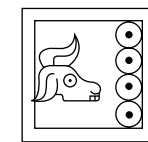

Z0023
(pág. 145)

Lugar: Tlaxcala, Tlaxcala.
Soporte: Manuscrito Pictográfico Tonalámatl de Aubin.
Significado: *Nahui Tochtli* "4 conejo" o *Tochtli*. Nombre de uno de los 52 años prehispánicos, formados por un numeral y un signo (cabeza de conejo).

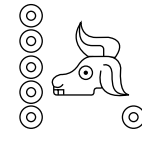

Z0024
(pág. 145)

Lugar: Tlaxcala, Tlaxcala.
Soporte: Manuscrito Pictográfico Tonalámatl de Aubin.
Significado: *Chinquacen tochtli*, "6 conejo". Signo calendárico representado por la cabeza de un conejo y numerales.

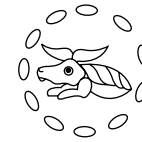

Z0025
(pág. 145)

Lugar: Tlaxcala, Tlaxcala.
Soporte: Lienzo de Tlaxcala
Significado: Topónimo de Azcapotzalco "Lugar de hormigas", Señorío del Valle Central mexicano.



Z0026
(pág. 144)

Lugar: Tlaxcala, Tlaxcala.
Soporte: Piedra con alto relieve usado como sello.
Significado: Imagen de lagartija.



Z0027
(pág. 146)

Lugar: Ocotelulco, Tlaxcala.
Soporte: Sello de cerámica en alto-relieve.

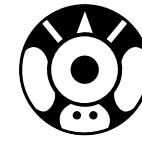

Z0028
(pág. 146)

Lugar: Tlaxcala, Tlaxcala.
Soporte: Sello de piedra en bajorrelieve.
Significado: Insecto.

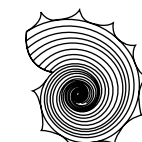

Z0029
(pág. 147)

Lugar: Cacaxtla, Tlaxcala.
Soporte: Pintura mural, del pórtico del edificio "A" llamado La Fertilización de la Tierra.
Significado: Caracol. Elemento marino que forma parte de la banda acuática que enmarca la pintura mural.



Z0030
(pág. 147)

Lugar: Ocotelulco, Tlaxcala.
Soporte: Mural altar.
Significado: Estilización del caracol, considerado por los antiguos sabios mexicanos como el signo de generación, de nacimiento; de lo que coincide con la tradición de Quetzalcóatl, el procreador del hombre.



Z0031
(pág. 147)

Lugar: Cacaxtla, Tlaxcala.
Soporte: Pintura mural del pórtico del edificio "A" llamado La Fertilización de la Tierra.
Significado: Molusco. Elemento de la fauna acuática representada en la pintura mural.



Z0032
(pág. 147)

Lugar: Cacaxtla, Tlaxcala.
Soporte: Pintura mural del pórtico del edificio "A" llamado La Fertilización de la Tierra.
Significado: Molusco perteneciente a la fauna marina.



Z0033
(pág. 149)

Lugar: Cacaxtla, Tlaxcala.
Soporte: Pintura mural del pórtico del edificio "A" llamado la Fertilización de la Tierra.
Significado: Tortuga Blanca que forma parte de la fauna acuática.

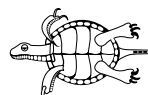

Z0034
(pág. 148)

Lugar: Cacaxtla, Tlaxcala.
Soporte: Pintura mural del pórtico del edificio "A" llamado la Fertilización de la Tierra.
Significado: Tortuga de agua dulce. Elemento de fauna acuática.



Z0035
(pág.147)

Lugar: Cacaxtla, Tlaxcala.
Soporte: Pintura mural del pórtico del edificio "A" llamado la Fertilización de la Tierra.
Significado: Molusco que forma parte de la franja acuática del mural.



Z0036
(pág.149)

Lugar: Cacaxtla, Tlaxcala.
Soporte: Pintura mural del pórtico del edificio "A" llamado la Fertilización de la Tierra.
Significado: Cangrejo. Elemento de la fauna marina.



Z0037
(pág.147)

Lugar: Cacaxtla, Tlaxcala.
Soporte: Pintura mural del pórtico del edificio "A" llamado la Fertilización de la Tierra.
Significado: Representación de un molusco como elemento marino.



Z0038
(pág.148)

Lugar: Cacaxtla, Tlaxcala.
Soporte: Pintura mural del pórtico del edificio "A" llamado la Fertilización de la Tierra.
Significado: Símbolo de ojo de agua, parte de la franja acuática del mural.



Z0039
(pág.148)

Lugar: Cacaxtla, Tlaxcala.
Soporte: Pintura mural del pórtico del edificio "A" llamado la Fertilización de la Tierra.
Significado: Otra representación diversa de Ojo de agua.



Z0040
(pág.149)

Lugar: Cacaxtla, Tlaxcala.
Soporte: Pintura mural del pórtico del edificio "A" llamado la Fertilización de la Tierra.
Significado: Motivo de la banda acuática, su forma sugiere una cucaracha de mar.

bibliografía

AGUILERA, Carmen, *Códice de Huamantla. Códices y manuscritos*, Instituto Tlaxcalteca de Cultura, Instituto Nacional de Antropología e Historia, México, 1998.

AGUILERA, Carmen, *Lienzos de Tepeticpac, estudio iconográfico e histórico*, Gobierno del Estado de Tlaxcala, Tlaxcala, 1998.

BARBA DE PIÑA CHAN, Beatriz (coord.), *Iconografía mexicana III; Las representaciones de los Astros*, INAH-Plaza y Valdés (Serie Arqueología, Colección Científica) México, 2002.

BATE, Luis, *Notas sobre el materialismo histórico en el proceso de investigaciones arqueológicas*, Boletín de Antropología Americana, 1989.

BRUMFIELD, Elizabeth, "Elite and Utilitarian Crafts in the Aztec State", en *Specialization, Exchange and Complex Societies*, editado por Elizabeth Brumfield y Timothy K. Earle, Cambridge University Press, Londres, 1987, pp. 102-118.

CARRASCO, Pedro, "The Peoples of Central Mexico and their Historical Traditions", en *Archaeology of Northern Mesoamerica Part*, editado por Gordon Ekholm e Ignacio Bernal, Handbook of Middle American Indians, vol. II Robert Wauchope, editor general, University of Texas Press, Austin, 1971, pp. 459-473.

DAVIES, Nigel, "Los Señoríos del Valle Puebla-Tlaxcala", en *Tlaxcala, textos de su historia. Los orígenes*, Antropología e Historia, vol. 4, Gobierno del Estado de Tlaxcala, Tlaxcala, 1991, pp. 336-411.

DURÁN, Diego, *Historia de las Indias de Nueva España y Islas de Tierra Firme*, 2 vols., Editora Nacional, México, 1951.

DYCKERHOFF, Ursula, "La religión del Alto Atoyac en la historia. La época prehispánica", en *Milpa y hacienda*, editado por Hans Prem. Fondo de Cultura Económica, México, 1988, pp. 18-34.

DYCKERHOFF, Ursula, "La ruta de los toltecas-chichimecas entre Tula y Cholula", en *Miscellanea Paul Rivet Octogenario Dicata*, vol. 1, XXXI Congreso Internacional de Americanistas, Universidad Nacional Autónoma de México, México, 1958, pp. 485-494.

El Tonalámatl de Aubin, Colección Tlaxcala. Códices y Manuscritos I, Gobierno del Estado de Tlaxcala, Tlaxcala, México, 1981.

ECHEGARAY, José Ignacio, *Códice Mendocino o Colección de Mendoza*, San Ángel Ediciones, México, 1979.

ENCISO, Jorge, *Design Motifs of Ancient Mexico*, Dover Publications, Nueva York, 1953.

FONCERRADA DE MOLINA, Marta, *Cacaxtla*. La Iconografía de los Olmeca- Xicalanca, Instituto de Investigaciones Estéticas, UNAM, México, 1993.

GARCÍA COOK, Ángel, "Notas sobre la cerámica prehispánica en Tlaxcala", en *Ensayos de alfarería prehispánica e histórica en Mesoamérica: Homenaje a Eduardo Noguera Auza*, editores Mari Carmen Serra Puche y Carlos Navarrete, Universidad Nacional Autónoma de México, México, 1988, pp. 275-342.

GIBSON, Charles, *Tlaxcala en el siglo XVI*, México, Fondo de Cultura Económica, México, 1991.

HERNÁNDEZ, Gilda, "Un acercamiento a la iconografía de la cerámica policroma tipo códice de Cholula". Tesis de licenciatura, inédita, Departamento de Antropología. Universidad de las Américas, Puebla Cholula, Puebla, 1995.

Ideas fundamentales del arte prehispánico de México, Fondo de Cultura Económica, México, 1957.

KIRCHHOFF, Paul, *Historia tolteca-chichimeca*, Fondo de Cultura Económica, México, 1989.

KIRCHHOFF, Paul, "Los pueblos de la historia tolteca-chichimeca sus migraciones y parentesco". *Revista Mexicana de Estudios Antropológicos* 48; 1940, pp. 77-104.

"Iconografía del México Antiguo", en *Arqueología Mexicana*, vol. X, Núm. 55, mayo-junio, 2002, Serie Historia de la Arqueología en México IV, Editorial Raíces, Instituto Nacional de Antropología e Historia, México, 2002.

"La Pintura de Cacaxtla", en *Arqueología Mexicana*, Vol. III, Núm. 13, Mayo-Junio, 1995, Editorial Raíces, Instituto Nacional de Antropología e Historia, México, 2002.

LAVIN, Lydia y Gisela Balass, "El siglo de la Conquista", en *Museo del Traje Mexicano*, Vol. II, Editorial Clío, México, 2001.

LIBURA, Krystyna M., *Los días y los dioses del Códice Borgia*, Ediciones Tecolote, México, 2000.

Lienzos y códices de Tepecticpan, Colección Tlaxcala. Códices y Manuscritos 4, Instituto Tlaxcalteca de Cultura, Tlaxcala, México, 1986.

LIMÓN, Elena, "Tlaxcala frente a la Triple Alianza", en *Historia y soledad en Tlaxcala, Memorias del 4to. y 5to. Simposio Internacional de Investigaciones Socio-Históricas sobre Tlaxcala*, Universidad Autónoma de Tlaxcala, Tlaxcala, 1991, pp. 83-88.

LIND, Michael, "The Great City Square: Government in Ancient Cholula", Ponencia Presentada al Tercer Simposio de Cholula, Universidad de las Américas-Puebla, Cholula, Puebla, 1992.

LOMBARDO DE RUIZ, Sonia, et al, *Cacaxtla. El lugar donde muere la lluvia en la tierra*, Gobierno del Estado de Tlaxcala, Instituto Nacional de Antropología e Historia, Instituto Tlaxcalteca de Cultura, México, 1981.

LOPEZ AUSTIN, Alfredo, *Hombre-Dios, religión y política en el mundo náhuatl*, Universidad Nacional Autónoma de México, México, 1998.

LOPEZ, Rafael y Felipe Garrido, *Escribir con imágenes. Topónimos mesoamericanos*, SEP- Cultura, Ediciones del Ermitaño.

MC VICKER, Donald, "Mayanized" Mexicans, *American Antiquity* 50 (1), 1985, pp. 82-101.

MC VICKER, Donald, *Mesoamerica Part 1*, editado por Gordon Ekholm e Ignacio Bernal, *Handbook of Middle American Indians*, vol. 10, Robert Wauchope, editor general, University of Texas Press, Austin, Texas.

MIRABELL SILVA, Lorena, *Antología de Tlaxcala*, vols. I y IV, Gobierno del Estado de Tlaxcala, Instituto Nacional de Antropología e Historia, México.

MONEDA, Keiko, "Los mapas de Cuauhtinchan", en *Arqueología Mexicana*, Vol. VII – núm. 38, 1999, Instituto Nacional de Antropología e Historia, México, 1999, pp.18-23.

MORRIS F., Walter, "Diseños e indumentaria mayas", en *Arqueología Mexicana*, Vol. III, Núm. 17, enero-febrero, 1996, pp. 48-53.

MUÑOS CAMARGO, Diego, *Descripción de la ciudad y provincia de Tlaxcala*, Gobierno del Estado de Tlaxcala-Colegio de San Luis, México, 1984.

MUÑOZ CAMARGO, Diego, *Historia de Tlaxcala*, Secretaría de Fomento, México, 1966.

NÁJERA CORONADO, Martha Iliá, "El don de la sangre en el equilibrio cósmico." El sacrificio y el autosacrificio sangriento entre los antiguos mayas, Universidad Nacional Autónoma de México, México, 2003.

NICHOLSON, Henry, "Religion in Prehispanic Central México". *Archeology of Nother. Mesoamerica. Part 1*, editada por Gordon Ekholm e Ignacio Bernal. *Handbook of Middle American Indians*, Vol. 10, Robert Wauchope, editor general. University of Texas Press, Austin, Texas, 1971.

PEÑAFIEL, Antonio, *Indumentaria antigua. Armas, vestidos guerreros y civiles de los antiguos mexicanos*, México, 1903.

PLUNKET, Patricia y Graciela Urunuela, "The impact of the Xochiyaoyotl in Southwestern Puebla", en *Economies and Politics in the Aztec Realm*, editores Mary G. Hodge y Michael F. Smith, University of Texas Press, Austin, Texas, pp. 434-446.

RENDÓN GARCINI, Ricardo, *Breve historia de Tlaxcala*. Fideicomiso Historia de las Américas, Serie Breves Historias de los Estados de la República Mexicana, Colegio de México, Fondo de Cultura Económica, México, 1996.

REYES GARCÍA, Luis, *La escritura pictográfica en Tlaxcala*, Universidad Autónoma de Tlaxcala, 1993.

RODRÍGUEZ, María y Martha Monzón. "Religión y sociedad en la antigua Tlaxcala", *Historia y Sociedad en Tlaxcala, Memorias del 4to. Y 5to. Simposios Internacionales de Investigaciones Socio-Históricas sobre Tlaxcala*, Gobierno del Estado de Tlaxcala, México, pp. 70-77.

ROMERO, Alfonso. *Lo de Tlaxcala. Análisis imparcial de los sucesos acaecidos en época de la Conquista*, Editorial Costa-Amic, México, 1980.

SAHAGÚN, Fray Bernardino de, *Historia General de las Cosas de la Nueva España*, Editorial Porrúa, Colección "Sepan Cuántos" Núm. 300, 1999.

SEJOURNÉ, Laurette, *El universo de Quetzalcóatl*, Biblioteca del Oficial Mexicano. Editada por la Secretaría de la Defensa Nacional, México, 1962.

SERRA PUCHE, Mary Carmen, *Xochitécatl*, Gobierno del Estado de Tlaxcala, 1998.

VAN ZANTWIKJ, *Principios organizadores de los mexicas. Una introducción al Estudio del Sistema Interno del Régimen Azteca*, Estudios de Cultura Náhuatl 4: 187-222.

WHESTEIN, Paul, *Arte antiguo de México*, Ediciones Era, México, 1977.

*Geometrías de la imaginación.
Diseño e iconografía de Tlaxcala.*

— con un tiraje de 2000 ejemplares —
lo terminó de imprimir la

Dirección General de Culturas Populares del
Consejo Nacional para la Cultura y las Artes
en los talleres de Gráfica, Creatividad y Diseño,
Av. Plutarco Elías Calles 1321, Col. Miravalle,
C. P. 03580, Del. Benito Juárez, México, D. F.
teléfono: 56 72 40 75
en el mes de enero de 2009

Cuidado de la edición:
Coordinación del Programa Nacional de Arte Popular
de la Dirección General de Culturas Populares

